

dyson

User manual
Bedienungsanleitung
Manual de instrucciones
Manuale d'uso
Gebruikershandleiding
Instrukcja obsługi

Руководство по эксплуатации
Priručnik za uporabo

AM
10



Keep out of direct sunlight. Filtered or distilled tap water is recommended to avoid white dust in hard water areas. Use only clean, cool tap water to fill the tank.



Vor direkter Sonneneinstrahlung schützen. In Gebieten mit hartem Wasser wird gefiltertes oder destilliertes Wasser empfohlen, um weiße Ablagerungen zu vermeiden. Zum Befüllen des Tanks nur klares, kaltes Leitungswasser verwenden.

No exponer a la luz solar directa. Se recomienda utilizar agua del grifo filtrada o destilada para evitar los depósitos calcáreos de zonas con agua dura. Llene el depósito únicamente con agua del grifo limpia y fresca.

N'exposez pas l'appareil à la lumière directe du soleil. Il est recommandé d'utiliser de l'eau du robinet filtrée ou distillée pour éviter la poussière blanche dans les régions où l'eau est dure. Utilisez exclusivement de l'eau propre et fraîche pour remplir le réservoir.

Register
Your free 2 year guarantee today.

Registrieren Sie Ihre kostenlose 2-Jahres-Garantie.
Registre hoy su garantía de dos años gratuita.
Enregistrez dès aujourd'hui votre garantie de 2 ans gratuite.
Registra oggi la tua garanzia gratuita di 2 anni.
Registreeer vandaag nog uw tweejarige garantie.
Zarejestruj darmową 2-letnią gwarancję już dziś
Зарегіструйте своє іздєліє уже сьогодні.
Registrite dveleto brezplačno garancijo še danes.

Tenere lontano dalla luce diretta del sole. Nelle zone di acqua dura, si consiglia l'utilizzo di acqua distillata o di rubinetto filtrata per evitare la formazione di calcare. Per riempire il serbatoio, utilizzare solo acqua di rubinetto pulita e fredda.

Niet blootstellen aan direct zonlicht. Het wordt aangeraden gefilterd of gedistilleerd water te gebruiken om kalkaanslag in gebieden met hard water te voorkomen. Gebruik alleen schoon, koud kraanwater om de tank te vullen.

Chronić przed bezpośrednim działaniem promieni słonecznych. W przypadku obszarów zaopatrywanych w twardą wodę zaleca się użycie filtrowanej lub destylowanej wody z kranu w celu uniknięcia białych osadów.

Избегайте воздействия прямых солнечных лучей. Во избежание появления белого осадка на мебели после использования увлажнителя, рекомендуется наполнять контейнер только фильтрованной или дистиллированной водой. Используйте только очищенную холодную водопроводную воду для наполнения резервуара.

Hranite proč od neposredne sončne svetlobe. V območjih s trdo vodo se priporoča filtrirana ali destilirana pitna voda, da preprečite nabiranje arnenca. Za polnjenje posode uporabljajte le čisto, hladno pitno vodo.

Important!

Weekly and monthly cleaning required.

Wichtig! Wöchentliche und monatliche Reinigung erforderlich.

Important! Es necesario limpiar la máquina de forma semanal y mensual.

Importante! Nettoyage hebdomadaire et mensuel requis.

Belangrijk! Wekelijkse en maandelijksse reiniging vereist.

Ważne! Wymagane jest cotygodniowe i miesięczne czyszczenie.

Важно! Необходимо проводить еженедельную и ежемесячную очистку.

Pomembno! Obvezna sta tedensko in mesečno čiščenje.

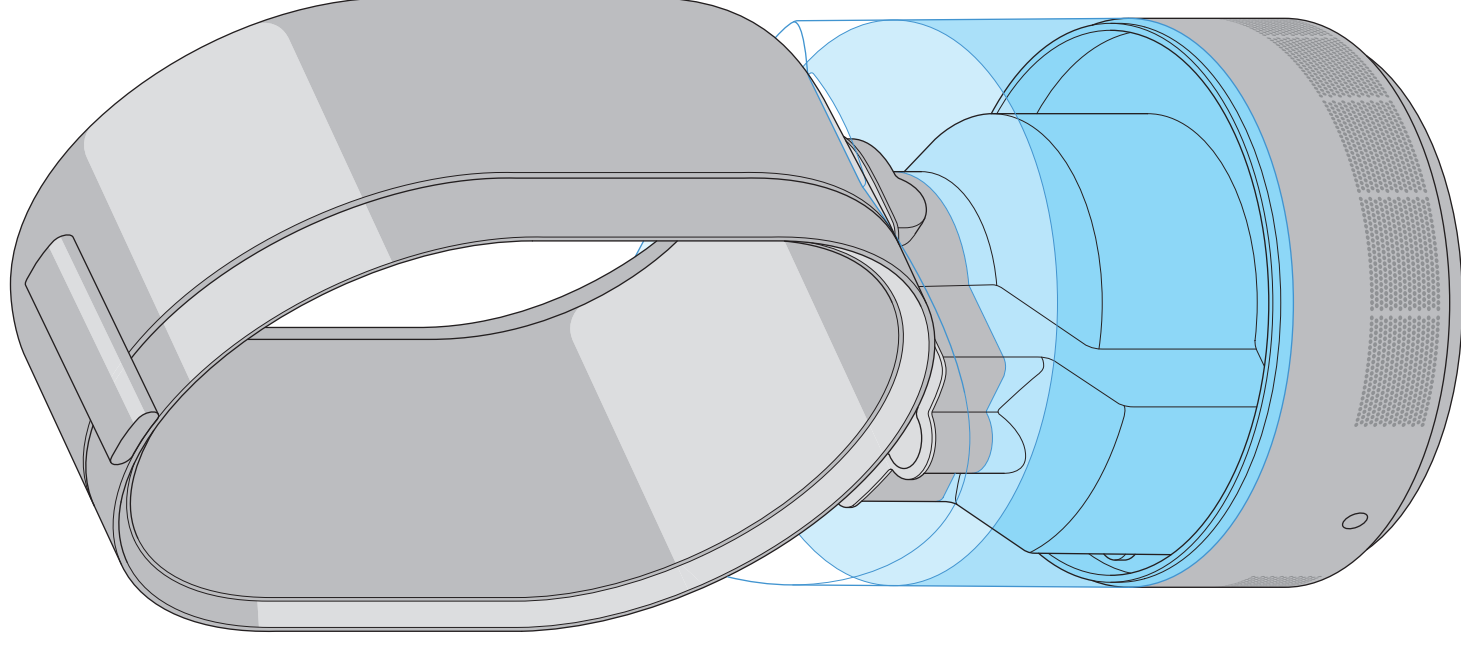

Contents

Inhaltsverzeichnis
Contenido
Contenu
Contenuto della confezione
Inhoud
Spis treści
Содержание
Vsebina

Thank you for choosing Dyson
Vielen Dank, dass Sie sich für Dyson entschieden haben.
Gracias por haber elegido Dyson
Merci d'avoir choisi Dyson
Grazie per aver scelto Dyson

Hartelijk dank dat u voor Dyson hebt gekozen
Dziękujemy za wybór urządzenia firmy Dyson.
Благодарим Вас за выбор Dyson
Hvala, ker ste izbrali Dyson

Important safety instructions
Wichtige Sicherheitshinweise
Instrucciones importantes de seguridad
Consignes de sécurité importantes
Istruzioni di sicurezza importanti

Belangrijke veiligheidsinstructies
Ważne instrukcje dotyczące bezpieczeństwa
Важные инструкции по технике безопасности
Pomembne varnostne informacije

Know your humidifier
Aufbau Ihres Luftbefeuchters
Descripción de su humidificador
Description de votre humidificateur
Parti dell'umidificatore

Ken uw luchtbevochtiger
Charakterystyka nawilżacza
Сведения об увлажнителе воздуха
Seznáňte se z vlahníkom

Getting started
Inbetriebnahme
Inicio
Guide de démarrage
Per iniziare

Beginnen
Uruchomienie
Приступая к использованию
Prvi koraki

How to use
Verwendung
Modo de empleo
Mode d'emploi
Istruzioni d'uso

Gebruiksaanwijzing
Sposób użytkowania
Эксплуатация
Uproraba

57

Refilling the tank
Auffüllen des Tanks
Rellenar el depósito
Remplissage du réservoir
Rimpimento del serbatoio

De tank bijvullen
Napełnianie zbiornika
Наполнение контейнера
Поповно polnjeje rezervoarja

59

Cleaning – important!
Reinigung – wichtig!
Limpieza – importante!
Nettoyage – important!
Pulizia – importante!

Reinigen – belangrijk!
Czyszczenie – ważne!
Очистка – важно!
Čišćenje – pomembno!

61

Cleaning – Once a week
Reinigung – einmal pro Woche
Limpieza – Una vez a la semana
Nettoyage – Une fois par semaine
Pulizia – Una volta a settimana

Reinigen – een keer per week
Czyszczenie – co tydzień
Очистка – раз в неделю
Čišćenje – enkrat na teden

63

Cleaning – Once a month
Reinigung – einmal pro Monat
Limpieza – Una vez al mes
Nettoyage – Une fois par mois
Pulizia – Una volta al mese

Reinigen – een keer per maand
Czyszczenie – co miesiąc
Очистка – раз в месяц
Čišćenje – enkrat na mesec

71

What do the lights mean?
Was bedeuten die LEDs?
Significado de las luces?
Signification des voyants?
Significato delle luci?

Wat betekenen de lampjes?
Co oznaczają diody?
Значения индикаторов
Kaj pomenijo lučke?

73

Using your humidifier
Verwendung Ihres Luftbefeuchters
Cómo utilizar el humidificador
Utilisation de votre humidificateur
Uso dell'umidificatore

Uw luchtbevochtiger gebruiken
Korzystanie z nawilżacza
Эксплуатация увлажнителя воздуха
Upraba vlažilnika

EN

DE/AT/CH

ES

Thank you for choosing to buy a Dyson machine

Vielen Dank, dass Sie sich für ein Gerät von Dyson entschieden haben.

Gracias por elegir un dispositivo Dyson.

2 easy ways to register your free 2 year guarantee Register online or by phone

After registering your free two-year guarantee, your Dyson machine will be covered for parts and labour for two years from the date of purchase, subject to the terms of the guarantee. If you have any questions about your Dyson machine, call the Dyson Helpline with your serial number and details of where and when you bought the machine. Most questions can be solved over the phone by one of our trained Dyson Helpline staff. This product is for household use and it is not intended for business purposes.

Your serial number can be found on your rating plate which is on the base of your machine.

Note your serial number for future reference.

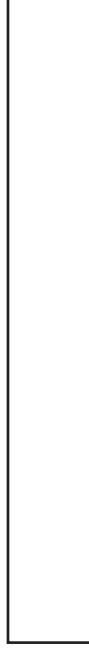

This illustration is for example purposes only.

Zwei einfache Möglichkeiten, Ihre kostenlose 2-Jahres-Garantie registrieren zu lassen Registrierung online oder telefonisch

Für Ihr Dyson Gerät gewähren wir Ihnen ab Kaufdatum nach der Registrierung für einen Zeitraum von 2 Jahren gemäß unseren Garantiebestimmungen Garantie auf alle Teile und Arbeiten. Wenn Sie Rückfragen zu Ihrem Dyson Gerät haben, rufen Sie bei der Telefonberatung des Dyson Kundendienstes an. Geben Sie die Seriennummer und die Einzelheiten an, wo und wann Sie das Gerät gekauft haben. Die meisten Fragen können telefonisch von einem unserer Kundendienstmitarbeiter geklärt werden. Dieses Produkt ist für die Verwendung in Privathaushalten und nicht für gewerbliche Zwecke vorgesehen.

Die Seriennummer finden Sie auf dem Typenschild auf der Rückseite der Batterie.

Bitte notieren Sie die Seriennummer für eventuelle Rückfragen.

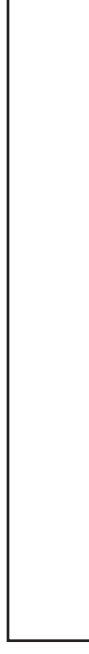

Nur für Illustrationszwecke.

2 maneras sencillas de registrarse para obtener su garantía de 2 años Regístrate online o por teléfono

Después de registrar la garantía, las piezas y la mano de obra de su aparato Dyson estarán cubiertos durante 2 años desde la fecha de compra, sujeto a los términos de la garantía. Si tiene alguna pregunta acerca de su aparato Dyson, póngase en contacto con el servicio de Atención al Cliente de Dyson con su número de serie y los detalles de dónde y cuándo compró su aparato. La mayoría de sus preguntas podrán ser resueltas por teléfono por uno de los operadores del servicio de Atención al Cliente de Dyson. Este producto está destinado al uso doméstico y no debe usarse con fines comerciales.

Su número de serie se encuentra en la placa de especificaciones situada en la base de la máquina.

Apunte su número de serie para futuras referencias.

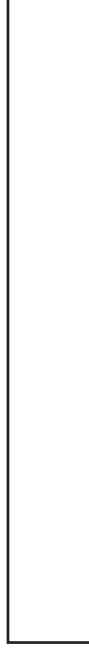

Esta ilustración solo se incluye como ejemplo.

FR/BE/CH

Merci d'avoir choisi un appareil Dyson.

2 manières simples d'enregistrer votre garantie de 2 ans gratuite

Enregistrez votre garantie en ligne ou par téléphone

Une fois que vous aurez activé votre garantie de deux ans gratuite, votre appareil Dyson sera couvert pour les pièces et la main-d'œuvre pendant deux ans à compter de la date d'achat, conformément aux conditions de la garantie. Pour toute question concernant votre appareil Dyson, contactez le Service consommateurs Dyson et communiquez le numéro de série et les informations concernant la date/le lieu d'achat. La plupart des questions peuvent être résolues par un conseiller du Service consommateurs Dyson.

Ce produit est prévu pour un usage domestique et non pas pour une utilisation commerciale.

Le numéro de série se trouve sur la plaque signalétique située à la base de l'appareil.

Veillez noter votre numéro de série pour pouvoir vous y référer ultérieurement.



Image donnée à titre d'exemple.

IT/CH

Grazie per aver scelto un apparecchio Dyson

2 semplici sistemi per registrare la garanzia di 2 anni. Registrazione online o per telefono

Dopo aver registrato la garanzia gratuita, il vostro apparecchio Dyson sarà coperto da garanzia per 2 anni dalla data d'acquisto, in base alle condizioni previste dalla garanzia. Se avete domande sul vostro apparecchio Dyson, chiamate il servizio assistenza Dyson tenendo a portata di mano il numero di serie dell'apparecchio e le informazioni su dove e quando è stato acquistato. La maggior parte dei dubbi può essere risolta telefonicamente dallo staff del nostro servizio assistenza Dyson.

Questo prodotto è destinato all'uso domestico e non è inteso per l'utilizzo commerciale.

Il numero seriale del prodotto è riportato sulla targhetta applicata alla base della batteria.

Annota il tuo numero di serie per riferimento futuro.



Immagine a scopo illustrativo.

NL/BE

Bedankt dat u voor een Dyson-apparaat hebt gekozen.

2 eenvoudige manieren om uw gratis garantie van 2 jaar te registreren

Online of telefonisch registreren

Na registratie voor uw 2-jarige garantie valt uw Dyson apparaat gedurende 2 jaar na de datum van aankoop onder de garantie voor onderdelen en werkzaamheden, afhankelijk van de garantievoorwaarden. Als u vragen hebt over uw Dyson apparaat, bel dan de Dyson Benelux Helpdesk-medewerkers en geef uw serienummer en gegevens door over waar/wanneer u het product hebt gekocht. De meeste vragen kunnen telefonisch worden beantwoord door een van onze Dyson Benelux Helpdesk-medewerkers.

Dit product is bedoeld voor huishoudelijk gebruik en niet voor commercieel gebruik.

Het serienummer bevindt zich op het typeplaatje, aan de onderkant van uw apparaat.

Noteer hier uw serienummer ter referentie.



Uitsluitend ter illustratie.

PL

Dziękujemy za zakup urządzenia firmy Dyson.

2 łatwe sposoby na uzyskanie 2-letniej bezpłatnej gwarancji

Zarejestruj online lub telefonicznie

Po zarejestrowaniu dwuletniej gwarancji urządzenie Dyson będzie objęte gwarancją na części i serwis (z wyjątkiem filtrów) przez 2 lata od daty zakupu. Obowiązują warunki gwarancji. W przypadku pytań dotyczących urządzenia Dyson prosimy o kontakt z infolinią Dyson i podanie numeru seryjnego urządzenia i szczegółów dotyczących miejsca oraz daty zakupu. Na większość pytań związanych z użytkowaniem urządzenia pracownicy infolinii Dyson są w stanie odpowiedzieć telefonicznie. Można też odwiedzić stronę www.dyson.pl, aby uzyskać dostęp do pomocy online, ogólnych wskazówek i użytecznych informacji przygotowanych przez firmę Dyson.

Ten produkt jest przeznaczony do użytku domowego, nie do zastosowań profesjonalnych.

Numer seryjny znajduje się na tabliczce znamionowej na podstawie urządzenia.

Należy zapisać numer seryjny, aby móc później z niego korzystać.

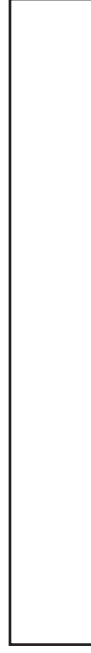

Ta ilustracja służy wyłącznie jako przykład.

RU

Благодарим за выбор устройства Dyson.

2 простых способа регистрации изделия

Регистрируйтесь через Интернет или по телефону

Ваше устройство Dyson находится на гарантийном обслуживании в течение 2 лет с момента покупки в соответствии с условиями, указанными в данной инструкции. Если у вас появились вопросы в отношении устройства Dyson, позвоните в службу поддержки компании Dyson, имея на руках серийный номер устройства и подробные сведения о том, где и когда было приобретено устройство. Большинство вопросов можно уладить по телефону с одним из квалифицированных сотрудников службы поддержки компании Dyson. Данное изделие предназначено для домашнего, а не для коммерческого использования.

Серийный номер находится на паспортной табличке, расположенной на основании устройства

Запишите ваш серийный номер на будущее.

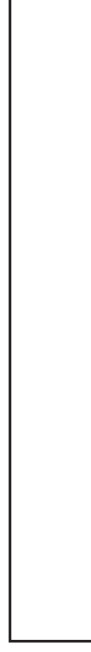

Эта иллюстрация является только образцом.

SI

Hvala, ker ste se odločili za nakup aparata Dyson!

Dva preprosta načina registracije brezplačne 2-letne garancije

Registrirajte se prek spleta ali telefona

Po registraciji 2-letne garancije za vašo napravo Dyson skladno z določili garancije velja kritje za nadomestne dele in popravila (brez filtrov) za obdobje 2 let od datuma nakupa. Če imate kakršna koli vprašanja o napravi Dyson, pokličite Dysonovo tehnično podpora in navedite serijsko številko ter lokacijo in datum nakupa naprave. Večino vprašanj je mogoče rešiti po telefonu z našimi sodelavci za tehnično podpora pri Dysonu. Ta izdelek je namenjen za domačo ne pa za komercialno uporabo.

Serijsko številko najdete na napisni ploščici na dnu naprave.

Zapišite si serijsko številko za poznejšo uporabo.

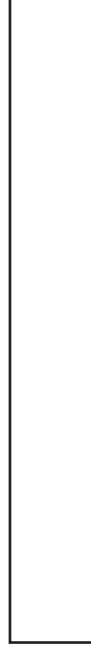

Za ponazoritev.

EN



IMPORTANT SAFETY INSTRUCTIONS

BEFORE USING THIS APPLIANCE READ ALL INSTRUCTIONS AND CAUTIONARY MARKINGS IN THIS MANUAL AND ON THE APPLIANCE

When using an electrical appliance, basic precautions should always be followed, including the following:



WARNING

THE APPLIANCE AND THE REMOTE CONTROL BOTH CONTAIN MAGNETS.

1. Implanted medical devices such as pacemakers and defibrillators may be affected by strong magnetic fields. If you or someone in your household has an implanted medical device or defibrillator, avoid placing the remote control in a pocket or near to the device.
2. Credit cards and electronic storage media may also be affected by magnets and should be kept away from the remote control and the top of the appliance.



WARNING

These warnings apply to the appliance, and also where applicable, to all tools, accessories, chargers or mains adaptors.

9. Do not use in areas where petrol, paint, or flammable liquids are used or stored or where their vapours are present. Do not use in conjunction with or directly next to an air freshener or similar products.
10. Do not locate directly below or above a mains electricity supply socket.
11. Always plug directly into a wall socket.
12. Do not handle any part of the plug or appliance with wet hands.
13. Do not use with a damaged cable or plug. If the supply cable is damaged it must be replaced by Dyson, its service agent or similarly qualified persons in order to avoid a hazard.
14. If the appliance is not working as it should, if it has received a sharp blow, if it has been dropped, damaged, left outdoors, or dropped into water, do not use and contact the Dyson Helpline.
15. Contact the Dyson Helpline when a service or repair is required. Do not disassemble the appliance as incorrect reassembly may result in an electric shock or fire.
16. Do not unplug by pulling on the cable. To unplug, grasp the plug, not the cable.
17. Do not stretch the cable or place the cable under strain. Keep cable away from heated surfaces.
18. Do not route the cable under furniture or appliances. Do not cover cable with throw rugs, runners or similar coverings. Arrange cable away from traffic area and where it will not be tripped over.
19. To prevent a possible fire, do not use with any opening or exhaust blocked, and keep free of dust, lint, hair, and anything that may reduce airflow. Do not put any object into the inlet grill or the exhaust opening as this may cause an electric shock or fire, or damage the appliance.
35. If any part is replaced the replacement must be fitted in its correct position.
36. Chemical Burn and Choking Hazard. Keep batteries away from children. This product contains a lithium button/coin cell battery. If a new or used lithium button/coin cell battery is swallowed or enters the body, it can cause severe internal burns and can lead to death in as little as 2 hours. Always completely secure the battery compartment. If the battery compartment does not close securely, stop using the product, remove the batteries, and keep it away from children. If you think batteries might have been swallowed or placed inside any part of the body, seek immediate medical attention.
37. Keep out of direct sunlight.
38. Dyson recommends unplugging the appliance for at least 10 minutes prior to any user maintenance or cleaning as some components may become hot during normal use. Do not allow the appliance to run in humidifier mode without water in the tank.
39. If the pins of the plug parts are damaged, the plug-in power supply shall be scrapped.

IMPORTANT SAFETY FEATURES

For your safety this appliance is fitted with automatic cut-out switches that operate if it tips over. If the switches operate, unplug the appliance. Before restarting, check and clear any blockages, allow to dry and ensure the appliance is on a solid level surface.

READ AND SAVE THESE INSTRUCTIONS

This Dyson appliance is intended for household use only.

TO REDUCE THE RISK OF FIRE, ELECTRIC SHOCK, OR INJURY:

3. Extreme caution is necessary when any appliance is used by or near children or infirm persons and whenever it is left operating and unattended.
4. This appliance is not intended for use by persons (including children) with reduced physical, sensory or mental capabilities, or lack of experience and knowledge, unless they have been given supervision or instruction by a responsible person concerning use of the appliance to ensure that they can use it safely.
5. Use only as described in the Dyson User manual. Do not carry out any maintenance other than that shown in the manual, or advised by the Dyson Helpline.
6. Ensure appliance is fully assembled in line with the instructions before use. Do not dismantle the appliance or use without the loop amplifier fitted.
7. Do not allow to be used as a toy. Close attention is necessary when used by or near children. Children should be supervised to ensure that they do not play with the appliance or remote control.
8. Suitable for dry locations ONLY. Do not use outdoors or on wet surfaces. Do not use in bathrooms, laundry areas or similar indoor locations. Never locate the appliance where it may fall into a bath or other water container. Do not use or store where it may get wet or in the immediate surroundings of a bath, a shower, or a swimming pool.

20. Do not use near furnaces, fireplaces, stoves or other high temperature heat sources.
21. Turn off all controls before unplugging.
22. Unplug when not in use for extended periods and before filling, cleaning, maintenance or servicing.
23. When refilling, only do so as described in the Dyson User manual. Do not use hot water.
24. Always place the appliance on a firm, flat, level surface.
25. Do not use on soft surfaces, such as a bed, where openings may become blocked.
26. Do not place the appliance in an area where it is accessible to children.
27. Always carry the appliance by the base, do not carry it by the loop amplifier.
28. Do not tilt, move, or attempt to empty the appliance while it is operating.
29. Do not use unless the appliance has been cleaned according to instructions.
30. Use only cleaning agents recommended by Dyson.
31. Do not pour water into any openings except for the water tank.
32. This appliance must only be supplied at safety extra low voltage corresponding to the marking on the base. Dyson recommends that this appliance is only to be used with the power supply unit provided with it.
33. This appliance contains a UV-C emitter. Unintended use of the appliance or damage to the housing may result in the escape of dangerous UV-C radiation. UV-C radiation may, even in little doses, cause harm to the eyes and skin. Do not attempt to modify or disassemble the UV-C emitter.
34. **WARNING** – This appliance contains a UV-C emitter. Do not stare at the light source.



Do not pull on the cable.



Do not store near heat sources.



Do not use near naked flames.



Do not carry by the loop amplifier.



Keep out of direct sunlight.

DE/AT/CH



WICHTIGE SICHERHEITSHINWEISE

LESEN SIE VOR DER BENUTZUNG DIESES GERÄTS ALLE ANWEISUNGEN UND WARNHINWEISE IN DIESER BEDIENUNGSANLEITUNG UND AM GERÄT.

Bei der Verwendung von Elektrogeräten sollten stets grundlegende Vorsichtsmaßnahmen beachtet werden, einschließlich der folgenden:



ACHTUNG

GERÄT UND FERNBEDIENUNG ENTHALTEN MAGNETE.

1. Implantierte medizinische Gerät wie Herzschrittmacher und Defibrillatoren können durch starke Magnetfelder beeinflusst werden. Wenn Sie oder jemand

in Ihrem Haushalt Träger eines implantierten medizinischen Geräts oder Defibrillators ist, die Fernbedienung nicht in einer Tasche oder in der Nähe des Geräts platzieren.

2. Kreditkarten und elektronische Speichermedien können durch Magnete beschädigt werden und sollten von der Fernbedienung und der Oberseite des Geräts ferngehalten werden.



ACHTUNG

Diese Warnhinweise beziehen sich auf das Gerät und gegebenenfalls auf sämtliches Zubehör, Ladegeräte oder Netzteile.

VERMEIDUNG DER GEFAHR VON FEUER, STROMSCHLÄGEN ODER VERLETZUNGEN:

3. Wird das Gerät von Kindern/gebrechlichen Personen genutzt oder in deren Nähe betrieben, ist größte Vorsicht geboten. Das gilt auch, wenn das Gerät unbeaufsichtigt in Betrieb ist.
4. Dieses Dyson Gerät kann von Kindern ab 8 Jahren und Personen mit eingeschränkten physischen, sensorischen oder geistigen Fähigkeiten bzw. von unerfahrenen und ungeschulten Personen verwendet werden, sofern diese von einer verantwortlichen Person im Hinblick auf die sichere Nutzung des Geräts beaufsichtigt oder instruiert werden und sich der möglichen Risiken bewusst sind. Reinigung und Pflege dürfen von Kindern nicht ohne Beaufsichtigung durchgeführt werden.
5. Das Gerät darf nur wie in der Dyson Gebrauchsanleitung beschrieben verwendet werden. An dem Gerät dürfen keine anderen als die in dieser Anleitung beschriebenen bzw. vom Dyson Kundendienst empfohlenen Wartungsarbeiten durchgeführt werden.
6. Vor der Verwendung sicherstellen, dass das Gerät gemäß den Anweisungen vollständig zusammengesetzt wurde. Das Gerät nicht

14. Wenn das Gerät nicht so funktioniert, wie es sollte, einen heftigen Schlag erhalten hat, fallen gelassen, beschädigt, im Freien vergessen oder ins Wasser fallen gelassen wurde, verwenden Sie das Gerät nicht mehr und wenden sich an den Dyson Kundendienst.

15. Wenn eine Wartung oder Reparatur erforderlich ist, wenden Sie sich an den Kundendienst von Dyson. Nehmen Sie das Gerät nicht eigenständig auseinander, da es aufgrund eines falschen Zusammensetzens zu Stromschlägen oder Bränden kommen kann.

16. Den Netzstecker nicht durch Ziehen am Kabel aus der Steckdose entfernen. Um den Netzstecker zu entfernen, den Stecker und nicht das Kabel umfassen.

17. Das Kabel nicht dehnen oder unter Zugspannung setzen. Das Kabel von heißen Oberflächen fernhalten.

18. Das Kabel nicht unter Möbel oder Geräte legen. Das Kabel nicht mit Vorlegern, Läufnern oder ähnlichen Abdeckungen zudecken. Das Kabel außerhalb von Durchgangsbereichen legen, wo niemand darüber stolpern kann.

19. Um die Gefahr eines Brandes auszuschließen, das Gerät nicht verwenden, wenn Öffnungen im Lufteinlass oder im Luftring verstopft sind. Diese sind freizuhalten von Staub, Fusseln, Haaren und sämtlichen Gegenständen, die die Luftzirkulation behindern können. Keine Gegenstände in die Ansaugöffnungen oder die Ausblasöffnungen stecken, da dies zu Stromschlag, Feuer oder Schäden am Gerät führen kann.

20. Nicht in der Nähe von Öfen, Feuerstellen, Herdplatten oder anderen Hitzequellen verwenden.

21. Alle Bedienelemente abschalten, bevor der Netzstecker gezogen wird.

an der richtigen Stelle angebracht werden.

36. Verätzungs- und Verschluckungsgefahr. Batterien von Kindern fernhalten. Dieses Produkt enthält eine Lithium-Knopfzellen-Batterie. Wenn eine neue oder gebrauchte Lithium-Knopfzellen-Batterie verschluckt wird oder in den Körper gelangt, kann dies schwere innere Verätzungen verursachen und binnen 2 Stunden zum Tod führen. Das Batteriefach muss daher stets sicher verschlossen sein. Falls sich das Batteriefach nicht sicher verschließen lässt, das Produkt nicht mehr verwenden, die Batterien entfernen und von Kindern fernhalten.

Falls der Verdacht besteht, dass Batterien verschluckt wurden oder in den Körper gelangt sind, ist sofort ärztliche Hilfe einzuholen.

37. Vor direkter Sonneneinstrahlung schützen.
38. Dyson empfiehlt, das Gerät vor jeder vom Benutzer durchgeführten Pflege oder Reinigung mindestens 10 Minuten von der Stromversorgung getrennt zu lassen, da einige Komponenten sich bei normaler Nutzung erhitzen können. Lassen Sie das Gerät nicht im Befeuchtungsmodus laufen, solange sich kein Wasser im Tank befindet.

39. Wenn die Kontakte der Steckerteile beschädigt sind, muss das Netzteil entsorgt werden.

WICHTIGE SICHERHEITSMERKMALE

Dieses Gerät ist aus Sicherheitsgründen mit automatischen Sicherheitsschaltern ausgestattet, die dann ausgelöst werden, wenn das Gerät umfällt oder eine bestimmte Temperatur überschreitet. Wird der Schalter ausgelöst, bitte das Gerät von der Stromversorgung trennen und abkühlen lassen. Vor Wiederinbetriebnahme das Gerät auf Blockierungen untersuchen, diese ggf. entfernen und das Gerät auf einer stabilen ebenen Fläche aufstellen.

zerlegen oder ohne aufgesetzten Luftring verwenden.

7. Das Gerät darf nicht als Spielzeug verwendet werden. Vorsicht bei der Verwendung durch Kinder oder in der Nähe von Kindern. Kinder unter drei Jahren sollten sich nur unter ständiger Aufsicht in der Nähe des Geräts aufhalten. Es sollte darauf geachtet werden, dass Kinder nicht mit dem Gerät oder der Fernbedienung spielen. NUR für trockene Standorte geeignet.

8. Das Gerät nicht im Freien oder auf nassen Oberflächen verwenden. Nicht in Badezimmern, Waschbereichen oder ähnlichen Räumen verwenden. Das Gerät nie an Orten abstellen, wo es in eine Badewanne oder einen ähnlichen Wasserbehälter fallen könnte. Nicht an nassen Orten oder in unmittelbarer Umgebung einer Badewanne, einer Dusche oder eines Schwimmbeckens verwenden oder lagern.

9. Nicht in Bereichen verwenden, in denen Benzin, Farben und Lacke oder brennbare Flüssigkeiten aufbewahrt werden bzw. wo die Luft mit deren Dämpfen angereichert ist. Darf nicht in Verbindung mit oder in unmittelbarer Nähe zu Lufterfrischern oder ähnlichen Produkten betrieben werden.

10. Gerät nicht direkt unterhalb bzw. oberhalb einer Stromsteckdose aufstellen.

11. Netzkabel immer direkt in Wandsteckdose stecken.

12. Fassen Sie keinen Teil des Netzsteckers oder Geräts mit nassen Händen an.

13. Verwenden Sie das Gerät nicht, wenn das Netzkabel oder der Netzstecker beschädigt sind. Um einen sicheren Betrieb zu gewährleisten, dürfen beschädigte Netzkabel nur von Dyson, einem autorisierten Kundendienstvertreter oder einer ähnlich qualifizierten Person ausgetauscht werden.

22. Vom Stromnetz trennen, wenn das Gerät längere Zeit nicht verwendet wird, sowie vor dem Auffüllen, Reinigen und vor Service- oder Wartungsarbeiten.

23. Beim Auffüllen nur wie in dieser Dyson Bedienungsanleitung beschrieben vorgehen. Kein heißes Wasser verwenden.

24. Das Gerät ist stets auf einer festen, flachen und ebenen Fläche aufzustellen.

25. Nicht auf weichem Untergrund aufstellen (z. B. auf dem Bett), da Öffnungen zugedeckt werden können.

26. Das Gerät nicht in Bereichen aufstellen, wo es für Kinder erreichbar ist.

27. Das Gerät stets an der Basis und nicht am Luftring tragen.

28. Das Gerät während des Betriebs nicht kippen, verschieben oder entleeren.

29. Das Gerät darf nur verwendet werden, wenn es entsprechend den Anweisungen gereinigt wurde.

30. Nur von Dyson empfohlene Reinigungsmittel verwenden.

31. Kein Wasser in andere Öffnungen als den Wassertank gießen.

32. Dieses Gerät darf nur mit der auf der Basis angegebenen Schutzkleinspannung bereitgestellt werden. Dyson empfiehlt, dieses Gerät ausschließlich mit dem mitgelieferten Netzteil zu verwenden.

33. Dieses Gerät enthält einen UV-C-Strahler. Eine unsachgemäße Verwendung des Geräts oder Beschädigungen des Gehäuses können zum Austreten gefährlicher UV-C-Strahlung führen. UV-C-Strahlung kann bereits in kleinen Mengen Schädigungen von Augen und Haut verursachen. Nicht versuchen, den UV-C-Strahler zu modifizieren oder auseinanderzubauen.

34. **WARNUNG** – Dieses Gerät enthält einen UV-C-Strahler. Nicht direkt in die Lichtquelle blicken.

35. Beim Austausch eines Teils muss das Ersatzteil

LESEN UND BEWAHREN SIE DIESE ANWEISUNGEN AUF

Dieses Dyson Gerät ist ausschließlich für die Verwendung im Haushalt geeignet.



Nicht am Kabel ziehen.



Nicht in der Nähe von Hitzequellen abstellen.



Nicht in der Nähe einer offenen Flamme verwenden.



Nicht am Luftring tragen.



Vor direkter Sonneneinstrahlung schützen.

ES



INSTRUCCIONES IMPORTANTES DE SEGURIDAD

ANTES DE UTILIZAR ESTE APARATO, LEA TODAS LAS INSTRUCCIONES Y ETIQUETAS DE ADVERTENCIA INCLUIDAS EN ESTE MANUAL Y EN EL APARATO

Al utilizar un electrodoméstico se deben seguir unas precauciones básicas, incluyendo lo siguiente:



ADVERTENCIA

TANTO EL APARATO COMO EL MANDO A DISTANCIA INCLUYEN IMANES.

1. Los dispositivos médicos implantados, como marcapasos y desfibriladores, pueden verse afectados por campos magnéticos fuertes. Si usted cualquier otro habitante de la casa tiene un dispositivo médico o un desfibrilador implantado, evite colocar el mando a distancia en un bolsillo o cerca del dispositivo.
2. El funcionamiento de las tarjetas de crédito y los soportes de almacenamiento electrónico también pueden verse afectados por los imanes, por lo que deben mantenerse alejados del mando a distancia y de la parte superior del aparato.



ADVERTENCIA

Estas advertencias se aplican al aparato y cuando proceda, a todas las herramientas, accesorios, cargadores o adaptadores de corriente.

PARA REDUCIR EL RIESGO DE INCENDIO, DESCARGA ELÉCTRICA O LESIÓN:

3. Se deberá prestar especial atención cuando utilicen el aparato niños o personas enfermas o cuando éste se use cerca de ellos, así como cuando se deje encendido y desatendido.
4. Este aparato Dyson pueden utilizarlo niños desde los 8 años de edad y personas con limitaciones físicas, sensoriales o de razonamiento, o falta de experiencia y conocimiento, a condición de que hayan estado bajo la supervisión o recibido instrucción de una persona responsable con respecto al uso del aparato de manera segura y que entiendan los riesgos que esto

13. No la utilice si el cable o el enchufe están dañados. Si el cable está dañado, para evitar riesgos, debe sustituirlo Dyson, su agente de servicio o personal igualmente cualificado.
14. No utilices el aparato si no funciona correctamente, ha recibido un golpe, se ha caído, ha sufrido daños, se ha dejado a la intemperie o se ha sumergido en agua. Ponte en contacto con la línea de servicio al cliente de Dyson.
15. Póngase en contacto con la línea de servicio al cliente de Dyson cuando necesite mantenimiento o reparación. No desmonte el aparato, ya que un montaje incorrecto puede ocasionar una descarga eléctrica o un incendio.
16. No desenchufe la máquina tirando del cable. Para desenchufar, tire del enchufe de la máquina, no del cable.
17. No tire del cable ni lo someta a tensión. Mantenga el cable alejado de superficies calientes.
18. No pase el cable por debajo de muebles o electrodomésticos. No cubra el cable con alfombras, tapetes u objetos similares. Mantenga el cable alejado de sitios de paso y de lugares en donde se pueda tropezar con él.
19. Para evitar un posible incendio, no utilice el aparato si una abertura o un tubo están bloqueados y manténgalo libre de polvo, pelusas, pelos o cualquier objeto que pueda disminuir el flujo de aire. No introduzca ningún objeto en la rejilla de entrada de aire ni en la abertura del tubo, ya que podría provocar una descarga eléctrica, fuego o dañar el aparato.
20. No la utilice cerca de hornos, chimeneas, estufas o cerca de fuentes de calor.
21. Apague todos los controles antes de desenchufar el aparato.
22. Desconéctelo cuando no se utilice durante periodos prolongados y antes de realizar labores de limpieza, mantenimiento o reparaciones.

una pila de litio de tipo botón/moneda. Si una pila de litio de tipo botón/moneda nueva o usada se ingiere o penetra en el cuerpo, puede causar graves quemaduras internas y producir la muerte en solo 2 horas. Cierre el compartimento de las pilas siempre de forma completamente segura. Si el compartimento de las pilas no se cierra de forma segura, deje de usar el producto, retire las pilas y manténgalo fuera del alcance de los niños. Si cree que las pilas pueden haberse ingerido o alojado dentro del cuerpo de la persona afectada, busque atención médica inmediata.

37. No exponer a la luz solar directa.
38. Dyson recomienda desenchufar el aparato durante al menos 10 minutos antes de que el usuario realice una operación de mantenimiento o limpieza, puesto que algunas piezas podrían calentarse durante el uso normal. No permita que el aparato funcione en modo humidificador sin agua en el depósito.
39. Si las clavijas de las partes del enchufe están dañadas, la fuente de alimentación del enchufe debe descartarse.

CARACTERÍSTICAS IMPORTANTES DE SEGURIDAD

Para su seguridad, este aparato incluye función de apagado automático que se activa si se vuela. Si los interruptores funcionan, desenchufe el aparato. Antes de volver a conectarlo, compruebe que no haya obstrucciones, que esté seco y asegúrese de que esté colocado en una superficie sólida y nivelada.

- conlleva. Se prohíbe que los niños realicen la limpieza y el mantenimiento del aparato sin supervisión.
- Úselo únicamente como se indica en el Manual del usuario de Dyson. No lleve a cabo ningún mantenimiento o reparación que no se indique en este manual o le haya aconsejado la línea de servicio al cliente de Dyson.
 - Asegúrese de que el aparato esté bien montado de acuerdo con las instrucciones antes de usarlo. No desmonte el aparato ni lo use sin el aro amplificador acoplado.
 - No permita que el aparato se utilice como un juguete. Se debe prestar especial atención cuando lo usen niños o se utilice cerca de ellos. Los niños menores de 3 años deben mantenerse alejados a menos que se les supervise de forma continua. Los niños deberían ser supervisados para asegurarse de que no jueguen con el aparato o el mando a distancia.
 - Adecuado ÚNICAMENTE para lugares secos. No lo utilice en exteriores o sobre superficies mojadas. No lo utilice en baños, zonas de lavandería o lugares cerrados similares. Nunca coloque el aparato donde pueda caer en una bañera u otro recipiente con agua. No lo utilice ni guarde donde pueda mojarse o en las inmediaciones de un baño, ducha o piscina.
 - No lo utilice en zonas en las que se usen o almacenen combustibles, pinturas o líquidos inflamables, o donde haya vapores emitidos por los mismos. No lo utilice junto con ni cerca de un ambientador o productos similares.
 - No coloque el aparato directamente debajo de un enchufe de la red eléctrica.
 - Enchúfelo siempre directamente a una toma de corriente de pared.
 - No manipule ningún componente ni el enchufe con las manos mojadas.

23. Al rellenarlo, hágalo conforme a las indicaciones incluidas en el manual de instrucciones de Dyson. No utilice agua caliente.

- Coloque el aparato siempre sobre una superficie firme, plana y nivelada.
- No lo utilice sobre superficies blandas, como una cama, ya que se podrían bloquear las aberturas.
- No coloque el aparato en un lugar donde sea de fácil acceso para los niños.
- Para transportarlo, sujételo siempre por la base, nunca por el aro amplificador.
- No incline, mueva o intente vaciar el aparato mientras esté en funcionamiento.
- No lo utilice salvo que el aparato se haya limpiado siguiendo las instrucciones.
- Utilice solo los productos de limpieza recomendados por Dyson.
- No vierta agua en las aberturas, salvo en el depósito de agua.
- Este aparato se suministra solo con un voltaje de seguridad especialmente bajo, que corresponde con la marca que aparece en la base. Dyson recomienda que el aparato solo se utilice cuando se incluya la unidad de fuente de alimentación.
- Este aparato contiene un emisor UV-C. Un uso no intencionado del aparato o daños en la carcasa podrían ocasionar la fuga de radiaciones UV-C peligrosas. Incluso en pequeños niveles, la radiación UV-C podría dañar los ojos y la piel. No intente modificar ni desmontar el emisor UV-C.
- ADVERTENCIA: Este aparato contiene un emisor UV. No mire fijamente la fuente de luz.
- Si se sustituye alguna pieza, la pieza de repuesto debe encajar en la posición correcta.
- Riesgo de quemaduras por productos químicos y de asfixia. Mantenga las pilas fuera del alcance de los niños. Este producto contiene

LEA Y GUARDE ESTAS INSTRUCCIONES

Este aparato Dyson está diseñado para uso doméstico exclusivamente.



No fíre del cable.



No lo guarde cerca de una fuente de calor.



No lo utilice cerca de una llama.



No lo transporte cogiéndolo del aro amplificador.



No exponer a la luz solar directa.

FR/BE/CH



CONSIGNES DE SÉCURITÉ IMPORTANTES
AVANT D'UTILISER CET APPAREIL, LISEZ ATTENTIVEMENT L'ENSEMBLE DES INSTRUCTIONS ET MISES EN GARDE FIGURANT DANS CE MANUEL ET SUR L'APPAREIL

Lors de l'utilisation d'un appareil électrique, il convient de respecter certaines précautions de base, notamment les suivantes:



AVERTISSEMENT

L'APPAREIL ET LA TÉLÉCOMMANDE CONTIENNENT TOUS DEUX DES AIMANTS.

1. Les champs magnétiques importants peuvent perturber les dispositifs médicaux implantés, comme les pacemakers et les défibrillateurs. En cas de port d'un dispositif médical implanté ou d'un défibrillateur au sein du foyer, évitez de placer la télécommande dans une poche ou à proximité de l'appareil en question.
2. Les cartes bancaires et les dispositifs de stockage électronique peuvent également être affectés par les aimants. Il convient donc de les éloigner de la télécommande et de la partie supérieure de l'appareil.



AVERTISSEMENT

Ces avertissements s'appliquent à l'appareil et, le cas échéant, à tous les outils, accessoires, chargeurs ou adaptateurs secteur.

POUR LIMITER LE RISQUE D'INCENDIE, DE DÉCHARGE ÉLECTRIQUE OU DE BLESSURE:

3. Faites preuve de la plus grande prudence lors de l'utilisation d'un appareil quel qu'il soit par ou à proximité d'enfants et de personnes handicapées, et quand il est laissé allumé sans surveillance.
4. Cet appareil Dyson peut être utilisé par les enfants à partir de 8 ans et les personnes dont les capacités physiques, sensorielles ou mentales sont réduites, ou manquant d'expérience ou de connaissances, uniquement s'ils sont supervisés ou qu'ils ont reçu des instructions de la part d'une personne responsable concernant l'utilisation de l'appareil en toute sécurité, et qu'ils comprennent les

ou au-dessous d'une prise de courant. Branchez toujours l'appareil directement sur une prise murale

12. Ne manipulez aucune partie de la prise ou de l'appareil avec les mains mouillées.
13. N'utilisez pas l'appareil si la prise ou le cordon sont endommagés. Si le cordon d'alimentation est endommagé, il doit être remplacé par Dyson, l'un de ses agents ou l'une des personnes agréées afin d'éviter tout danger.
14. N'utilisez pas l'appareil s'il ne fonctionne pas normalement, s'il a reçu un choc violent, subi une chute ou des dommages, s'il a été laissé à l'extérieur ou plongé dans l'eau. Contactez le Service consommateurs Dyson.
15. Contactez le Service consommateurs Dyson pour obtenir des conseils ou en cas de réparation. Ne démontez pas l'appareil car un remontage incorrect risque d'entraîner un choc électrique ou un incendie.
16. Ne débranchez pas l'appareil en tirant sur le cordon d'alimentation. Pour le débrancher, saisissez la prise et non pas le cordon.
17. N'éirez pas le cordon et n'exercez pas de tension dessus. Éloignez le cordon des surfaces chaudes.
18. Ne faites pas passer le cordon sous des meubles ou des appareils. Ne recouvrez pas le cordon par des tapis ou autres articles de ce type. Ne laissez pas le cordon dans le passage pour éviter tout risque de chute.
19. Pour éviter tout risque d'incendie, n'utilisez pas l'appareil en cas d'obstruction d'une ouverture ou d'une sortie. Assurez-vous que rien ne réduit le flux d'air : poussière, peluches, cheveux ou autre. Ne placez aucun objet dans la grille d'entrée d'air ou les ouvertures de sortie pour éviter de provoquer une décharge électrique ou un incendie, ou d'endommager l'appareil.
20. N'utilisez pas l'appareil à proximité de foyers,

émetteur d'UV-C. Ne regardez pas directement la source de lumière.

35. Si une pièce quelconque est remplacée, la pièce de rechange doit être installée dans la position correcte.
36. Risque de brûlure chimique et d'étouffement. Conservez les piles hors de portée des enfants. Ce produit contient une pile bouton lithium. L'ingestion ou l'insertion dans une partie du corps d'une pile bouton lithium neuve ou usagée peut provoquer de graves brûlures internes et entraîner le décès en 2 heures à peine. Veillez toujours à bien sécuriser le compartiment à pile. S'il est impossible de le fermer correctement, arrêtez d'utiliser le produit, retirez la pile et conservez-la hors de portée des enfants. Si vous pensez qu'une pile a été ingérée ou placée dans une quelconque partie du corps, consultez immédiatement un médecin.
37. N'exposez pas l'appareil à la lumière directe du soleil.
38. Dyson recommande de débrancher l'appareil au moins 10 minutes avant tout entretien ou nettoyage par l'utilisateur car certains composants peuvent devenir chauds pendant l'utilisation normale. Ne laissez pas l'appareil tourner en mode humidificateur sans eau dans le réservoir.
39. Si les broches des pièces de la fiche sont endommagées, la prise secteur doit être jetée.

CARACTÉRISTIQUES DE SÉCURITÉ IMPORTANTES

Pour des raisons de sécurité, cet appareil est équipé de coupe-circuit automatiques qui s'activent si l'appareil est renversé. Si le coupe-circuit s'active, débranchez l'appareil. Avant de le redémarrer, éliminez les éventuelles obstructions, laissez sécher l'appareil et assurez-vous qu'il est posé sur une surface ferme et plane.

dangers associés. Le nettoyage et l'entretien ne doivent pas être réalisés par des enfants non supervisés.

5. Utilisez l'appareil uniquement tel que décrit dans le manuel de l'utilisateur Dyson. N'effectuez pas de travaux d'entretien autres que ceux indiqués dans ce mode d'emploi Dyson ou que ceux conseillés par le Service consommateurs Dyson.
6. Avant utilisation, veillez à assembler complètement l'appareil conformément aux instructions. Ne démontez pas l'appareil et ne l'utilisez pas si l'anneau amplificateur n'est pas installé.
7. Cet appareil n'est pas un jouet. Faites preuve de prudence lorsqu'il est utilisé par des enfants ou à proximité d'enfants. Ne laissez pas l'appareil à proximité d'enfants de moins de 3 ans à moins qu'ils ne soient constamment sous surveillance. Surveillez les enfants pour vous assurer qu'ils ne jouent pas avec l'appareil ou la télécommande.
8. Convient **UNIQUEMENT** aux environnements secs. N'utilisez pas cet appareil en extérieur ou sur des surfaces humides. Ne l'utilisez pas dans des salles de bain, des buanderies ou d'autres pièces similaires. Ne placez jamais l'appareil à un endroit où il risque de tomber dans une baignoire ou un autre récipient contenant de l'eau. N'utilisez pas l'appareil et ne le rangez pas à un endroit où il risque d'être mouillé ou à proximité immédiate d'une baignoire, d'une douche ou d'une piscine.
9. N'utilisez pas cet appareil dans des endroits dans lesquels du pétrole, de la peinture ou des liquides inflammables sont utilisés ou entreposés, ou dans des endroits dans lesquels leurs vapeurs sont présentes. Ne l'utilisez pas en association avec un désodorisant ou produit similaire, ou directement à proximité d'un tel produit.
10. Ne placez pas l'appareil directement au-dessus

de cheminées, de réchauds ou autres sources de chaleur élevée.

21. Placez toutes les commandes sur arrêt avant de débrancher l'appareil.
22. Débranchez l'appareil lorsqu'il n'est pas utilisé pendant une période prolongée et avant tout entretien ou nettoyage.
23. Pour le remplissage, suivez les instructions fournies dans ce mode d'emploi Dyson. N'utilisez pas d'eau chaude.
24. Placez toujours l'appareil sur une surface plane, ferme et à niveau.
25. N'utilisez pas l'appareil sur une surface souple, comme un lit, où les ouvertures risquent d'être obstruées.
26. Ne placez pas l'appareil dans une zone accessible aux enfants.
27. Portez toujours l'appareil par la base et non pas par l'anneau amplificateur.
28. N'inclinez pas, ne déplacez pas et ne tentez pas de vider l'appareil en cours de fonctionnement.
29. N'utilisez pas l'appareil s'il n'a pas été nettoyé conformément aux instructions.
30. Utilisez uniquement les agents nettoyants recommandés par Dyson.
31. Ne versez pas d'eau dans les ouvertures autres que celle du réservoir d'eau.
32. Cet appareil ne doit être alimenté que par une tension de sécurité extra basse correspondant à celle indiquée sur la base. Dyson recommande d'utiliser cet appareil uniquement avec l'unité d'alimentation fournie avec.
33. Cet appareil contient un émetteur d'UVC. Une utilisation non conforme de l'appareil ou l'endommagement du boîtier peut entraîner la fuite de rayonnements UVC dangereux. Les rayonnements UVC peuvent, même à petites doses, causer des lésions oculaires et cutanées. N'essayez pas de modifier ou de démonter l'émetteur d'UVC.
34. **AVERTISSEMENT** – Cet appareil contient un

LISEZ ATTENTIVEMENT CES CONSIGNES ET CONSERVEZ-LES

Cet appareil Dyson est exclusivement destiné à un usage domestique.



Ne tirez pas sur le cordon.



Ne rangez pas l'appareil près d'une source de chaleur.



N'utilisez pas l'appareil près de flammes nues.



Ne portez pas par l'anneau amplificateur.



Ne pas exposer à la lumière directe du soleil.

IT/CH



ISTRUZIONI DI SICUREZZA IMPORTANTI

PRIMA DI USARE IL PRESENTE APPARECCHIO, LEGGERE TUTTE LE ISTRUZIONI E LE AVVERTENZE RIPORTATE ALL'INTERNO DEL PRESENTE MANUALE E SULL'APPARECCHIO

Quando si usa un apparecchio elettrico bisogna sempre seguire le indicazioni di sicurezza, incluso quanto segue:



AVVERTENZA

SIA L'APPARECCHIO CHE IL TELECOMANDO CONTENGONO MAGNETI.

1. Intensi campi magnetici possono interferire con il funzionamento di dispositivi medici impiantati come pacemaker e defibrillatori. L'utente o altri componenti dell'unità abitativa, che siano portatori di un dispositivo medico impiantato come un pacemaker o defibrillatore, non devono tenere il telecomando in tasca né collocarlo in prossimità di tale dispositivo.
2. Anche le carte di credito e i supporti di memoria elettronici possono venire influenzati dai campi magnetici e devono essere tenuti a distanza dal telecomando e dalla parte superiore dell'apparecchio.



AVVERTENZA

Gli avvisi si riferiscono all'apparecchio e, se applicabile, a tutti gli strumenti, gli accessori, i caricatori o gli adattatori di elettricità.

PER RIDURRE IL RISCHIO DI INCENDI, SCOSSE ELETTRICHE O INFORTUNI:

3. È necessario esercitare la massima cautela se l'apparecchio viene utilizzato da bambini o da persone inferme, oppure accanto ad essi, e ogni volta che viene lasciato in funzione incustodito.
4. Questo apparecchio Dyson può essere utilizzato dai bambini con età minima di 8 anni e da persone con ridotte capacità fisiche, motorie o mentali, o da persone che non possiedono l'esperienza e le conoscenze necessarie, ma seguiti da un supervisore al quale sono state fornite le necessarie istruzioni per l'uso dell'apparecchiatura in modo corretto da parte di una persona responsabile e se sono

35. Se viene sostituita alcuna parte, il ricambio deve essere montato in posizione corretta.

36. Pericolo di ustioni chimiche e soffocamento.

Tenere le batterie lontano dalla portata dei bambini. Questo prodotto contiene una batteria a bottone al litio. Se una batteria a bottone al litio, nuova o usata, viene ingerita o inserita in qualche parte del corpo, può causare gravi ustioni interne e anche portare alla morte in sole 2 ore. Chiudere sempre completamente il vano batterie. Se il vano batterie non si chiude correttamente, interrompere l'uso del prodotto, rimuovere le batterie e tenerlo lontano dalla portata dei bambini. Se si ritiene che le batterie possano essere state ingerite o inserite in altre parti del corpo, richiedere immediatamente l'intervento di un medico.

37. Tenere lontano dalla luce diretta del sole.

38. Dyson consiglia di scollegare l'apparecchio

dalla rete elettrica per almeno 10 minuti

prima di eseguire qualunque operazione

di manutenzione o pulizia perché alcuni

componenti potrebbero surriscaldarsi

durante il normale utilizzo. Non consentire il

funzionamento dell'apparecchio in modalità

umidificatore se nel serbatoio non c'è acqua.

39. Se i perni della spina sono danneggiati, la spina di alimentazione deve essere smantellata.

IMPORTANTI FUNZIONI DI SICUREZZA

Per la massima sicurezza degli utenti, questo apparecchio è dotato di interruttori di

spegnimento automatico che scattano in caso

di ribaltamento. In questo caso, scollegare

l'apparecchio dalla presa di corrente. Prima

di riaccenderlo, controllare che non siano

presenti intasamenti, lasciare asciugare e

assicurarsi che l'apparecchio sia collocato su

una superficie stabile e piana.

12. Non toccare la spina o l'apparecchio con le mani bagnate.

13. Non utilizzare l'apparecchio con un cavo o una spina danneggiati. Per evitare rischi, se il cavo si danneggia deve essere sostituito da Dyson, da suoi agenti dell'assistenza o da persone ugualmente qualificate.

14. Se l'apparecchio non funziona correttamente, ha ricevuto un forte colpo, è caduto accidentalmente, è stato danneggiato o lasciato all'aperto oppure è caduto in acqua, non deve essere utilizzato; contattare il Centro Assistenza Dyson.

15. Se è necessario effettuare la manutenzione o la riparazione, contattare il Centro Assistenza Dyson. Non smontare l'apparecchio: in caso di rimontaggio errato, si corre il rischio di incendi o scosse elettriche.

16. Non staccare la spina tirando il cavo. Per eseguire questa operazione, afferrare la spina, non il cavo.

17. Non tirare il cavo e assicurarsi che non sia troppo teso quando viene collegato. Tenere il cavo lontano da superfici riscaldate.

18. Non far passare il cavo sotto mobili o elettrodomestici. Non coprire il cavo con tappeti o coperture simili. Far passare il cavo in una posizione lontana da aree di passaggio e dove non provoca rischi di inciampare.

19. Per evitare il rischio di incendi, non utilizzare l'apparecchio con aperture o prese d'aria ostruite e mantenerlo libero da polvere,

lanugine, capelli e qualsiasi altro elemento

che possa ridurre il flusso dell'aria. Non

inserire oggetti nella griglia della presa

d'aria o nelle aperture di scarico, per evitare

il rischio di scosse elettriche, incendi o danni

all'apparecchio.

20. Non usare vicino a forni, caminetti, stufe o altre fonti di calore ad alta temperatura.

21. Spegnerne tutti i controlli prima di staccare la spina.

- consapevoli dei rischi connessi. Interventi di manutenzione e pulizia non devono essere eseguiti da bambini senza supervisione.
- Utilizzare l'apparecchio esclusivamente come descritto nel Manuale utente Dyson. Non eseguire interventi di manutenzione al di fuori di quelli descritti in questo manuale o consigliati dal Centro Assistenza Dyson.
 - Prima dell'utilizzo, accertarsi che l'apparecchio sia stato montato seguendo le istruzioni. Non smontare l'apparecchio o utilizzarlo senza l'anello amplificatore installato.
 - Non consentire che l'apparecchio sia utilizzato come giocattolo. Prestare la massima attenzione quando l'apparecchio viene usato da bambini o in prossimità di bambini. Tenere i bambini con età inferiore a tre anni lontani dall'apparecchio a meno che non vi sia la supervisione continua di un adulto. I bambini devono essere sorvegliati per controllare che non giochino con l'apparecchio o con il telecomando.
 - Adatto **ESCLUSIVAMENTE** all'uso in ambienti asciutti. Non utilizzare l'apparecchio all'aperto né su superfici bagnate. Non utilizzarlo in bagni, locali lavanderia o ambienti interni simili. Non collocare mai l'apparecchio in punti in cui potrebbe cadere in una vasca da bagno o in un altro contenitore d'acqua. Non utilizzare né conservare l'apparecchio in zone in cui potrebbe bagnarsi o nell'immediata vicinanza di bagni, docce o piscine.
 - Non utilizzarlo in ambienti in cui si adoperano o si conservano benzina, vernici o liquidi infiammabili oppure in cui sono presenti vapori di tali sostanze. Non utilizzare l'apparecchio insieme a deodoranti per ambienti o prodotti simili, né nelle loro immediate vicinanze.
 - Non collocare l'apparecchio immediatamente al di sotto o al di sopra di una presa di corrente. L'apparecchio deve essere sempre collegato direttamente a una presa elettrica a muro.

- Scollegare quando non si utilizza per lunghi periodi e prima del riempimento o di interventi di pulizia, manutenzione o assistenza.
- Effettuare il riempimento esclusivamente nel modo descritto in questo Manuale d'uso Dyson. Non utilizzare acqua calda.
- Posizionare l'apparecchio sempre su una superficie piana e solida.
- Non utilizzare l'apparecchio su superfici morbide, ad esempio letti, che possono causare l'intasamento delle aperture.
- Non posizionare l'apparecchio in un'area accessibile ai bambini.
- Trasportare sempre l'apparecchio dalla base, non dall'anello amplificatore.
- Non inclinare, spostare o cercare di svuotare l'apparecchio quando è in uso.
- Non utilizzare l'apparecchio senza prima averlo pulito nel rispetto delle istruzioni.
- Utilizzare solo agenti detergenti consigliati da Dyson.
- Non versare l'acqua in alcuna apertura a eccezione del serbatoio dell'acqua.
- Questo apparecchio deve essere alimentato esclusivamente con una tensione notevolmente bassa di sicurezza, corrispondente alle informazioni indicate sulla base. Dyson consiglia che l'apparecchio sia utilizzato esclusivamente con l'alimentatore in dotazione.
- Questo apparecchio contiene un emettitore di raggi UV-C. L'uso di questo emettitore per scopi diversi da quelli per i quali è inteso o i danni all'utente e all'ambiente possono causare la fuoriuscita di pericolose radiazioni UV-C. Anche in piccole dosi le radiazioni UV-C possono danneggiare gli occhi e la pelle. Non tentare di modificare o smontare l'emettitore di raggi UV-C.
- AVVERTENZA** - Questo apparecchio contiene un emettitore di raggi UV-C. Non guardare la sorgente luminosa.

LEGGERE E CONSERVARE QUESTE ISTRUZIONI

L'apparecchio Dyson è destinato esclusivamente all'uso domestico.



Non tirare il cavo.



Non posizionare vicino a fonti di calore.



Non usare vicino a fiamme libere.



Non trasportare tenendolo dall'anello superiore.



Tenere lontano dalla luce diretta del sole.

NL/BE



BELANGRIJKE VEILIGHEIDSIJNSTRUCTIES

LEES ALLE INSTRUCTIES EN

WAARSCHUWINGEN IN DEZE

GEBRUIKSHANDLEIDING EN OP HET

APPARAAT ALVORENS DIT TE GEBRUIKEN

Bij het gebruik van elektrische apparaten dient u altijd basisvoorzorgsmaatregelen in acht te nemen, zoals:



WAARSCHUWING

HET APPARAAT EN DE AFSTANDSBEDIENING BEVATTEN BEIDE MAGNETEN.

1. Geïmplanteerde medische apparaten, zoals pacemakers en defibrillatoren, kunnen worden beïnvloed door sterke magnetische velden. Als u of iemand in uw huishouden een geïmplanteerd medisch apparaat of defibrillator heeft, voorkom dan dat de afstandsbediening in de zak van een kledingstuk wordt geplaatst of in de buurt van het apparaat wordt gehouden.
2. Creditcards en elektronische opslagmedia kunnen ook worden beïnvloed door magneten en moeten uit de buurt worden gehouden van de afstandsbediening en de bovenkant van het apparaat.



WAARSCHUWING

Deze waarschuwingen zijn van toepassing op het apparaat en indien relevant tevens op alle hulpstukken, accessoires, opladers of netadapters.

OM HET RISICO VAN BRAND, ELEKTRISCHE SCHOKKEN EN VERWONDINGEN TE VERKLEINEN:

3. Extreme voorzichtigheid is geboden bij het gebruik van een apparaat door of in de buurt van jonge kinderen of personen met beperkingen en wanneer het apparaat onbewaakt aan wordt gelaten.
4. Dit Dyson-apparaat kan worden gebruikt door kinderen vanaf 8 jaar en ouder, personen met verminderde fysieke, sensorische of verstandelijke vermogens of personen met gebrek aan kennis en ervaring, indien zij supervisie of instructies hebben ontvangen

11. Altijd direct aansluiten op een wandcontactdoos.
 12. Raak geen enkel deel van de stekker of het apparaat aan met natte handen.
 13. Niet gebruiken wanneer het snoer of de stekker is beschadigd. Wanneer het snoer is beschadigd, moet het worden vervangen door Dyson, onze reparatieservice of andere gelijkwaardig gekwalificeerde personen om gevaar te vermijden.
 14. Als het apparaat niet naar behoren functioneert, een harde klap heeft gekregen, als het gevallen of beschadigd is, buiten heeft gestaan of in het water is terechtgekomen, gebruik het dan niet en neem contact op met de Dyson Helpdesk.
 15. Neem contact op met de Dyson Benelux Helpdesk wanneer onderhoud of reparatie vereist is. Haal het apparaat niet uit elkaar omdat het incorrect weer in elkaar zetten kan leiden tot brand of elektrische schokken.
 16. Haal de stekker niet uit het stopcontact door aan het snoer te trekken. Trek aan de stekker, niet aan het snoer.
 17. Rek het snoer niet uit en plaats het snoer niet onder spanning. Houd het snoer uit de buurt van verwarmde oppervlakken.
 18. Leid de kabel niet onder meubilair of huishoudelijke apparatuur. Bedek het snoer niet met vloerkleden, lopers of andere mogelijk manieren.
 19. Om brandgevaar te voorkomen niet gebruiken wanneer een opening of uitlaat is geblokkeerd en vrijhouden van stof, pluizen, haar en andere zaken die de luchtstroom kunnen beperken. Steek geen voorwerpen in het inlaatrooster of de uitblaasopening omdat dit tot brand, elektrische schokken of beschadiging van het apparaat kan leiden.
 20. Niet gebruiken in de buurt van fornuizen, haarden, kookplaten of andere warmtebronnen met hoge temperaturen.
36. Risico op chemische brandwonden en verstikking. Batterijen uit de buurt van kinderen bewaren. Dit product bevat een lithium knoopcelbatterij. Als een nieuwe of gebruikte lithium knoopcelbatterij wordt ingeslikt of in het lichaam terechtkomt, kan dit ernstige interne brandwonden veroorzaken en in slechts 2 uur leiden tot de dood. Sluit het batterijcompartiment altijd volledig. Als het batterijcompartiment niet stevig sluit, stop dan met het gebruik van het product, verwijder de batterijen en houd deze uit de buurt van kinderen. Als u denkt dat batterijen ingeslikt kunnen zijn of in enig deel van het lichaam terecht kunnen zijn gekomen, moet u direct medische hulp inroepen.
 37. Niet blootstellen aan direct zonlicht.
 38. Dyson raadt aan de stekker van het apparaat ten minste 10 minuten uit het stopcontact te halen voordat u onderhoud uitvoert of het apparaat reinigt, omdat bepaalde onderdelen heet kunnen worden tijdens normaal gebruik. Zorg ervoor dat het apparaat nooit in de bevochtigingsmodus werkt als er geen water in de tank is.
 39. Als de pinnen van de stekkeronderdelen beschadigd zijn, moet de netvoeding met stekker worden weggegooid.

BELANGRIJKE VEILIGHEIDSKENMERKEN

Voor uw veiligheid is dit apparaat uitgerust met een automatische uitschakelfunctie die in werking treedt als het apparaat omvalt. Trek de stekker van het apparaat uit het stopcontact als deze schakelaar in werking is gezet. Controleer het apparaat op eventuele blokkades en verwijder deze voordat u het apparaat weer inschakelt, laat het apparaat drogen en zorg ervoor dat deze op een stevige en vlakke ondergrond staat.

van een verantwoordelijk persoon over het veilig gebruiken van het apparaat en inzicht hebben in de risico's van het gebruik. Reiniging en onderhoud mogen niet zonder supervisie verricht worden door kinderen.

5. Gebruik de machine uitsluitend zoals beschreven in de Dyson-gebruiksaanwijzing. Voer geen onderhoud uit anders dan hetgeen in deze handleiding wordt toegelicht of door de Dyson Helpline wordt geadviseerd.
6. Zorg ervoor dat het apparaat volledig is gemonteerd volgens de instructies, voordat u het gebruikt. Demonteer of gebruik het apparaat niet zonder dat de luchtstroomversterker is gemonteerd.
7. Laat het apparaat niet als speelgoed gebruiken. Let goed op bij gebruik van het apparaat in de buurt van kinderen. Kinderen jonger dan 3 jaar moeten uit de buurt worden gehouden tenzij er constant toezicht op ze wordt gehouden. Houd toezicht op kinderen om te zorgen dat zij het apparaat of de afstandsbediening niet als speelgoed gebruiken.
8. **UITSLUITEND** geschikt voor droge omgevingen. Niet buitenshuis of op natte oppervlakken gebruiken. Niet gebruiken in badkamers, wasgebieden of gelijksoortige locaties binnenshuis. Plaats het apparaat nooit ergens waar het in een bad of ander waterreservoir kan vallen. Gebruik of bewaar het apparaat niet op een plaats waar het nat kan worden of in de directe omgeving van een bad, douche of zwembad.
9. Gebruik het apparaat niet op plaatsen waar benzine, verf of andere ontvlambare vloeistoffen worden gebruikt of opgeslagen, of waar dampen daarvan aanwezig zijn. Niet gebruiken in combinatie met of direct naast een luchtverfrisser of vergelijkbare producten.
10. Niet direct onder of boven een stopcontact gebruiken.

21. Schakel alle knoppen uit voordat u de stekker uit het stopcontact haalt.

22. Haal de stekker uit het stopcontact tijdens het bijvullen, reinigen, onderhouden of reparatie van het apparaat of wanneer deze langere tijd niet gebruikt wordt.

23. Vul het apparaat alleen bij zoals beschreven in deze Dyson handleiding. Gebruik geen warm water.

24. Plaats het apparaat altijd op een stevige, vlakke en gelijkmatige ondergrond.

25. Niet gebruiken op zachte oppervlakken, zoals een bed, waar de openingen geblokkeerd kunnen raken.

26. Plaats het apparaat buiten het bereik van kinderen.

27. Draag het apparaat altijd aan de voet, niet aan de blaasring.

28. Het apparaat niet kantelen, bewegen of legen als dit is ingeschakeld.

29. Gebruik het apparaat niet als deze niet volgens de instructies is schoongemaakt.

30. Gebruik alleen reinigingsmiddelen die worden aanbevolen door Dyson.

31. Giet geen water in uitlaten, alleen in de watertank.

32. Dit apparaat mag alleen extra lage spanning gebruiken die overeenkomt met de aanwijzingen op de basis. Dyson raadt aan dat dit apparaat alleen gebruikt wordt met de meegeleverde voedingseenheid.

33. Dit apparaat heeft een UV-C-elektrode. Onjuist gebruik van het apparaat of schade aan de behuizing kan ervoor zorgen dat er gevaarlijke UV-C-straling vrijkomt. UV-C-straling kan, zelfs in kleine doses, schade veroorzaken aan de ogen en huid. Probeer de UV-C-elektrode niet aan te passen of te demonteren.

34. **WAARSCHUWING** - Dit apparaat heeft een UV-C-elektrode. Staar niet naar de lichtbron.

35. Als er een onderdeel is vervangen, moet deze in de juiste positie zijn geplaatst.

LEES EN BEWAAR DEZE INSTRUCTIES

Dit Dyson-apparaat is uitsluitend bedoeld voor huishoudelijk gebruik.



Trek niet aan het snoer.



Niet in de buurt van warmtebronnen bewaren.



Niet in de buurt van open vuur gebruiken.



Niet bij de luchtstroomversterker vasthouden als u de ventilator optilt.



Niet blootstellen aan direct zonlicht.

PL



WAŻNE INSTRUKCJE DOTYCZĄCE BEZPIECZEŃSTWA

PRZED ROZPOCZĘCIEM UŻYTKOWANIA TEGO URZĄDZENIA NALEŻY PRZECZYTAĆ WSZYSTKIE INSTRUKCJE I UWAGI ZAMIESZCZONE W TYM PODRĘCZNIKU ORAZ NA URZĄDZENIU.

Podczas użytkowania sprzętu elektrycznego należy zawsze przestrzegać podstawowych zasad bezpieczeństwa, w tym między innymi wymienionych poniżej.



OSTRZEŻENIE

URZĄDZENIE I PILOT ZDALNEGO STEROWANIA ZAWIERAJĄ MAGNESY.

1. Rozruszniki i defibrylatory mogą zostać poddane działaniu silnego pola magnetycznego. Osoby posiadające rozrusznik lub defibrylator powinny unikać przechowywania pilota w kieszeni lub w pobliżu tych urządzeń.
2. Karty kredytowe i elektroniczne nośniki danych również mogą być podatne na wpływ magnesów, dlatego powinny być przechowywane z daleka od pilota zdalnego sterowania i górnej części urządzenia.



OSTRZEŻENIE

Te ostrzeżenia dotyczą urządzenia, a w odpowiednich przypadkach mają zastosowanie także do wszystkich narzędzi, końcówek, ładowarek oraz wtyczek i gniazd zasilania.

ABY UNIKNAĆ RYZYKA POŻARU, PORAŻENIA PRĄDEM LUB URAZU:

3. Należy zwrócić szczególną uwagę w przypadku użytkowania urządzenia przez dzieci albo osoby niedołążne lub w ich pobliżu oraz wtedy, gdy włączone urządzenie jest pozostawiane bez dozoru.

9. Nie używać urządzenia w miejscach stosowania lub przechowywania paliw, lakierów lub łatwopalnych płynów ani w miejscach, gdzie występują opary tych substancji. Nie używać w połączeniu z odświeżaczami powietrza lub podobnymi urządzeniami ani bezpośrednio w ich pobliżu.
10. Nie umieszczać bezpośrednio poniżej gniazda zasilającego.
11. Zawsze podłączać bezpośrednio do gniazda ściennego.
12. Nie chwytać żadnej części wtyczki ani urządzenia mokrymi rękami.
13. Nie używać urządzenia z uszkodzeniami przewodu lub wtyczki. W razie uszkodzenia przewodu zasilającego, aby uniknąć niebezpieczeństwa, należy zlecić jego wymianę firmie Dyson, autoryzowanemu serwisowi albo osobom o odpowiednich kwalifikacjach.
14. Jeżeli urządzenie nie działa poprawnie w wyniku uderzenia, upuszczenia, zniszczenia, pozostawienia na zewnątrz lub upuszczenia do wody, należy zaprzestać jego użytkowania i skontaktować się z Infolinią Dyson.
15. Jeśli potrzebna jest pomoc techniczna lub naprawa, należy skontaktować się z Infolinią Dyson. Nie rozbierać urządzenia samodzielnie. Niefachowe ponowne zmontowanie może być przyczyną pożaru bądź porażenia prądem.
16. Nie odłączać urządzenia od zasilania, ciągnąc za kabel. W celu odłączenia urządzenia od zasilania należy pociągnąć za wtyczkę, nie za kabel.
17. Nie należy rozciągać ani napręzać kabla. Kabel należy trzymać z daleka od nagrzaných powierzchni.
18. Nie należy prowadzić kabla pod meblami ani urządzeniami. Nie należy przykrywać go dywanikami, chodnikami ani podobnymi rodzajami pokryć podłogowych. Kabel powinien znajdować się w miejscu, w którym nie powoduje ryzyka potknięcia się o niego.

33. Urządzenie zawiera emiter UV-C. Zastosowanie niezgodne z przeznaczeniem lub uszkodzenie obudowy może spowodować wydostanie się niebezpiecznego promieniowania UV-C. Promieniowanie UV-C nawet w niewielkich dawkach może powodować uszkodzenia oczu i skóry. Nie podejmować prób modyfikacji ani rozebrania emitera UV-C.
34. **OSTRZEŻENIE** — Urządzenie zawiera emiter UV-C. Nie należy patrzeć w źródło światła.
35. W przypadku wymiany części element zastępczy należy zamontować we właściwym położeniu.
36. Ryzyko oparzenia chemicznego i zadławienia. Przechowywać baterie poza zasięgiem dzieci. Ten produkt zawiera litową baterię guzikową/pastyłkową. Jeśli doszło do potknięcia nowej lub zużytej litowej baterii guzikowej/pastyłkowej bądź jej wprowadzenia do wnętrza ciała, może dojść do poważnych oparzeń wewnętrznych, co może doprowadzić do śmierci w ciągu zaledwie 2 godzin. Należy zawsze dokładnie zabezpieczyć komorę baterii. Jeśli komora baterii nie jest całkowicie zamknięta i zabezpieczona, należy zaprzestać korzystania z produktu, wyjąć baterie i przechowywać je poza zasięgiem dzieci. W razie podejrzenia, że mogło dojść do potknięcia lub wprowadzenia baterii do wnętrza ciała, należy natychmiast skontaktować się z lekarzem.
37. Chronić przed bezpośrednim działaniem promieni słonecznych.
38. Firma Dyson zaleca wyłączenie urządzenia z prądu na co najmniej 10 minut przed wykonywaniem jakichkolwiek prac konserwacyjnych oraz czyszczeniem, ponieważ niektóre elementy mogą rozgrzewać się podczas normalnej pracy. Nie należy uruchamiać urządzenia w trybie nawilżacza, jeśli w zbiorniku nie ma wody.
39. Jeżeli bolce wtyczki są uszkodzone, powinna zostać zutylizowana.

4. Dzieci powyżej 8 roku życia oraz osoby o ograniczonych możliwościach fizycznych, czuciowych lub umysłowych bądź nieposiadające odpowiedniego doświadczenia i wiedzy mogą korzystać z tego urządzenia firmy Dyson jedynie pod nadzorem osoby odpowiedzialnej lub po uzyskaniu od takiej osoby instrukcji dotyczących bezpiecznego użytkowania urządzenia, jeśli rozumieją związane z tym zagrożenia. Dzieci nie powinny przeprowadzać czyszczenia ani prac konserwacyjnych bez nadzoru dorosłych.
5. Użytkować wyłącznie zgodnie z podręcznikiem użytkownika firmy Dyson. Nie przeprowadzać prac konserwacyjnych innych niż określone w podręczniku użytkownika lub zalecane przez Infolinię Dyson.
6. Przed rozpoczęciem korzystania z urządzenia należy upewnić się, że jest ono kompletnie zmontowane zgodnie z instrukcjami. Nie rozmontowywać urządzenia ani nie używać go bez zamocowanej obręczy.
7. Urządzenie nie może służyć zabawie. Zachować szczególną ostrożność, w przypadku gdy nawilżacz jest obsługiwany przez dzieci bądź używany w ich pobliżu. Dzieci w wieku poniżej 3 lat mogą zbliżać się do urządzenia wyłącznie pod stałym nadzorem. Nie zezwalać dzieciom na zabawę urządzeniem ani pilotem.
8. Używać TYLKO w suchych pomieszczeniach. Nie używać na wolnym powietrzu ani na mokrych powierzchniach. Nie używać w łazienkach, pralniach ani pomieszczeniach o podobnym przeznaczeniu. Nigdy nie ustawiać urządzenia w miejscu, z którego mogłoby spaść do wanny lub innego naczynia z wodą. Nie używać ani nie przechowywać urządzenia w miejscach narażonych na działanie wody lub w bezpośrednim sąsiedztwie wanny, prysznicia lub basenu.

19. Aby nie dopuścić do pożaru, nie należy używać w przypadku zablokowania któregośkolwiek z wylotów, a także nie można dopuścić do zakurzenia, zanieczyszczenia włóknami, włosami lub innymi materiałami mogącymi zmniejszyć przepływ powietrza. Nie umieszczać przedmiotów we wlocie lub wylocie powietrza, ponieważ może to być przyczyną porażenia prądem, pożaru albo usterki urządzenia.
20. Nie używać w pobliżu piecyków, kominków, kuchenek i innych źródeł wysokiej temperatury.
21. Przez odłączeniem nawilżacza od zasilania należy wyłączyć wszystkie jego funkcje.
22. Urządzenie odłączyć od zasilania, jeśli nie jest używane przez dłuższy czas oraz przed jego napełnieniem, czyszczeniem, konserwacją lub naprawą.
23. Ponowne napełnianie wykonywać wyłącznie zgodnie z instrukcją obsługi firmy Dyson. Nie wolno używać gorącej wody.
24. Urządzenie należy zawsze umieszczać na twardej, płaskiej i równej powierzchni.
25. Nie używać na miękkich powierzchniach, takich jak łóżka, gdzie mogłoby dojść do zablokowania otworów.
26. Nie należy umieszczać urządzenia w miejscach dostępnych dla dzieci.
27. Przenosząc urządzenie, należy chwycić je za podstawę, nie za obręcz.
28. Nie wolno przechylać, przesuwać ani próbować opróżniać pracującego urządzenia.
29. Nie wolno używać urządzenia przed wyczyszczeniem zgodnie z instrukcjami.
30. Należy stosować wyłącznie środki czyszczące zalecane przez firmę Dyson.
31. Nie należy wlewać wody do żadnych otworów innych niż zbiornik wody.
32. Urządzenie może być zasilane wyłącznie bezpiecznym prądem o bardzo niskim napięciu, zgodnym z oznaczeniem na podstawie. Firma Dyson zaleca stosowanie urządzenia wyłącznie z dostarczonym z nim zasilaczem.

WAŻNE FUNKCJE ZABEZPIECZEN

W celu zapewnienia bezpieczeństwa urządzenie wyposażono w automatyczne wyłączniki, uaktywniane wtedy, gdy urządzenie się przewróci. W przypadku uaktywnienia przetłaczników należy odłączyć urządzenie od zasilania. Przed jego ponownym uruchomieniem należy sprawdzić, czy otwory nie są zablokowane, poczekać na wyschnięcie i ustawić na twardej, poziomej powierzchni.

NINIEJSZE INSTRUKCJE NALEŻY PRZECZYTAĆ I ZACHOWAĆ

Urządzenie jest przeznaczone wyłącznie do użytku domowego.



Nie ciągnąć za kabel.



Nie przechowywać w pobliżu źródeł ciepła.



Nie używać w pobliżu otwartego ognia.



Nie przenosić trzymając za obręcz urządzenia.



Chronić przed bezpośrednim działaniem promieni słonecznych.

RU



ВАЖНЫЕ ИНСТРУКЦИИ ПО ТЕХНИКЕ БЕЗОПАСНОСТИ

**ПЕРЕД ИСПОЛЬЗОВАНИЕМ УСТРОЙСТВА
ПРОЧИТАЙТЕ ВСЕ ИНСТРУКЦИИ
И ПРЕДУПРЕЖДЕНИЯ В ДАННОМ
РУКОВОДСТВЕ И НА УСТРОЙСТВЕ**

При использовании электроприбором необходимо всегда соблюдать основные меры предосторожности, включая те, что приведены ниже:



ПРЕДУПРЕЖДЕНИЕ

**УСТРОЙСТВО И ПУЛЬТ
ДИСТАНЦИОННОГО УПРАВЛЕНИЯ
СОДЕРЖАТ МАГНИТЫ.**

1. На имплантированные медицинские устройства, например кардиостимуляторы и дефибрилляторы, могут оказывать влияние сильные магнитные поля. Если у вас или у кого-либо в вашей семье имплантировано медицинское устройство или дефибриллятор, избегайте размещения пульта дистанционного управления в кармане или рядом с устройством.
2. Магниты могут также оказать неблагоприятное воздействие на кредитные карты и электронные носители информации, поэтому эти предметы следует держать на некотором расстоянии от пульта дистанционного управления и верхней части устройства.

7. к точном соответствии с инструкциями. Не разбирайте устройство и не используйте его без прикрепленного контурного усилителя (верхняя овальная часть корпуса).
Не разрешайте детям играть с устройством. Устройство не является игрушкой. Будьте крайне осторожны при использовании устройства детьми или поблизости от них. Дети младше 3 лет должны быть под присмотром взрослых, если находятся рядом с устройством. Не позволяйте детям играть с устройством и пультом дистанционного управления.
8. Предназначено для использования ТОЛЬКО в сухих местах. Не используйте на улице или на влажных поверхностях. Не используйте в ванных комнатах, местах для стирки и помещениях для схожих целей. Не размещайте устройство в местах, где оно может упасть в ванну или другой контейнер с водой. Не используйте и не храните устройство в местах, где на него может попасть влага, в непосредственной близости от ванны, душа или бассейна.
9. Не используйте в местах использования или хранения бензина, красок или легковоспламеняющихся жидкостей, а также в помещениях, где могут присутствовать пары этих веществ. Не используйте вместе с освежителями воздуха или аналогичными продуктами.
10. Не устанавливайте устройство непосредственно под настенной розеткой сетевого электропитания или над ней.
11. Включайте устройство непосредственно в настенную розетку.
12. Не касайтесь устройства или вилки кабеля питания влажными руками.
13. Не используйте устройство с поврежденным кабелем электропитания или вилкой. Для обеспечения безопасной эксплуатации замену поврежденного кабеля должен

21. Прежде чем отключить устройство от сети, выключите все элементы управления.
22. Отключайте сетевой кабель от розетки при длительных перерывах в использовании, а также перед заполнением, очисткой, техобслуживанием или текущим уходом.
23. Наполняйте устройство водой только так, как описано в данном руководстве пользователя Dyson. Не используйте горячую воду.
24. Всегда размещайте устройство на твердой, ровной, горизонтальной поверхности.
25. Не эксплуатируйте устройство на мягких поверхностях, таких как кровать, поскольку в этом случае его отверстия могут оказаться заблокированными.
26. Не используйте устройство в местах, доступных для детей.
27. Переносите устройство только за основание, а не за контурный усилитель.
28. Не наклоняйте, не перемещайте и не пытайтесь опорожнить устройство во время работы.
29. Не используйте устройство, если оно не было очищено с соблюдением инструкций.
30. Используйте только чистящие средства, рекомендованные компанией Dyson.
31. Не заливайте воду в какие-либо отверстия, кроме резервуара для воды.
32. Данное устройство должно подключаться к безопасному источнику низкого напряжения, соответствующему маркировке на основании устройства. Компания Dyson рекомендует использовать блок электропитания, идущий в комплекте с устройством.
33. Данное устройство содержит источник УФ-излучения типа C. Использование устройства не по назначению или повреждение корпуса могут привести к выбросу опасного УФ-излучения. УФ-излучение типа C даже в малых дозах



ПРЕДУПРЕЖДЕНИЕ

Эти предупреждения относятся к устройству, а также к любым съемным приспособлениям, принадлежностям, зарядным устройствам и адаптерам сетевого питания в случаях, где они применимы.

ВО ИЗБЕЖАНИЕ РИСКА ВОЗГОРАНИЯ, ПОРАЖЕНИЯ ЭЛЕКТРИЧЕСКИМ ТОКОМ ИЛИ ПОЛУЧЕНИЯ ТРАВМЫ:

3. Необходимо принимать особые меры предосторожности, когда устройство используется детьми или людьми с ограниченными возможностями или в их присутствии либо оно оставлено работающим без присмотра.
4. Дети в возрасте от 8 лет, лица с ограниченными физическими, сенсорными или умственными возможностями, а также лица, не имеющие достаточного опыта и знаний, могут использовать это устройство Dyson только в присутствии человека, отвечающего за их безопасность, или после получения от ответственного лица инструкций по безопасному использованию устройства при условии понимания существующих рисков. Очистка и осуществляемое пользователем обслуживание устройства не должны выполняться детьми без присмотра.
5. Используйте устройство только в соответствии с указаниями руководства пользователя Dyson. Не выполняйте работы по обслуживанию самостоятельно, кроме указанных в данном руководстве или рекомендованных службой поддержки компании Dyson.
6. Перед использованием убедитесь в том, что сборка устройства выполнена в

осуществлять специалист Dyson, сервисный агент Dyson или специалист соответствующей квалификации.

14. Если устройство не работает, как должно, если по нему был нанесен резкий удар, если его уронили, повредили, оставили на улице или оно попало в воду, не используйте данное устройство и обратитесь по телефону в службу поддержки компании Dyson.

15. При необходимости проведения обслуживания или ремонта обратитесь в службу поддержки компании Dyson. Не разбирайте устройство, так как это может стать причиной пожара или поражения электрическим током.
16. При выключении устройства не дергайте за кабель. Отключая устройство от сети, беритесь за вилку, а не за кабель.
17. Не натягивайте и не деформируйте кабель. Держите его вдали от нагретых поверхностей.
18. Не прокладывайте кабель под мебелью или оборудованием. Не накрывайте кабель половиками, ковровыми дорожками или подобными материалами. Не оставляйте кабель на пути людей или там, где о него можно споткнуться.
19. Для предотвращения возможного возгорания не эксплуатируйте устройство с закрытым входным или выходным отверстием, очищайте от пыли, ворса, волос и других предметов, которые могут привести к снижению потока воздуха. Не помещайте никакие предметы в решетку на входном отверстии или в выходное отверстие, поскольку это может привести к поражению электрическим током, пожару или повреждению устройства.
20. Не используйте вблизи нагревателей, каминов, печей и других источников тепла.

может вызвать повреждения глаз и кожи. Не пытайтесь разбирать источник УФ-излучения или вносить изменения в его конструкцию.

34. **ПРЕДУПРЕЖДЕНИЕ!** Данное устройство содержит источник УФ излучения. Не смотрите прямо на источник света.
35. При выполнении замены деталей они должны устанавливаться в правильное положение.
36. Опасность получения химического ожога и удوشения. Храните батарейки от пульта ДУ в недоступном для детей месте. Данное изделие содержит литиевую плоскую круглую батарейку. Если проглотить новую или использованную литиевую плоскую круглую батарейку или если батарейка попала внутрь тела, это может вызвать тяжелые внутренние ожоги, а также привести к смерти в течение 2 часов. Всегда надежно закрывайте отсек для батареек. Если отсек для батареек не закрывается, не используйте изделие, извлеките батарейки и храните их в недоступном для детей месте. При наличии подозрений, что кто-либо проглотил батарейку или батарейка попала внутрь тела, незамедлительно обратитесь к врачу.
37. Избегайте воздействия прямых солнечных лучей.
38. Компания Dyson рекомендует отключать устройство как минимум за 10 минут до обслуживания или очистки, так как некоторые компоненты могут нагреваться в процессе обычного использования. Запрещается использовать устройство в режиме увлажнения без наличия воды в резервуаре.
39. Если контакты штепсельной вилки повреждены, блок питания должен быть утилизирован.

ВАЖНАЯ ИНФОРМАЦИЯ О ЗАЩИТНЫХ СРЕДСТВАХ

В целях безопасности устройство оснащено автоматическими выключателями, которые срабатывают при его переворачивании. При срабатывании переключателей отсоедините устройство от электросети. Перед повторным включением устройства проверьте его отверстие, устранив блокирующие предметы, осушите и убедитесь, что устройство находится на ровной и твердой поверхности.

ПРОЧИТАЙТЕ И СОХРАНИТЕ ДАННЫЕ ИНСТРУКЦИИ

Данное устройство Dyson предназначено только для бытового пользования.



Не тяните за кабель питания.



Не храните вблизи источников тепла.



Не используйте вблизи открытого огня.



Не переносите за контурный усилитель (верхняя овальная часть корпуса).



Избегать воздействия прямых солнечных лучей.

EЛЕКТРИЧНЕГА ТОКА ALI POŠKODB, UPOŠTEVAJTE NASLEDNJE:

3. Izjemna previdnost je potrebna, kadar napravo uporabljajo otroci ali se uporablja v bližini otrok ali oseb z zmanjšanimi sposobnostmi ali če je naprava med delovanjem brez nadzora.
4. To napravo Dyson smejo uporabljati otroci od starosti 8 let dalje ali osebe z omejenimi fizičnimi, čutnimi ali intelektualnimi sposobnostmi oziroma osebe brez izkušenj ali znanja le pod nadzorom ali po navodilih odgovorne osebe glede varne uporabe naprave in s tem povezanih nevarnosti. Čiščenja in uporabniškega vzdrževanja otroci ne smejo opravljati brez nadzora.
5. Uporabljajte samo na načine, opisane v Dysonovem uporabniškem priročniku. Ne izvajajte vzdrževalnih del ali popravil, razen tistih, ki so prikazana v tem priročniku ali ki vam jih svetuje strokovnjak Dysonove telefonske linije za pomoč uporabnikom.
6. Pred uporabo preverite, ali je naprava do konca sestavljena po navodilih. Naprave ne razstavljajte in ne uporabljajte brez nameščenega obroča.
7. Ne dovoljite, da se naprava uporablja kot igrača. Če napravo uporabljajo otroci ali če so med njeno uporabo otroci v bližini, bodite skrajno pazljivi. Otroci, mlajši od 3 let, naj se ne približujejo napravi, če niso stalno pod nadzorom. Poskrbite, da so otroci pod nadzorom in da se ne igrajo s to napravo in daljinskim upravljalnikom.
8. Naprava je primerna za uporabo SAMO v suhem okolju. Ne uporabljajte je na prostem ali na mokrih površinah. Ni za uporabo v kopalnicah, pralnicah in podobnih prostorih. Nikoli ne postavljajte naprave na mesta, s katerih lahko pade v kopalno kad ali drugo posodo, ki vsebuje vodo. Ne uporabljajte in ne shranjujte je tam, kjer bi se lahko zmočila, ali v neposredni bližini kadi, prhe ali bazena.

19. Da preprečite možnost požara, naprave ne uporabljajte, če je zamašena katerakoli odprtina ali reža, in pazite, da odstranite ves prah, dlake in lase ali karkoli drugega, kar bi lahko oviralo pretok zraka. V odprtine ali reže ne vstavljajte ničesar, saj lahko to povzroči električni udar ali požar ali poškoduje napravo.
20. Ne uporabljajte v bližini peči, kamina ali drugih grelnih virov.
21. Preden izvlečete vtičak, ugasnite grelnik.
22. Kadar je ne uporabljate dlje časa in pred vsakim polnjenjem, čiščenjem, vzdrževanjem ali servisiranjem napravo odklopite iz omrežne vtičnice.
23. Napravo polnite izključno tako, kot je opisano v tem Dysonovem priročniku za uporabo. Ne uporabljajte vroče vode.
24. Napravo vedno postavite na trdno, ravno, gladko podlago.
25. Ne uporabljajte je na mehkih površinah, kot je postelja, kjer se lahko odprtine zamašijo.
26. Naprave ne postavljajte na mesta, na katerih bi bila dostopna otrokom.
27. Pri prenašanju napravo držite za osnovno enoto, nikoli za obroč.
28. Naprave med delovanjem ne nagibajte, niti je ne poskušajte prazniti.
29. Naprave ne uporabljajte, če ni bila pred tem očiščena po navodilih.
30. Uporabljajte samo čistilna sredstva, ki jih priporoča Dyson.
31. Vodo vlivajte izključno v vodni rezervoar – v nobeno drugo odprtino.
32. Napravo je dovoljeno priključevati samo na varnostni nizkonapetostni električni vir po oznaki na podstavku. Dyson priporoča, da napravo uporabljate izključno z napajalnikom, ki ji je priložen.
33. Ta naprava vsebuje oddajnik UV-C. Ob nenadzorovanem delovanju ali ob poškodovanem ohišju lahko iz naprave uhaja nevarno sevanje UV-C. Sevanje UV-C lahko

SI



POMEMBNE VARNOSTNE INFORMACIJE

PRED UPORABO TE NAPRAVE PREBERITE VSA NAVODILA IN OPOZORILA V TEM PRIROČNIKU ZA UPORABO IN NA NAPRAVI

Pri uporabi električne naprave je treba vedno upoštevati previdnostne ukrepe, vključno z naslednjimi:



OPOZORILO

NAPRAVA IN DALJINSKI UPRAVLJALNIK IMATA VGRAJENE MAGNETE.

1. Močno magnetno polje lahko vpliva na delovanje vstavljenih medicinskih pripomočkov, kot so spodbujevalniki, in defibrilatorjev. Če imate vi ali kdo v vaši bližini vstavljen medicinski pripomoček ali defibrilator, daljinskega upravljalnika ne dajajte v žep in se ne zadržujte v bližini ventilatorja.
2. Magneti lahko škodujejo tudi kreditnim karticam in elektronskim pomnilniškim medijem, zato se z njimi ne približujte daljinskemu upravljalniku ali zgornjemu delu naprave.



OPOZORILO

Ta opozorila veljajo za napravo ter za vse pripomočke, nastavke, polnilnike in omrežne vmesnike, kjer je to primerno.

DA KOLIKOR MOGOČE ZMANJŠATE NEVARNOST POŽARA, UDARA

9. Ne uporabljajte je na območjih, kjer se uporabljajo ali skladiščijo bencin, barve ali vnetljive tekočine ali kjer so prisotni njihovi hlapi. Ne uporabljajte je skupaj ali tik ob osvežilniku zraka ali podobnih izdelkih.
10. Ne nameščajte naprave neposredno pod električno vtičnico ali nad njo.
11. Napravo vedno vklopite neposredno v zidno vtičnico.
12. Delov naprave ali vtičača se ne dotikajte z mokrimi rokami.
13. Ne uporabljajte naprave, če je poškodovan kabel ali vtičač. Če je kabel poškodovan, ga mora zamenjati Dysonov servisni zastopnik ali usposobljena oseba, da bi se izognili nevarnosti.
14. Če naprava ne deluje pravilno, če je utrpela močan udarec, je padla na tla, je bila poškodovana, ste jo pustili na prostem ali je padla v vodo, naprave ne uporabljajte in pokličite Dysonovo telefonsko linijo za pomoč uporabnikom.
15. Če potrebujete servis ali popravilo, pokličite Dysonovo telefonsko linijo za pomoč uporabnikom. Naprave ne razstavljajte, saj lahko nepravilno vnovično sestavljanje povzroči električni udar ali požar.
16. Ne iztikajte vtičača tako, da povlečete za kabel. Vedno primite za vtičač.
17. Ne raztegujte ali izpostavljajte kabla hudim pritiskom. Kabel naj ne bo v bližini segretyh površin.
18. Kabel naj ne bo napeljan pod pohištvom ali napravami. Ne prekrivajte kabla z odejo, preprogo ali kako drugo talno oblogo. Poskrbite, da je kabel umaknjen od obremenjenih/prehodnih predelov.

tudi pri majhnih odmerkih poškoduje oči in kožo. Ne poskušajte spremeniti ali razstaviti oddajnika UV-C.

34. **OPOZORILO** – Ta naprava vsebuje oddajnik UV-C. Ne glejte naravnost v izvor svetlobe.
35. Če odstranite kak del naprave, morate odstranjeni del namesiti nazaj na mesto.
36. Nevarnost kemičnih opeklin in zadušitve. Baterije hranite zunaj dosega otrok. Ta izdelek vsebuje litijevo gumbasto baterijo. Zaužitje nove ali izrabljene litijeve gumbaste baterije oziroma njen vstop v telo lahko povzroči hude notranje opekline ter s tem smrt v manj kot 2 urah. Vedno popolnoma zaprite prostor za baterijo. Če se prostora za baterijo ne da popolnoma zapreti, prenehajte uporabljati izdelek, odstranite baterije in jih hranite zunaj dosega otrok. Če sumite, da je morda prišlo do zaužitja baterij ali njihove vstavitve v kateri koli del telesa, takoj poiščite zdravniško pomoč.
37. Hranite proč od neposredne sončne svetlobe.
38. Dyson priporoča, da napravo izklopite vsaj 10 minut pred vsakim vzdrževanjem ali čiščenjem, saj se lahko nekateri sestavni deli med normalnim obratovanjem segrejejo. V načinu vlaženja naprava ne sme delovati brez vode v posodi.
39. Če sta nožici vtiča poškodovani, je treba napajalnik zavreči.

POMEMBNE VARNOSTNE ZNAČILNOSTI

Za vašo varnost je ta naprava opremljena s stikali za samodejni izklop, ki se aktivirajo, če se naprava prevrne. Če se to zgodi, izklopite napravo iz omrežja. Pred ponovnim vklopom odstranite morebitne zamašitve, počakajte, da se naprava posuši, ter poskrbite, da je naprava nameščena na ravni in trdni podlagi.

PREBERITE IN SHRANITE TA NAVODILA

Naprava Dyson je namenjena samo za domačo uporabo.



Ne vlečite kabla.



Ne hranite v bližini virov toplote.



Ne uporabljajte v bližini odprtega ognja.



Ne prenašajte z držanjem zgornje-
ga, okroglega
dela, kjer se
izpihuje zrak.



Hranite proč od neposredne sončne svetlobe.

CZ



DŮLEŽITÉ BEZPEČNOSTNÍ POKYNY PŘED POUŽITÍM TOHOTO SPOTŘEBIČE SI PŘEČTĚTE VEŠKERÉ POKYNY A UPOZORNĚNÍ V TOMTO NÁVODU A NA SPOTŘEBIČI.

Při použití elektrického spotřebiče je třeba vždy dodržovat základní opatření, včetně následujících:

- je popsán v tomto návodu. Neprovádějte žádnou údržbu, která není popsána v tomto návodu k použití nebo vám nebyla doporučena prostřednictvím zákaznické linky společnosti Dyson.
- Před použitím ověřte, že je spotřebič kompletně sestaven v souladu s návodem k obsluze. Spotřebič nerozebírejte ani nepoužívejte bez ventilačního oválného prstence.
- Zabraňte tomu, aby si s tímto spotřebičem hrály děti. Pokud je spotřebič používán dětmi nebo je umístěn v jejich blízkosti, je nutné zajistit dohled. Děti mějte pod dohledem; zajistíte tak, že si nebudou hrát se spotřebičem a dálkovým ovládním.
- Vhodné **POUZE** pro suché prostory. Nepoužívejte venku ani na vlhkém povrchu. Nepoužívejte v koupelnách, prádelnách nebo v podobných vnitřních prostorách. Spotřebič nikdy neumisťujte tam, kde může spadnout do vany nebo jiné nádrže s vodou. Nepoužívejte a neskladujte spotřebič v místech, kde by mohl navlhnout nebo v bezprostřední blízkosti vany, sprchy nebo bazénu.
- Spotřebič nepoužívejte v místech, kde se používá nebo skladuje benzín, nářerové hmoty nebo hořlavé kapaliny nebo kde se vyskytují jejich výpary. Nepoužívejte ve spojení s osvěžovačem vzduchu nebo podobnými výrobky či v jejich přímé blízkosti.
- Neumisťujte přímo pod nebo nad elektrickou zásuvku.
- Vždy připojte přímo do zásuvky ve zdi.
- Nemanimulujte s žádnou částí zástrčky nebo spotřebiče mokřými rukama.
- Nepoužívejte s poškozeným kabelem nebo zástrčkou. Pokud je napájecí kabel poškozen, musí jej vyměnit společnost Dyson, její servisní zástupce nebo osoby se stejnou kvalifikací, aby se zabránilo nebezpečí.
- Pokud zařízení nefunguje správně, pokud utrpělo prudký náraz, upadlo na zem, bylo

- za ventilační prstencem.
- Je-li spotřebič v provozu, nenaklánejte jej, nepřesouvejte ani se jej nepokoušejte vyprázdnit.
- Pokud spotřebič nebyl vyčištěn podle návodu, nepoužívejte jej.
- Používejte pouze čistící prostředky doporučené společností Dyson.
- Nenalévejte vodu do žádných otvorů kromě nádrže na vodu.
- Tento spotřebič musí být napájen jen velmi nízkým napětím podle označení na základně. Společnost Dyson doporučuje, aby byl tento spotřebič používán jen s dodaným zdrojem napájení.
- Tento spotřebič obsahuje zdroj záření UV-C. Použití spotřebiče k jinému než určenému účelu nebo poškození jeho krytu může vést k úniku nebezpečného záření UV-C. I nízké dávky UV-C záření mohou poškodit oči a pokožku. Nepokoušejte se upravovat ani rozebírat zdroj záření UV-C.
- VAROVÁNÍ** – Tento spotřebič obsahuje zdroj záření UV-C. Nedívejte se do zdroje záření.
- Vyměňované díly je nutné instalovat na správné místo.
- Nebezpečí poleptání chemickou látkou a udušení. Baterie uchovávejte mimo dosah dětí. Tento spotřebič obsahuje lithiovou knoflíkovou/mincovou baterii. Nová či použitá lithiová knoflíková/mincová baterie může po spolknutí či vniknutí do těla způsobit vážné poleptání vnitřních orgánů a do 2 hodin přivodit smrt. Vždy pevně zajistěte přihrádku na baterie. Pokud přihrádku na baterie nelze pevně zajistit, přestaňte spotřebič používat, vyjměte baterie a uchovávejte je mimo dosah dětí. Pokud se domníváte, že mohlo dojít ke spolknutí baterii nebo jejich vložení do některé části těla, ihned vyhledejte lékařskou pomoc.
- Chraňte před přímým slunečním zářením.
- Společnost Dyson doporučuje, abyste spotřebič



VAROVÁNÍ

SPOTŘEBIČ A DÁLKOVÉ OVLÁDÁNÍ OBSAHUJÍ MAGNETY.

1. Kardiostimulátory a defibrilátory mohou být ovlivněny silným magnetickým polem. Pokud máte vy nebo někdo ve vaší domácnosti kardiostimulátor nebo defibrilátor, nenoste dálkový ovladač v kapse a nezdržujte se delší dobu v blízkosti spotřebiče.
2. Kreditní karty a elektronická paměťová média mohou být ovlivněny magnety a měly by být uchovávány mimo dosah dálkového ovladače a spotřebiče.



VAROVÁNÍ

Tato upozornění platí pro spotřebič a také pro všechny nástroje, příslušenství, nabíječku a síťový adaptér, jsou-li k dispozici.

OMEZTE NEBEZPEČÍ VZNIKU POŽÁRU, ÚRAZU ELEKTRICKÝM PROUDEM NEBO ZRANĚNÍ:

3. Používají-li spotřebič děti nebo postižené osoby nebo je-li používán v jejich blízkosti a kdykoli je spotřebič ponechán v provozu bez dohledu, je nezbytná maximální opatrnost.
4. Tento spotřebič společnosti Dyson mohou používat děti od věku 8 let a osoby se sníženými fyzickými, smyslovými a rozumovými schopnostmi nebo nedostatkem znalostí a zkušeností pouze v případě, že jsou pod dozorem nebo jim odpovědná osoba poskytla příslušné pokyny a informace týkající se bezpečného používání spotřebiče a možných rizik s ním spojených. Čištění a uživatelská údržba spotřebiče nesmí být prováděna dětmi bez dozoru.
5. Spotřebič používejte pouze způsobem, který

poškozeno, zůstalo venku nebo spadlo do vody, nepoužívejte jej a kontaktujte zákaznickou linku společnosti Dyson.

15. Vyžaduje-li spotřebič servisní zásah nebo opravu, obraťte se na zákaznickou linku společnosti Dyson. Spotřebič sami nerozebírejte, protože nesprávná následná montáž může způsobit úraz elektrickým proudem nebo požár.
16. Neodpojujte taháním za kabel. Při odpojování uchopte zástrčku, nikoli kabel.
17. Kabel nenatahujte ani nenamáhejte a dbejte, aby byl veden volně a nedotýkal se horkých povrchů.
18. Přívodní kabel nevedte pod nábytkem, koberecem, jinými podlahovými krytinami či pod jinými spotřebiči. Také jej nevedte místy, kde se prochází, aby o něj nikdo nezakopnul.
19. Abyste předešli možnému požáru, nepoužívejte spotřebič se zablokovánými větracími otvory a odstraňte prach, vlákna, vlasy a cokoli, co by mohlo omezit proudění vzduchu. Nevkládejte žádné předměty do sací mřížky nebo výfukového otvoru, mohlo by dojít k úrazu elektrickým proudem, k požáru nebo k poškození spotřebiče.
20. Nepoužívejte v blízkosti kotlů, krbů, varičů nebo jiných zdrojů tepla.
21. Před odpojením spotřebiče vypněte všechny ovládací prvky.
22. V období delší nečinnosti a před doplňování vody, prováděním čištění, údržby nebo servisu spotřebič odpojte ze zásuvky.
23. Vodu doplňujte jen podle pokynů uvedených v návodu k použití spotřebiče Dyson. Nepoužívejte horkou vodu.
24. Spotřebič vždy pokládejte na pevný, vodorovný povrch.
25. Nepoužívejte na měkkém povrchu, například na posteli, kde může dojít k zablokování otvorů.
26. Spotřebič nestavte do prostoru, kde k němu mají přístup děti.
27. Při přenášení držte spotřebič za základnu, nikoli

před prováděním údržby nebo čištěním alespoň na 10 minut odpojili od elektrické sítě, protože některé části se mohou při běžném použití značně zahřát. Nenechávejte spotřebič běžet ve zvlhčovacím režimu, pokud v nádobě není voda.

39. POKUD JSOU KONTAKTY ZÁSTRČKY NAPÁJECÍHO ADAPTERU POŠKOZENÉ, NESMÍ SE NAPÁJECÍ ADAPTER POUŽÍVAT A MUSÍ BÝT ZLIKVIDOVÁN.

DŮLEŽITÉ BEZPEČNOSTNÍ FUNKCE

Tento spotřebič je pro vaši bezpečnost vybaven automatickými pojistkami, které se aktivují v případě jeho převržení. Pokud se tak stane, vytáhnete zástrčku spotřebiče ze zásuvky. Před jeho dalším zapnutím zkontrolujte a odstraňte jakékoli zablokování, nechte jej vyschnout a ujistěte se, že je spotřebič umístěn na pevném a rovném povrchu.

TYTO POKYNY SI PŘEČTĚTE A USCHOVEJTE

Tento typ spotřebiče je určen pouze k použití v domácnosti.



Neodpojujte spotřebič ze sítě taháním za kabel.



Neskladujte blízko zdrojů tepla.



Nepoužívejte v blízkosti otevřeného ohně.



Při přenášení spotřebiče jej držte vždy za základnu, nikoli za ventilační prsteneček.



Chraňte před přímým slunečním zářením.

DK



VIGTIGE SIKKERHEDSANS- VISNINGER

FØR APPARATET TAGES I BRUG, SKAL DU LÆSE ALLE ANVISNINGER OG ADVARSLER I DENNE VEJLEDNING OG PÅ APPARATET

Ved brug af et elektrisk apparat bør de generelle forholdsregler altid følges, herunder følgende:



ADVARSEL

APPARATET OG FJERNBETJENINGEN INDEHOLDER BEGGE MAGNETER.

1. Pacemakere og defibrillatorer kan påvirkes af stærke magnetfelter. Hvis nogen i din husholdning har en pacemaker eller en defibrillator, må fjernbetjeningen ikke placeres i lommen eller nær apparatet.
2. Kreditkort og elektroniske lagringsenheder kan også påvirkes af magneter og skal derfor holdes væk fra fjernbetjeningen og apparatets øverste del.



ADVARSEL

Disse advarsler gælder for selve apparatet og, hvor det er relevant, alle redskaber, tilbehør, opladere eller netadapters.

FOR AT MINDSKE RISIKOEN FOR BRAND, ELEKTRISK STØD ELLER SKADER PÅ PERSONER:

10. Placér ikke direkte over eller under en stikkontakt.
11. Sæt altid apparatet direkte i en stikkontakt.
12. Hånder ikke nogen del af stikket eller apparatet med våde hænder.
13. Brug ikke en beskadiget ledning eller et beskadiget stik. Hvis elledningen er beskadiget, skal den udskiftes af Dyson eller en servicerepræsentant eller lignende kvalificeret person for at undgå farer.
14. Hvis apparatet ikke fungerer, som det skal, hvis det har fået et hårdt slag, hvis det er blevet tabt, beskadiget, efterladt udendørs eller tabt i vand, må det ikke bruges. Kontakt Dysons kundeservice.
15. Kontakt Dysons kundeservice, hvis en service eller reparation er nødvendig. Apparatet må ikke skilles ad, da en forkert samling kan medføre elektrisk stød eller brand.
16. Tag ikke stikket ud af kontakten ved at hive i ledningen. Tag fat i stikket og ikke i ledningen for at frakoble ledningen.
17. Træk/hiv ikke i ledningen, og lad den ikke komme i klemme. Hold ledningen væk fra varme overflader.
18. Placer ikke ledningen under møbler eller genstande. Tildæk ikke ledningen med løse tæpper eller lign. Placer ledningen et sted, hvor man ikke kommer til at falde over den.
19. For at forhindre brand må apparatet ikke benyttes med blokerede åbninger eller blokeret udblæsning, og sørg for, at det er fri for snavs, frug, hår og andet, der kan mindske luftstrømmen. Sæt ikke genstande ind i indtagsristen eller udblæsningen, da dette kan forårsage elektrisk stød, brand eller beskadige apparatet.
20. Benyt ikke apparatet i nærheden af et fyr, åbne ildsteder, komfurer eller i andre områder med høj varme.
21. Sluk for alle funktioner, før stikket tages ud af kontakten.

36. Risiko for kemisk forbrænding og kvælningsfare. Hold batterierne væk fra børn. Dette produkt indeholder et litium knap-/møntcellebatteri. Hvis et nyt eller brugt litium knap-/møntcellebatteri sluges eller kommer ind i kroppen, kan det medføre alvorlige indre forbrændinger og dødsfald efter kun 2 timer. Sørg altid for at lukke batteribeholderen fuldstændigt. Hvis batteribeholderen ikke er lukket forsvarligt, skal du stoppe med at bruge produktet, fjerne batterierne og holde dem væk fra børn. Hvis du mener, at batterierne er blevet slugt eller er kommet ind i en del af kroppen, skal du straks søge lægehjælp.

37. Må ikke udsættes for direkte sollys.

38. Dyson anbefaler, at du tager ledningen til apparatet ud af stikkontakten mindst 10 minutter før, du vedligeholder eller rengør det, da nogle af delene kan blive varme under normal brug. Brug ikke apparatet som luftffugter, uden der er vand i beholderen.

39. Hvis stikkets ben er beskadigede, skal strømforsyningen kasseres.

VIGTIGE

SIKKERHEDSFUNKTIONER

Af hensyn til din sikkerhed er apparatet udstyret med automatiske afbrydere, der aktiveres, hvis apparatet vælter. Hvis afbryderne slå fra, skal ledningen til apparatet tages ud af kontakten. Før apparatet genstartes, skal du se efter og fjerne evt. blokeringer, samt sørge for, at apparatet står på en fast, vandret overflade.

LÆS OG GEM DENNE VEJLEDNING

Dette Dyson-apparat er kun beregnet til husholdningsbrug.

3. Vær særligt opmærksom, når et apparat benyttes i nærheden af børn eller svage personer, og når det efterlades i drift uden opsyn.
4. Dette Dyson-apparat bør kun håndteres af børn fra 8 år og personer med nedsatte fysiske eller mentale funktioner eller manglende erfaring eller viden, hvis en ansvarlig person overvåger eller instruerer dem i sikker brug af apparatet og i de farer, der er knyttet til brugen. Rengøring og brugervejlighed bør ikke udføres af børn uden opsyn.
5. Må kun bruges som beskrevet i Dyson-brugervejledningen. Der må ikke udføres nogen anden form for vedligeholdelse end den, der er beskrevet i denne brugervejledning eller er anvist af Dysons hjælpeperson.
6. Før brug sørg for, at apparatet er helt samlet if. anvisningerne. Skil ikke apparatet ad, og brug det ikke uden den runde blæserenhed er monteret.
7. Må ikke bruges som legetøj. Der kræves speciel opmærksomhed, når apparatet bruges i nærheden eller af børn. Børn under tre år skal holdes fra apparatet, med mindre de er under konstant opsyn. Børn skal overvåges for at sikre, at de ikke leger med apparatet eller fjernbetjeningen.
8. KUN egnet til tørre områder. Brug ikke udendørs eller på våde overflader. Må ikke bruges i badeværelser, vaskerum eller tilsvarende rum indendøre. Placer aldrig apparatet på steder, hvor det kan falde i et badekar eller andre vandbeholdere. Apparatet må ikke bruges eller opbevares, hvor det kan blive vådt eller i umiddelbar nærhed af et badekar, en bruser eller et svømmebassin.
9. Benyt ikke apparatet i områder, hvor benzin, maling eller brændbare væsker benyttes, opbevares eller hvor der forekommer dampe herfra. Brug ikke sammen med eller direkte ved siden af en luffriser eller lignende produkter.

22. Stikket skal fjernes fra stikkontakten, hvis apparatet ikke bruges gennem længere perioder, før påfyldning, vedligeholdelse eller eftersyn.
23. Følg genopfyldningsanvisningerne i denne Dyson Brugervejledning. Brug ikke varmt vand.
24. Placer altid apparatet på en fast, flad og vandret overflade.
25. Benyt ikke apparatet på bløde overflader, f.eks. en seng, hvor åbninger kan blive blokeret.
26. Placer ikke apparatet på et sted, hvor børn kan få fat i det.
27. Bær altid apparatet ved at holde i foden. Må ikke bæres i den runde blæserenhed.
28. Du må ikke vippe, bevæge eller forsøge at tømme apparatet, mens det kører.
29. Undlad at bruge apparatet, med mindre det er rengjort i overensstemmelse med anvisningerne.
30. Benyt kun rengøringsmidler, der er anbefalet af Dyson.
31. Hæld ikke vand i andre åbninger end vandtanken.
32. Dette apparat må kun forsynes med ekstra lav spænding i overensstemmelse med angivelsen på foden. Dyson anbefaler, at dette apparat kun benyttes sammen med den strømforsyning, der fulgte med ved købet.
33. Dette apparat indeholder en UV-C-udsender. Utilsigtet brug af apparatet eller skader på dets kabinet kan medføre udslip af farlig UV-C-stråling. UV-C-stråling kan, selv i små doser, beskadige øjne og hud. Forsøg ikke at modificere UV-C-udsenderen eller skille den ad.
34. ADVARSEL - Dette apparat indeholder en UV-C udsender. Kig ikke direkte på lyskilden.
35. Hvis dele af apparatet udskiftes, skal de nye dele monteres korrekt.



Træk ikke i ledningen.



Opbevar ikke i nærheden af en varmekilde.



Benyt ikke i nærheden af åben ild.



Løft aldrig i ventilatorhovedet.



Må ikke udsættes for direkte sollys.

FI



TÄRKEITÄ TURVALLISUUSOHJEITA

ENNEN TUOTTEEN KÄYTTÖÄ LUE KAIKKI OHJEET JA VAROITUSMERKINNÄT, JOTKA ON MAINITTU TÄSSÄ KÄYTTÖOHJEESSA TAI MERKITTY LAITTEeseen

Sähkölaitteen käytössä tulee aina noudattaa perusvarotoimenpiteitä, joihin kuuluvat muun muassa seuraavat:



VAROITUS

LAITE JA KAUKOSÄÄDIN SISÄLTÄVÄT MAGNEETIN.

1. Jos sinulla tai samassa taloudessa asuvalla henkilöllä on sydämentahdistin tai defibrillaattori, vahvat magneettikentät saattavat vaikuttaa sydämentahdistimiin tai defibrillaattoreihin.

Vältä sijoittamasta kaukosäädintä kyseisten laitteiden läheisyyteen.

2. Magneetit saattavat vaikuttaa myös luottokortteihin ja elektronisiin tallennuslaitteisiin. Pidä ne poissa laitteen kaukosäätimen ja yläosan lähetyiltä.



VAROITUS

Nämä varoitukset koskevat laitetta sekä mahdollisia osia, lisätarvikkeita, latureita ja verkkovirta-adaptereita.

TULIPALON, SÄHKÖISKUN JA VAHINKOJEN VÄLTÄMISEKSI:

3. Erityinen varovaisuus on tarpeen, kun lapset tai vanhuksset käyttävät laitetta tai oleskelevat sen läheisyydessä sekä kun laite jätetään päälle ja valvomatta.
4. Tätä Dysonin laitetta saavat käyttää 8-vuotiaat ja sitä vanhemmat lapset sekä henkilöt, joilla on heikentyneet fyysiset, aistilliset tai henkiset kyvyt tai kokemuksen ja tiedon puutetta, vain jos he ovat saaneet vastuussa olevalta henkilöltä opastusta ja ohjeita laitteen turvallisuudesta käytöstä ja he ymmärtävät laitteen käyttöön liittyvät riskit. Lapset eivät saa suorittaa puhdistusta ja käyttäjän ylläpitotoimia ilman valvontaa.
5. Laitetta tulee käyttää ainoastaan Dysonin käyttöohjeen mukaisesti. Älä suorita mitään sellaisia huoltotoimia, joita ei ole neuvottu tässä käyttöohjeessa tai Dysonin asiakaspalvelussa.
6. Varmista ennen käyttöä, että laite on koottu täysin ohjeiden mukaisesti. Laitetta ei saa purkaa eikä käyttää ilman silmukavahvistinta.
7. Laitetta ei saa käyttää leluna. Erityisiä varovaisuutta on noudatettava, kun lapset käyttävät laitetta tai kun sitä käytetään lasten läheisyydessä. Alle 3-vuotiaat lapset tulee pitää poissa laitteen ulottuvilta tai jatkuvasa valvonnassa. Lapsia tulee valvoa, jotta he eivät

TÄRKEITÄ TURVAOMINAISUUKSIA

Käyttäjän turvallisuuden vuoksi tähän laitteeseen on asennettu automaattiset virrankatkaisimet, jotka katkaisevat virran, mikäli laite kaatuu. Jos katkaisin katkaisee virran, irrota laite verkkovirrasta. Ennen kuin käynnistät laitteen uudelleen, tarkista ja poista mahdolliset tukokset, anna kuivua ja varmista, että laite on sijoitettu tasaiselle pinnalle.

LUE JA SÄILYTÄ NÄMÄ OHJEET

Tämä laite on tarkoitettu vain kotitalouskäyttöön.



Älä irrota pistotulppaa vetämällä virtajohtosta.



Älä säilytä lämmönlähteiden läheisyydessä.



Älä käytä avotulen läheisyydessä.



Älä kannata laitetta tuulettimen renkaasta.



Pidä poissa suoralta auringonvalolta.

GR



- leiki laitteella tai kaukosäätimellä.
8. Laitetta saa käyttää VAIN kuivissa paikoissa. Älä käytä laitetta ulkotiloissa tai märillä pinnoilla. Älä käytä laitetta kylpyhuoneissa, kodinhoituhuoneissa tai vastaavissa sisätiloissa. Älä sijoita laitetta paikkaan, josta se voi pudota kylpyammeeseen tai muuhun vettä sisältävään astiaan tai altaaseen. Älä käytä tai säilytä laitetta paikassa, jossa se voi kastua, tai kylpyammeen, suihkun tai uima-altaan välittömässä läheisyydessä.
9. Älä käytä paikoissa, joissa käytetään tai varastoidaan bensiiniä, maalia tai tulerakkoja nesteitä tai joissa niiden höyryjä voi esiintyä. Älä käytä laitetta ilmanraikastimien tai vastaavien tuotteiden kanssa tai läheisyydessä.
10. Älä sijoita laitetta suoraan verkkovirtapistorasian alle tai päälle.
11. Liitä laite aina suoraan seinäpistorasiaan.
12. Älä kosketa mitään pistokkeen tai laitteen osaa märin käsin.
13. Älä käytä laitetta, mikäli sen virtajohto tai pistotulppa on vaurioitunut. Jos virtajohto vaurioituu, Dysonin tai sen huoltoedustajan tai vastaavan pätevä henkilön tulee vaihtaa virtajohto vaaratilanteen välttämiseksi.
14. Jos laite ei toimi asianmukaisesti, jos siihen on kohdistunut kova isku tai jos se on pudonnut, vaurioitunut, jätetty ulkotiloihin tai pudonnut veteen, lopeta laitteen käyttö ja ota yhteys Dysonin asiakaspalveluun.
15. Jos laite vaatii huoltoa tai korjausta, ota yhteys Dysonin asiakaspalveluun. Älä pura laitetta. Väärin koottu laite voi aiheuttaa sähköiskun tai tulipalon.
16. Älä irrota pistotulppaa vetämällä virtajohdosta. Irrota laite sähköverkosta pitämällä kiinni pistotulpasta; älä vedä johdosta.
17. Älä venytä virtajohtoa. Pidä virtajohto kaukana kuumista pinnoista.

- virtalähdetyksikön kanssa.
33. Laitteessa on UV-C-säteilijä. Laitteen käyttötarviketuksen vastainen käyttö tai kotelon vahingoittuminen voi päästää laitteesta vaarallista UV-C-säteilyä. UV-C-säteily voi jo pieninä annoksina olla haitallista silmille ja iholle. Älä yritä muunnella tai purkaa UV-C-säteilijää.
34. VAROITUS – tässä laitteessa on UV-C-emitteri. Älä katso suoraan valonlähteeseen.
35. Jos jokin osa vaihdetaan, vaihto-osa on asennettava oikealle paikalle.
36. Kemiallisten palovammojen vaara ja tukehtumisvaara. Pidä paristot poissa lasten ulottuvilta. Tämä tuote sisältää litium-nappipariston. Jos uusi tai käytetty litium-nappiparisto niellään tai jos se joutuu kehoon, se saattaa aiheuttaa vakavia sisäisiä palovammoja ja johtaa kuolemaan vain kahden tunnin kuluessa. Suojaa paristolokero aina täysin. Jos paristolokeroa ei voida sulkea tiukasti, keskeytä tuotteen käyttö, poista paristot ja pidä ne poissa lasten ulottuvilta. Jos uskot, että paristoja on saatettu niellä tai laittaa kehon osien sisään, hakeudu välittömästi lääkäriin.
37. Pidä poissa suoralta auringonvalolta.
38. Dyson suosittelee, että laitteen virtajohto irrotetaan pistorasiasta vähintään 10 minuutiksi ennen koneen huoltoa tai puhdistusta, sillä jotkut osista voivat kuumentua normaalin käytön aikana. Laitetta ei saa käyttää kostutustilassa, jos säiliössä ei ole vettä.
39. Jos pistokeosien nastat ovat vaurioituneet, pistokkeella varustettu virtalähde on hävitettävä.

ΣΗΜΑΝΤΙΚΕΣ ΟΔΗΓΙΕΣ ΑΣΦΑΛΕΙΑΣ

ΠΡΙΝ ΤΗ ΧΡΗΣΗ ΑΥΤΗΣ ΤΗΣ ΣΥΣΚΕΥΗΣ, ΔΙΑΒΑΣΤΕ ΠΡΟΣΕΚΤΙΚΑ ΟΛΕΣ ΤΙΣ ΟΔΗΓΙΕΣ ΚΑΙ ΤΙΣ ΕΝΔΕΙΞΕΙΣ ΠΡΟΦΥΛΑΞΗΣ ΣΤΟ ΠΑΡΟΝ ΕΓΧΕΙΡΙΔΙΟ ΚΑΙ ΤΗ ΣΥΣΚΕΥΗ

Όταν χρησιμοποιείτε μια ηλεκτρική συσκευή, πρέπει να ακολουθείτε πάντα κάποιες βασικές οδηγίες, όπως:



ΠΡΟΕΙΔΟΠΟΙΗΣΗ

Η ΣΥΣΚΕΥΗ ΚΑΙ ΤΟ ΤΗΛΕΧΕΙΡΙΣΤΗΡΙΟ ΠΕΡΙΕΧΟΥΝ ΜΑΓΝΗΤΕΣ.

1. Οι βηματοδότες και οι απινιδωτές μπορεί να επηρεαστούν από τα ισχυρά μαγνητικά πεδία. Εάν εσείς ή κάποιος στο σπίτι έχει βηματοδότη ή απινιδωτή, αποφύγετε την τοποθέτηση του τηλεχειριστηρίου στην τσέπη σας ή κοντά στη συσκευή.
2. Οι πιστωτικές κάρτες και τα μέσα ηλεκτρονικής αποθήκευσης μπορούν επίσης να επηρεαστούν από μαγνήτες και θα πρέπει να παραμένουν μακριά από το τηλεχειριστήριο και το πάνω μέρος της συσκευής.



ΠΡΟΕΙΔΟΠΟΙΗΣΗ

Αυτές οι προειδοποιήσεις ισχύουν για τη συσκευή, καθώς επίσης για όλα τα εργαλεία, τα αξεσουάρ, τους φορτιστές ή τους μετασχηματιστές ρεύματος.

ΓΙΑ ΝΑ ΜΕΙΩΘΕΙ Ο ΚΙΝΔΥΝΟΣ ΠΥΡΚΑΓΙΑΣ, ΗΛΕΚΤΡΟΠΛΗΘΙΑΣ Ή ΤΡΑΥΜΑΤΙΣΜΟΥ:

3. Απαιτείται ιδιαίτερη προσοχή όταν οποιαδήποτε συσκευή χρησιμοποιείται από ή κοντά σε παιδιά ή ασταθή άτομα και όταν αυτή βρίσκεται σε λειτουργία χωρίς επίβλεψη.
4. Αυτή η συσκευή Dyson μπορεί να χρησιμοποιηθεί από παιδιά ηλικίας 8 ετών και πάνω και από άτομα με μειωμένες φυσικές δυνατότητες και μειωμένες ικανότητες αντίληψης ή από άτομα με έλλειψη εμπειρίας και γνώσης, μόνον εάν επιτηρούνται ή τους έχουν δοθεί οδηγίες από κάποιο υπεύθυνο πρόσωπο, σχετικά με την ασφαλή χρήση της συσκευής και την κατανόηση των κινδύνων που ελλοχεύουν. Ο καθαρισμός και η συντήρηση δεν θα πρέπει να πραγματοποιούνται από παιδιά, χωρίς επιτήρηση.
5. Να χρησιμοποιείτε τη συσκευή μόνο σύμφωνα με τις οδηγίες που αναφέρονται στο εγχειρίδιο χρήσης της Dyson. Μην εκτελείτε καμία εργασία συντήρησης, εκτός από αυτές που αναφέρονται στο παρόν εγχειρίδιο ή που σας έχουν υποδειχθεί από την γραμμή βοήθειας της Dyson.
6. Πριν από τη χρήση, βεβαιωθείτε ότι η συσκευή έχει συναρμολογηθεί πλήρως σύμφωνα με τις οδηγίες. Μην αποσυναρμολογείτε τη συσκευή και μην τη χρησιμοποιείτε χωρίς να έχει τοποθετηθεί ο ενισχυτής βρόχου.
7. Δεν πρέπει να χρησιμοποιείται σαν παιχνίδι. Απαιτείται προσοχή όταν χρησιμοποιείται από παιδιά ή κοντά σε παιδιά. Κρατήστε μακριά παιδιά κάτω των 3 ετών, εκτός και εάν βρίσκονται υπό συνεχή εποπτεία. Τα παιδιά πρέπει να επιτηρούνται για να διασφαλιστεί ότι δεν παίζουν με τη συσκευή ή το τηλεχειριστήριο.
8. Κατάλληλη για χρήση ΜΟΝΟ σε στεγνούς χώρους. Μην χρησιμοποιείτε τη συσκευή σε εξωτερικούς χώρους ή σε υγρές επιφάνειες. Μην χρησιμοποιείτε τη συσκευή στο μπάνιο, σε

17. Μην τευτώνετε και μη θέτετε το καλώδιο υπό πίεση. Κρατήστε το καλώδιο μακριά από καυτές επιφάνειες.

18. Μην περνάτε το καλώδιο κάτω από έπιπλα ή συσκευές. Μην καλύπτετε το καλώδιο με χαλίκια, στενόμακρα χαλιά διαδρόμου ή παρόμοια είδη για το πάτωμα. Για να μη σκοντάψετε, τακτοποιήστε το καλώδιο μακριά από τα περάσματα.

19. Για την αποφυγή εκδήλωσης πυρκαγιών, μην χρησιμοποιείτε τη συσκευή σε περίπτωση που έχει φράξει οποιαδήποτε οπή ή σωλήνας εξαγωγής αέρα και φροντίστε να απομακρύνετε σκόνες, χνούδια, τρίχες και σπιδήποτε άλλο ενδέχεται να μειώσει τη ροή του αέρα. Μην τοποθετείτε αντικείμενα στη σχάρα εισαγωγής ή στην οπή εξαγωγής αέρα, καθώς υπάρχει κίνδυνος ηλεκτροπληξίας ή εκδήλωσης πυρκαγιάς ή πρόκλησης ζημιών στη συσκευή.

20. Μην χρησιμοποιείτε κοντά σε φούρνο, τζάκι, σόμπα ή άλλες πηγές που παράγουν υψηλές θερμοκρασίες.

21. Πριν αποσυνδέσετε τη συσκευή από την πρίζα, πρέπει να γυρίσετε όλα τα χειριστήρια στη θέση απενεργοποίησης (OFF).

22. Να αποσυνδέετε τη συσκευή από την πρίζα, όταν δεν την χρησιμοποιείτε για μεγάλες περιόδους και πριν την γεμίσετε, την καθαρίσετε, την συντηρήσετε ή την επισκευάσετε.

23. Όταν την γεμίζετε, να το κάνετε μόνο όπως περιγράφεται στο εγχειρίδιο λειτουργίας της Dyson. Μην χρησιμοποιείτε ζεστό νερό.

24. Να τοποθετείτε πάντα την συσκευή σε σταθερή, επίπεδη και οριζόντια επιφάνεια.

25. Μην χρησιμοποιείτε τη συσκευή επάνω σε μαλακές επιφάνειες, όπως κρεβάτια, όπου υπάρχει κίνδυνος φραγής των οπών της.

26. Μην τοποθετείτε την συσκευή σε σημείο προσπελάσιμο από παιδιά.

χρησιμοποιήμενης στρογγυλής μπαταρίας λίθιου μπορούν να προκληθούν σοβαρά εσωτερικά εγκαύματα και μπορεί να προκληθεί θάνατος σε διάστημα μόλις 2 ωρών.

Ασφαλίστε πάντα το θάλαμο μπαταριών.

Εάν ο θάλαμος μπαταριών δεν κλείνει με ασφάλεια, διακόψτε τη χρήση του προϊόντος, αφαιρέστε τις μπαταρίες και κρατήστε τις μακριά από παιδιά. Εάν υποπτεύεστε κατάποση των μπαταριών ή τοποθέτησή τους μέσα σε οποιοδήποτε μέρος του σώματος, ζητήστε άμεσα ιατρική βοήθεια.

37. Κρατήστε μακριά από την άμεση ηλιακή ακτινοβολία.

38. Η Dyson συνιστά να αποσυνδέετε τη συσκευή από την πρίζα για τουλάχιστον 10 λεπτά πριν από κάθε συντήρηση ή καθαρισμό, καθώς ορισμένα εξαρτήματα ενδέχεται να γίνουν πολύ θερμά κατά τη διάρκεια της κανονικής χρήσης. Μην αφήνετε τη συσκευή στη λειτουργία υγραντήρα, όταν δεν έχει νερό ή δεξαμενή.

39. Εάν οι ακροδέκτες των τριημάτων του βύσματος έχουν υποστεί ζημιά, το βύσμα τροφοδοσίας πρέπει να απορριφθεί.

ΣΗΜΑΝΤΙΚΑ ΧΑΡΑΚΤΗΡΙΣΤΙΚΑ ΑΣΦΑΛΕΙΑΣ

Για ασφαλέστερη λειτουργία, η συσκευή αυτή είναι εξοπλισμένη με αυτόματους διακόπτες παύσης λειτουργίας, οι οποίοι ενεργοποιούνται σε περίπτωση ανατροπής της συσκευής. Αν οι διακόπτες ενεργοποιηθούν, βγάλτε την συσκευή από την πρίζα. Πριν τη θέσετε ξανά σε λειτουργία, ελέγξτε και ελευθερώστε τυχόν βουλωμένα ανοίγματα, αφήστε την συσκευή να στεγνώσει και εξασφαλίστε ότι βρίσκεται σε σταθερή, επίπεδη επιφάνεια.

χώρους πλυντηρίων ή παρόμοιους εσωτερικούς χώρους. Ποτέ μην τοποθετείτε τη συσκευή σε θέση από την οποία μπορεί να πέσει στη μπανιέρα ή σε κάποιο άλλο δοχείο νερού. Μην χρησιμοποιείτε ή αποθηκεύετε τη συσκευή σε χώρους όπου μπορεί να βραχεί ή σε άμεση πρόσβαση με τη μπανιέρα, τη ντουζιέρα ή μία πισίνα.

9. Μην την χρησιμοποιείτε σε χώρους όπου χρησιμοποιούνται ή αποθηκεύονται βενζίνη, βαφές ή εύφλεκτα υγρά, καθώς και σε χώρους όπου υπάρχουν αναθυμιάσεις των υλικών αυτών. Μην χρησιμοποιείτε τη συσκευή σε συνδυασμό ή ακριβώς δίπλα σε αποσμητικά χώρου ή παρόμοια προϊόντα.
10. Μην τοποθετείτε τη συσκευή απευθείας κάτω ή πάνω από ηλεκτρικές πρίζες.
11. Η συσκευή πρέπει να συνδέεται απευθείας σε ηλεκτρική πρίζα.
12. Μην πιάνετε οποιοδήποτε τμήμα του φις ή της συσκευής με βρεγμένα χέρια.
13. Μη χρησιμοποιείτε τη συσκευή όταν το καλώδιο ή το φις είναι φθαρμένα. Εάν το καλώδιο τροφοδοσίας είναι φθαρμένο, πρέπει να αντικατασταθεί από εξειδικευμένο τεχνικό της Dyson για να αποφευχθεί πιθανός κίνδυνος.
14. Εάν η συσκευή δεν λειτουργεί όπως πρέπει, εάν έχει υποστεί δυνατό χτύπημα, πτώση, ζημιά ή έχει αφεθεί στο ύπαιθρο ή έχει πέσει σε νερό, μην τη χρησιμοποιήσετε και επικοινωνήστε με τη γραμμή βοήθειας της Dyson.
15. Σε περίπτωση που απαιτούνται εργασίες συντήρησης ή επισκευής, επικοινωνήστε με τη γραμμή βοήθειας της Dyson. Μην αποσυναρμολογείτε τη συσκευή, καθώς η λανθασμένη επανασυναρμολόγηση ενέχει κινδύνους ηλεκτροπληξίας ή εκδήλωσης πυρκαγιάς.
16. Μην αποσυνδέετε τη συσκευή από την πρίζα τραβώντας το καλώδιο. Για να αποσυνδέσετε τη συσκευή, τραβήξτε το φις και όχι το καλώδιο.

27. Μεταφέρετε πάντα τη συσκευή πάνω από τη βάση, μην τη πιάνετε από τον ενισχυτή βρόχου.

28. Μην δίνετε κλίση, μην μετακινείτε και μην προσπαθείτε να αδειάσετε την συσκευή ενόσω αυτή λειτουργεί.

29. Μην χρησιμοποιείτε την συσκευή εκτός αν αυτή έχει καθαριστεί σύμφωνα με τις οδηγίες.

30. Να χρησιμοποιείτε μόνο τα υλικά καθαρισμού που προτείνονται από την Dyson.

31. Μην ρίχνετε νερό σε οποιαδήποτε ανοίγματα εκτός από το δοχείο νερού.

32. Η συσκευή αυτή πρέπει να τροφοδοτείται μόνο με ιδιαίτερα χαμηλή τάση ασφαλείας που αντιστοιχεί στην σήμανση της βάσης. Η Dyson συνιστά η συσκευή αυτή να χρησιμοποιείται μόνο με το τροφοδοτικό που την συνοδεύει.

33. Η συσκευή αυτή περιέχει πηγή ακτινοβολίας UV-C. Εάν υπάρξει διαφυγή επικίνδυνης ακτινοβολίας UV-CH, μπορεί να προκληθεί ακούσια χρήση της συσκευής ή τυχόν βλάβη στο περιβλήμα. Η ακτινοβολία UV-C μπορεί, ακόμα και σε μικρές δόσεις, να προκαλέσει βλάβες στα μάτια και στο δέρμα. Μην επιχειρήσετε να τροποποιήσετε ή να αποσυναρμολογήσετε τον πομπό UV-C.

34. ΠΡΟΕΙΔΟΠΟΙΗΣΗ - Η συσκευή αυτή περιέχει πηγή ακτινοβολίας UV-C. Μην κοιτάτε την φωτεινή πηγή.

35. Αν γίνει αντικατάσταση κάποιου εξαρτήματος, το ανταλλακτικό πρέπει να τοποθετηθεί στην σωστή θέση.

36. Κίνδυνος χημικών εγκαυμάτων και πνιγμού. Κρατήστε τις μπαταρίες μακριά από παιδιά. Αυτό το προϊόν περιέχει μια στρογγυλή μπαταρία λιθίου. Σε περίπτωση κατάποσης ή εισόδου στον οργανισμό μίας νέας ή

ΔΙΑΒΑΣΤΕ ΚΑΙ ΦΥΛΑΞΤΕ ΑΥΤΕΣ ΤΙΣ ΟΔΗΓΙΕΣ

Αυτή η συσκευή Dyson προορίζεται μόνο για οικιακή χρήση.



Μην τραβάτε το καλώδιο.



Μην αποθηκεύετε τη συσκευή κοντά σε πηγές θερμότητας.



Μην χρησιμοποιείτε τη συσκευή κοντά σε ακάλυπτες φλόγες.



Μη μεταφέρετε κρατώντας από τον δακτύλιο.



Κρατήστε μακριά από την άμεση ηλιακή ακτινοβολία.

עשויים להתחמם במהלך השימוש הרגיל. אין
לאפשר למכשיר לפעול במצב מכשיר אדים
ללא מים במיכל.

תכונות בטיחות חשובות

למען בטיחותך, מכשיר זה מצויד במתגי כיבוי
אוטומטיים שמופעלים במקרה שהמכשיר
נופל. אם המתגים מופעלים, נתק את המכשיר
מהחשמל. לפני הפעלת המכשיר מחדש
בדוק אם קיימות חסימות ונקה אותן, הנח להן
להתייבש, וכן ודא שהמכשיר ממוקם על משטח
יציב וישר.

קרא ושמור הוראות אלה

מכשיר זה של חברת Dyson נועד לשימוש ביתי
בלבד.



אסור להשתמש
ליד המכשיר ליד
להבה גלויה.



אסור להשאיר
את המכשיר ליד
מקורות חימום.



אסור למשוך את
כבל החשמל
מהשקע.



יש להרחיק מאור
שמש ישיר.



אין להרים את
המגבר מחלקו
העליון.

שניז'וקו. אם הכבל החשמלי ניזוק יש להחליפו
כדי להימנע מסכנה, כשההחלפה תבצע על-
ידי Dyson, סוכני השירות של החברה או אנשי
מקצוע בעלי הסמכה דומה.

14. אם המכשיר אינו פועל כשורה, קיבל מכה
חזקה, נפל, ניזוק, הושאר בחוץ או נפל למים,
אין להשתמש בו, ויש ליצור קשר עם מוקד

התמיכה של Dyson.

15. צור קשר עם מוקד התמיכה של Dyson כאשר

יש צורך בטיפול או בתיקון. אין לפרק את

המכשיר, מכיוון שהרכבה מחדש בצורה לא
בטוחה עלולה לגרום להתחשמלות או לשריפה.

16. אין לנתק את המכשיר מהחשמל על-ידי
משיכת הכבל. כדי לנתק אותו, אחוז בתקע,
לא בכבל.

17. אין לנתוח את כבל המטען או להפעיל עליו
לחץ. יש להרחיק את הכבל ממטחים חמים.

18. אין לנתב את הכבל מתחת לרהיטים או

מכשירים. אין לכסות את הכבל בשטיחים

קטנים, מפות או כיסויים דומים. יש להרחיק
את הכבל מאזורים עמוסים וממקומות שבהם

מישהו עשוי למעוך עליו.

19. למביעת שריפה, אין להשתמש כשהפתח או

היציאה חסומים; נקה מאבק, מוך, שיערות וכל
מה שעשוי לפגוע בזום האוויר. אין להכביס

חפצים לתוך סוגר הכביסה או ליציאה; הדבר
עלול לגרום להתחשמלות או לשריפה וכן

לבזק למכשיר.

20. אין להשתמש בקרבת כבשנים, תנורים
ומקורות חימום אחרים בטמפרטורה גבוהה.

21. יש לכבות את כל הפקדים לפני הניתוק.

22. יש לנתק את המכשיר מהשקע כאשר לא
נעשה בו שימוש לתקופה ארוכה, או לפני

ביצוע עבודות מילוי, ניקוי, טיפול ותחזוקה.

23. עבודות מילוי יש לבצע רק באופן המתואר
במדריך למשתמש זה של חברת Dyson. אין

להשתמש במים חמים.

24. יש למקם את המכשיר תמיד על משטח יציב,
שטוח ואופקי.

25. אין להשתמש במכשיר על-גבי משטחים רכים,
כגון מיטה, שכן הפתחים עלולים להיחסם.

26. אין למקם את המכשיר באזור שבו הוא יהיה
נגיש לילדים.



הוראות בטיחות חשובות

לפני השימוש במכשיר יש לקרוא את כל
ההוראות וסימוני האזהרה, במדריך זה ועל
המכשיר עצמו

בעת השימוש במכשיר חשמלי, יש לנקוט
תמיד אמצעי בטיחות בסיסיים, שביניהם
נכללים האמצעים הבאים:



אזהרה

המכשיר והשלט הרחוק מכילים מגנטים.

1. שדות מגנטיים חזקים עלולים להשפיע
על קוצבי לב ודפיברילטורים. אם לך או לבן
משפחה אחר יש קוצב לב או דפיברילטור,
הימנע מהנחת השלט הרחוק בכיס או בקרבת
המכשיר.

2. גם כרטיסי אשראי ומדיית אחסון אלקטרונית
עשויים להיות מושפעים ממגנטים, ויש
להרחיק אותם מהשלט הרחוק ומחלקו העליון
של המכשיר.



אזהרה

אזהרות אלה חלות על המכשיר, ואם ניתן, על כל
הכלים, האביזרים, המטענים או מתאמי רשת
החשמל.

להפחתת הסיכון משריפה, ממכת חשמל
ומפציעה:

3. בדרשת זהירות מרבית בעת שימוש בכל
מכשיר על-ידי ילדים או אנשים שבראיותם
לקויה או בקרבתם, ובכל עת בה המכשיר פועל
ואינו תחת השגחה.

4. ילדים מגיל 8 ומעלה ואנשים בעלי מוגבלויות פיזיות, חושיות או שכליות או אנשים חסרי ניסיון וידע יכלים להשתמש במכשיר זה של Dyson רק תחת השגחתו של מבוגר אחראי או אם קיבלו ממבוגר אחראי הנחיות להפעלת המכשיר באופן בטוח והם מבינים את הסכנות הכרוכות בכך. ילדים לא יצטוו פעולות ניקוי ותחזוקה של המכשיר ללא השגחה.
5. יש להשתמש במכשיר רק כפי שמתואר במודרך למשתמש זה של חברת Dyson. אין לבצע עבודות תחזוקה במכשיר למעט אלו המתוארות במודרך למשתמש זה, או עבודות שעליהן המליצו נציגי מוקד התמיכה של Dyson.
6. ודא שהמכשיר הורכב במלאו בהתאם להנחיות לפני השימוש. אין לפרק את המכשיר או להשתמש בו ללא המגבר בצורת הלולאה.
7. אין להרשות שימוש במכשיר כצעצוע. יש לנקוט משנה זהירות בעת השימוש במכשיר בידי ילדים או בסביבתם. יש להשגיח על ילדים כדי לוודא שהם לא ישחקו במכשיר או בשלט הרחוק.
8. מתאים למיקומים יבשים בלבד. אין להשתמש במכשיר בחוץ או על-גבי משטחים רטובים. אין להשתמש בו בחדר אמבטיה, באזורי כביסה או במיקומים דומים בבית. אין למקם את המכשיר באופן שהוא עלול ליפול לתוך האמבטיה או מיכל מים אחר. אין להשתמש במכשיר או לאחסן אותו במיקום שבו הוא עלול להתרטב או בקרבת אמבטיה, מקלחת או בריכת שחייה.
9. אין להשתמש בו באזורים בהם נעשה שימוש בדלקים, צבעים או נוזלים דליקים או באזורים בהם החומרים הללו מאוחסנים או האדים שלהם נוכחים. אין להשתמש בשילוב עם מטרה אוויר או מוצרים דומים או בקרבתם.
10. אין למקם את המכשיר ישירות מתחת או מעל לשקע החשמל.
11. חבר תמיד ישירות לשקע חשמל בקיר.
12. אין לגעת באף חלק של התקע או של המכשיר בידיים רטובות.
13. אין להשתמש במכשיר עם כבל או תקע
27. יש לשאת את המכשיר מבסיס המכשיר, ולא מהמגבר בצורת לולאה.
28. אין להטות, להזיז או לנסות לרוקן את המכשיר כאשר הוא פועל.
29. אין להשתמש במכשיר אם לא נוקה בהתאם להוראות.
30. יש להשתמש רק בחומרי ניקוי שהומלצו על-ידי Dyson.
31. אין לשפוך מים לפתחים השונים, למעט למכל המים.
32. יש להזיז למכשיר אך ורק מתח בטיחות נמוך מאוד, בהתאם לס'מון שבבסיס Dyson ממליצה להשתמש במכשיר זה רק עם יחידת אספקת החשמל שסופקה אתו.
33. מכשיר זה כולל רכיב שפולט קרינת UV-C. שימוש במכשיר שלא על-פי ייעודו או נזק למארז עלולים לגרום לדליפה של קרינת UV-C מסוכנת. קרינת UV-C עלולה לגרום נזק לעיניים ולעור, גם במינוחים נמוכים. אין לנסות לפרק או לעשות שינויים ברכיב שפולט קרינת UV-C.
34. אזהרה – מכשיר זה כולל פולט קרינת UV-C. אין להבין במקור האור.
35. במקרה של החלפת חלק כלשהו, את החלק החלופי יש לקבוע במיקומו המדויק.
36. אזהרה: סכנה חנק וכוויה כימית. הרחק את הסוללות מהישג ידם של ילדים. המצר הזה כולל סוללות "כפתור" עם ליתיום. בליעה של סוללת "כפתור" עם ליתיום או הכנסתה לגוף בצורה כלשהי עשויות לגרום לכוויות פנימיות חמורות ולהוביל למוות בתוך שעותיים לכל הפחות. יש לוודא תמיד שתא הסוללות סגור. אם תא הסוללות אינו נסגר בצורה מוחלטת, הפסק את השימוש במוצר, הוצא את הסוללות והרחק אותן מהישג ידם של ילדים. אם אתה סבור שהסוללות נבלעו או הוכנסו לחלק כלשהו בגוף, פנה מיד לקבלת טיפול רפואי.
37. יש להרחיק מאור שמש ישיר.
38. Dyson ממליצה לנתק את המכשיר למשך 10 דקות לפחות לפני כל פעולת תחזוקה או ניקוי של המשתמש מאחר שרכיבים מסוימים

HU



FONTOS BIZTONSÁGI UTASÍTÁSOK

**A KÉSZÜLÉK HASZNÁLATA ELŐTT
OLVASSA EL A KÉSZÜLÉKEN ÉS A JELEN
KÉZIKÖNYVBEN SZEREPLŐ ELŐÍRÁSOKAT,
ÉS TANULMÁNYOZZA A FIGYELMEZTETŐ
JELZÉSEKET**

Elektromos készülékek használatakor az alapvető biztonsági előírásokat mindig be kell tartani, beleértve az alábbiakat:



FIGYELMEZTETÉS

**A KÉSZÜLÉK ÉS A TÁVIRÁNYÍTÓ MÁGNEST
TARTALMAZ.**

1. A pacemaker és defibrillátorok működését zavarhatja az erős mágneses mező. Ha Ön vagy valaki az Ön környezetében pacemakerrel vagy defibrillátorral rendelkezik, ne tegye a távvezérlőt a zsebébe vagy a készülék közelébe.
2. A mágnesek a bankkártyákra és az elektronikus adathordozókra is hatással lehetnek, ezért az ilyen tárgyakat tartsa távol a távirányítótól és a készülék tetejétől.



FIGYELMEZTETÉS

Ezek a figyelmeztetések a készülékre vonatkoznak, továbbá – ha van – minden alkatrészére, tartozékára, valamint a töltőre és a hálózati adapterre is.

felületen történő használat. Tilos a készüléket fürdőszobában, mosásra szolgáló vagy más hasonló beltéri helyiségben használni. Tilos a készüléket olyan helyen elhelyezni, ahonnan fürdőkádba vagy más víztárolóba zuhanhat.

Tilos a készülék olyan helyen történő használata vagy tárolása, ahol nedvesség érheti, és tilos a készülék fürdőkád, zuhanyzó vagy úszómedence közelében történő használata is. Tilos a készüléket olyan helyen használni, ahol benzint, festéket vagy gyúlékony folyadékokat használnak vagy tárolnak, vagy ahol ilyen anyagok gőze van jelen. Tilos a készüléket légrisztíttóval vagy más hasonló termékekkel együtt, illetve ezek közvetlen közelében használni.

10. Ne helyezze közvetlenül a hálózati csatlakozóját alá vagy fölé.

11. Mindig közvetlenül a fali csatlakozójához csatlakoztassa.

12. A készülék alkatrészeit vagy a csatlakozódugót ne érintse meg nedves kézzel!

13. Ne használja a készüléket sérült kábellel vagy csatlakozódugóval. Ha a hálózati kábel sérült, a veszély elkerülése érdekében cseréltesse ki a Dyson vagy a hivatalos szerviz munkatársával vagy más szakképzett személlyel.

14. Ne használja a készüléket, ha az nem az elvárt módon működik, erős ütés érte, leesett, megsérült, a szabadban hagyták, vagy vízbe esett. Ilyen esetben keresse fel a Dyson ügyfélszolgálatát.

15. Ha szervizre vagy javításra van szüksége, forduljon a Dyson ügyfélszolgálatához. Ne szerelje szét a készüléket, mert a helytelen újbóli összeszerelés áramütést vagy tüzet okozhat.

16. Ne a kábelnél fogva húzza ki a hálózati csatlakozót. A kihúzáshoz a dugaszt fogja meg, ne a kábelt.

17. Ne nyújtsa a kábelt, ne helyezze nyomás alá. Tartsa távol a meleg felületektől.

feszültséggel táplálható. A Dyson azt ajánlja, hogy a készüléket kizárólag a hozzá tartozékként adott tápegységgel használja.

33. A készülék UV-C emittert tartalmaz. A készülék nem rendeltetészerű használata vagy a készülék burkolatának sérülése veszélyes UV-C sugárzás kijutását eredményezheti. Az UV-C sugárzás – még kis dózisban is – károsíthatja a szemet és a bőrt. Ne kísérelje meg módosítani vagy szétszerelni az UV-C emittert.

34. FIGYELEM! A készülék UV-C emittert tartalmaz. Ne nézzen a fényforrásba.

35. A készülék bármely alkatrészének cseréje esetén a cserealkatrészt a pontos helyére kell szerelni.

36. Vegyi anyag okozta égési sérülés és fulladásveszély. Az elemeket tartsa távol a

gyermekektől. Ez a termék lítium gombaelemet tartalmaz. Ha akár egy új, akár egy használt

gombaelemet valaki lenyel, vagy az más módon bekerül a szervezetébe, az súlyos belső égési

sérüléseket eredményezhet, és akár 2 órán belül halált okozhat! Mindig teljesen biztonságosan

zárja le az elemtartó rekeszt. Ha az elemtartó rekeszt nem lehet biztonságosan lezárni,

ne használja tovább a terméket, vegye ki az elemeket, és tartsa őket távol a gyermekektől.

Ha úgy gondolja, hogy valaki lenyelt vagy más módon a szervezetébe juttatott egy elemet,

azonnal kérjen orvosi segítséget!

37. Közvetlen napfénytől tartsa távol.

38. Mivel egyes alkatrészek felforrósodhatnak a rendeltetészerű használat során, a Dyson azt tanácsolja, hogy a készüléket válassza le az elektromos hálózatról legalább tíz

perccel azelőtt, hogy bármilyen tisztítási vagy karbantartási munkát végezne rajta. Kérjük, ne hagyja a készüléket párástól üzem módban, ha a víztartály üres.

39. Ha a csatlakozó csapjai sérültek, a tápkábelt selejtezni kell.

A TŰZ, ÁRAMÚTÉS VAGY SÉRÜLÉS VESZÉLYÉNEK CSÖKKENTÉSE ÉRDEKÉBEN A KÖVETKEZŐKET TEGYE:

3. Különös körültekintést igényel, ha a fűtőtestet gyermekek vagy felügyeletre szoruló személyek kezelik, vagy ilyen személyek közelében használják, illetve ha a fűtőtestet felügyelet nélkül hagyják.
4. Ezt a Dyson készüléket 8 éven felüli gyermekek, illetve csökkent fizikai, érzékszervi vagy szellemi képességekkel rendelkező, vagy a készülék működtetésében járatlan személyek csak abban az esetben használhatják, amennyiben ezt egy felelős személy felügyelete mellett teszik, illetve ha e személy megtanította őket a készülék biztonságos használatára, és megismertette velük az azzal járó veszélyeket. Gyermekek felügyelet nélkül nem tisztíthatják a készüléket és nem végezhetnek felhasználói karbantartást rajta.
5. A készüléket csak a Dyson felhasználói kézikönyvében leírt módon használja. Ne hajtson végre semmiféle olyan karbantartási munkálatot, amely nem szerepel a jelen kézikönyvben, vagy amelyet nem a Dyson ügyfélszolgálatja javasolt.
6. Használat előtt ellenőrizze, hogy a készülék az utasítások szerint teljesen össze van szerelve. A készüléket ne szerelje szét és ne használja leszerelt hőlégbefúvóval.
7. Tilos a készülékkel játszani. Ha gyermekek használják, vagy gyermekek közelében használják, mindig a megfelelő körültekintéssel kell eljárni. 3 évnél fiatalabb gyermek kizárólag folyamatos felügyelet mellett tartózkodhat a készülék közelében. Ügyeljen arra, hogy a gyermekek ne játsszanak a készülékkel vagy távirányítóval.
8. A készülék **KIZÁRÓLAG** száraz helyen használható. Tilos a kültéri vagy nedves

18. Ne vezesse a kábelt a bútorok vagy más készülékek alatt. Ne takarja be a kábelt szőnyeggel vagy egyéb fedéssel. Olyan helyre rakja, ahol nem esnek keresztül rajta.
19. A tűzveszély elkerülése érdekében tilos a készülék nyílásainak és szellőzőinek letakarása használat közben. Óvja a készüléket a portól, a bolyhos anyagoktól, a hajtól/szőrszájaktól és minden egyébttől, ami akadályozhatja a levegő áramlását. Ne helyezzen semmilyen tárgyat a bemeneti rácsba és a szellőzőnyílásba az áramútés, a tűz és a készülék sérülésének megelőzése érdekében.
20. Ne tartsa magas hőmérsékletű hőforrások, például tűzhelyek, kandallók, kemencék, kályhák stb. közelében.
21. A dugasz kihúzása előtt kapcsolja ki az összes kezelőszervet.
22. Áramtalanítsa a készüléket feltöltés, tisztítás, karbantartás vagy javítás előtt, illetve ha huzamosabb ideig nem használja.
23. Az újratöltés kizárólag a Dyson kezelői kézikönyvében leírt módon történhet. Tilos a készüléket forró vízzel feltölteni.
24. A készüléket mindig szilárd, lapos és vízszintes felületen kell elhelyezni.
25. Ne használja a készüléket puha felületen (például ágyon), ahol a nyílásai eltömődhetnek.
26. Tilos a készüléket úgy elhelyezni, hogy a gyermekek számára hozzáférhető legyen.
27. A készüléket mindig az alapjánál, és soha ne a légbefúvó fejnél fogva vigye.
28. Tilos a készüléket működés közben megdönteni, mozgatni, illetve kiüríteni.
29. A készülék csak akkor használható, ha tisztítása az utasításoknak megfelelően történt meg.
30. Kizárólag a Dyson által javasolt tisztítószert használjon.
31. Tilos a víztartály beöntőnyílásán kívül más nyílásba vizet önteni.
32. A készülék kizárólag a talpon elhelyezkedő jelölés szerinti extra alacsony biztonsági

FONTOS BIZTONSÁGI ÓVINTÉZKEDÉSEK

A készülék a biztonságos használat érdekében automatikus biztonsági kapcsolóval rendelkezik, amely akkor lép működésbe, ha a készülék felborul. Ha a kapcsoló működésbe lép, áramtalanítsa a készüléket. Ismételt bekapcsolása előtt ellenőrizze a készüléket, szüntesse meg az esetleges elzáródásokat, várjon, amíg megszárad és ügyeljen arra, hogy a készüléket stabil, sima felületeire helyezze.

OLVASSA EL ÉS ŐRIZZE MEG EZT AZ ÚTMUTATÓT

Ez a Dyson készülék csak háztartási felhasználásra alkalmas.



Ne húzza a kábelt a csatlakozásból.



Ne tárolja a készüléket hőforrások közelében.



Ne használja nyílt láng mellett.



Ne mozgassa/vigye a készüléket a hűlégbefúvónál fogva.



Közvetlen napfénytől tartsa távol.

NO



VIKTIGE SIKKERHETSINSTRUKSER

FØR DU TAR I BRUK DETTE PRODUKTET, MÅ DU LESE ALLE INSTRUKSJONER OG ADVARSLER I DENNE HÅNDBOKEN OG PÅ SELVE PRODUKTET

Når du bruker elektrisk utstyr, må du alltid ta grunnleggende forholdsregler, blant annet følgende:



ADVARSEL

BÅDE PRODUKTET OG FJERNKONTROLLEN INNEHOLDER MAGNETER.

1. Implanterte medisinske enheter, som pacemakere og defibrillatorer, kan bli påvirket av sterke magnetfelter. Hvis du eller andre i husstanden har en implantert medisinsk enhet eller defibrillator, må dere ikke putte fjernkontrollen i lommen eller plassere den nært enheten.
2. Kredittkort og elektroniske lagringsmedier kan også påvirkes av magneter, og bør ikke være i nærheten av fjernkontrollen eller toppen av apparatet.



ADVARSEL

Disse advarslene gjelder produktet og, eventuelt, verktøy, tilbehør samt ladere eller nettadaptere.

12. Ikke ta i noen del av støpselet eller produktet med våte hender.
13. Må ikke brukes når ledningen eller støpselet er skadet. Hvis ledningen er skadet, må den byttes ut av Dyson, representanter for Dyson, eller lignende kvalifisert personell for å unngå fare.
14. Hvis produktet ikke fungerer som det skal, hvis det har fått et hardt slag, hvis det er blitt mistet ned, skadet, etterlatt utendørs eller mistet i vann, må det ikke brukes, og du må kontakte Dysons hjelpelinje.
15. Kontakt Dysons hjelpelinje når det er nødvendig med service eller reparasjoner. Ikke demonter produktet siden det kan føre til elektrisk støt eller brann hvis produktet blir satt sammen igjen på feil måte.
16. Ikke trekk ut støpselet ved å dra i ledningen. Når du skal trekke ut støpselet, må du holde i dette, ikke i ledningen.
17. Ikke strekk ledningen eller legg den under belastning. Hold ledningen unna varme overflater.
18. Ikke legg ledningen under møbler eller apparater. Ikke dekk til ledningen med matter, løpere eller lignende. Legg ledningen i et lite trafikkert område og på et sted hvor ingen snubler i den.
19. For å unngå brann må du aldri bruke apparatet når åpninger eller luftutstrømmingen er blokkert, og det må holdes fritt for støv, lo, hår og annet som kan blokkere luftgjennomstrømmingen. Ikke stikk gjenstander inn i luftinntaksristen eller luftutstrømmingen siden dette kan gi elektrisk støt, føre til brann eller skade apparatet.
20. Må ikke brukes i nærheten av ovner, peiser, komfyrer eller andre større varmekilder.
21. Slå av alle kontrollknappene før du tar ut støpselet.
22. Koble maskinen fra når den ikke er i bruk i lengre perioder, eller før fylling, rengjøring, vedlikehold eller service.

lukkes fullstendig, må du stoppe bruken av produktet, fjerne batteriene og oppbevare dem utenfor barnas rekkevidde. Hvis du mener at batterier kan være sveiget eller ha kommet inn i kroppen, må du øyeblikkelig søke legehjelp.

37. Skal ikke utsettes for direkte sollys.
38. Dyson anbefaler å ta ut støpselet minst 10 minutter før du utfører vedlikehold eller rengjøring. Dette er fordi enkelte komponenter kan bli svært varme ved normalt bruk. Ikke la maskinen gå i luftfuktings-modus uten at det er vann i tanken.
39. Hvis støpselet er skadet på strømkontaktten, skal strømforsyningen kasseres.

VIKTIGE SIKKERHETS-FUNKSJONER

Av sikkerhetsgrunner slås dette produktet av automatisk hvis det velter. Hvis produktet er påslått, må du trekke ut støpselet. Før du skruer på produktet igjen, må du se etter og fjerne eventuelle hindringer, la det tørke, og forvisse deg om at produktet står på en jevn og stabil overflate.

LES OG TA VARE PÅ DISSE INSTRUKSJONENE

Dette Dyson-apparatet er kun laget for bruk i husholdninger.



Må dra ikke dra i ledningen.



Må ikke oppbevares i nærheten av varmekilder.



Må ikke brukes i nærheten av åpen ild.



Må ikke bæres i viftehodet.



Skal ikke utsettes for direkte sollys.

FOR Å REDUSERE FARE FOR BRANN, ELEKTRISK STØT ELLER SKADER:

3. Det må utvises ekstrem forsiktighet når et produktet brukes av eller i nærheten av, barn eller svake personer, og hver gang produktet brukes uten oppsyn.
4. Dette Dyson-apparatet kan kun brukes av barn fra 8 år og oppover og av personer med reduserte fysiske, sensoriske eller psykiske evner eller med mangel på kunnskap eller erfaring hvis en ansvarlig person holder oppsyn og instruerer dem om sikker bruk av apparatet og om farene ved bruken. Barn må ikke utføre rengjøring eller brukervedlikehold uten oppsyn.
5. Må kun brukes som beskrevet i denne Dyson-manualen. Du må ikke utføre noe annet vedlikehold enn det som beskrives i håndboken eller etter råd fra Dysons hjelpelinje.
6. Påse at apparatet er helt montert, i samsvar med instruksjonene, før bruk. Ikke demonter apparatet eller bruk det uten at sløyfeforsterkeren er festet.
7. Foten må festes godt før bruk. Ikke demonter eller bruk produktet uten at foten er satt på.
8. KUN egnet for bruk i tørre omgivelser. Må ikke brukes utendørs eller på våte overflater. Må ikke brukes i badetrom, steder der det vaskes klær, eller lignende steder innendørs. Apparatet må aldri plasseres slik at det kan velte ned i et badekar eller andre vannbeholdere. Det må ikke brukes eller oppbevares på steder der det kan bli vått, eller i umiddelbar nærhet av et badetrom, en dusj eller et svømmebasseng.
9. Må ikke brukes på steder der bensin, maling eller brennbare væsker brukes eller oppbevares, eller der det finnes damp fra slike substanser. Må ikke brukes i kombinasjon med eller ved siden av luftrensere eller lignende produkter.
10. Må ikke plasseres rett under eller over en stikkontakt som er tilkoblet strømmettet.
11. Produktet må alltid kobles rett i et vegguttak.

PT



INSTRUÇÕES DE SEGURANÇA IMPORTANTES

ANTES DE UTILIZAR ESTE PRODUTO, LEIA TODAS AS INSTRUÇÕES E INDICAÇÕES DE ALERTA NESTE MANUAL E NO PRODUTO

Ao usar um aparelho elétrico, devem ser seguidas algumas precauções básicas, incluindo as seguintes:



AVISO

O APARELHO E O COMANDO À DISTÂNCIA CONTÊM IMANES.

1. Os "pacemakers" e desfibriladores podem ser afetados por fortes campos magnéticos. Se alguém em sua casa tiver um "pacemaker" ou desfibrilador, evite colocar o comando num bolso ou perto do dispositivo.
2. Os cartões de crédito e os sistemas de armazenamento eletrônico também podem ser afetados pelos ímanes e devem manter-se afastados do comando e da parte superior do aparelho.



AVISO

Estes avisos aplicam-se ao aparelho e ainda, onde aplicável, a todas as ferramentas, acessórios, carregadores ou adaptadores de corrente.

23. Oppfylling må kun gjøres som beskrevet i denne Dyson-bruksanvisningen. Ikke bruk varmt vann.
24. Plasser alltid produktet på en fast, flat og vannrett overflate.
25. Må ikke brukes på myke overflater, som en seng, der åpningene kan bli blokkert.
26. Ikke plasser produktet i et område hvor barn kan få tilgang til det.
27. Bær alltid apparatet etter foten, det må ikke bæres etter sløyfeforsterkeren.
28. Ikke vipp, flytt eller prøv å tømme produktet mens det er i bruk.
29. Ikke bruk produktet med mindre det har blitt rengjort i henhold til instruksene.
30. Du må kun bruke rengjøringsmidler som er anbefalt av Dyson.
31. Ikke tøm vann inn i noen åpninger bortsett fra vannbeholderen.
32. Dette produktet må bare kobles til ved ekstra lav spenning som samsvarer med merkingen på bunnen. Dyson anbefaler at dette produktet bare brukes med strømforsyningsenheten som fulgte med det.
33. Dette produktet inneholder en UV-C-sender. Utisiktet bruk av produktet eller skade på huset kan medføre utslipp av farlig UV-C-stråling. UV-C-stråling kan, til og med i små doser, forårsake skader på øyne og hud. Ikke forsøk å modifisere eller demontere UV-C-senderen.
34. ADVARSEL - Dette produktet inneholder en UV-C-emitter. Ikke stirr inn i lyskilden.
35. Hvis noen del erstattes, må erstatningen tilpasses i riktig posisjon.
36. Fare for kjemisk brannskade og kvelning. Hold batterier utenfor barnas rekkevidde. Dette produktet inneholder et litium-knappebatteri. Hvis et nytt eller brukt litium-knappebatteri svelges, eller kommer inn i kroppen, kan det forårsake alvorlige indre brannskader som kan føre til dødsfall på under 2 timer. Lukk alltid batterirommet godt. Hvis batterirommet ikke

PARA REDUZIR O RISCO DE INCÊNDIO, CHOQUE ELÉTRICO OU FERIMENTOS:

3. É necessário ter muito cuidado quando um aparelho é utilizado por ou perto de crianças ou pessoas doentes, bem como quando é deixado a funcionar sem vigilância.
4. Este aparelho da Dyson pode ser utilizado por crianças desde os 8 anos de idade e por pessoas com capacidades físicas, sensoriais ou de raciocínio reduzidas ou falta de experiência e conhecimento, apenas sob supervisão ou no caso de terem sido instruídas, de forma segura, em relação ao uso do aparelho por uma pessoa responsável, terem compreendido os perigos envolvidos. A limpeza e a manutenção do produto não devem ser efetuadas por crianças sem supervisão.
5. Utilize apenas conforme descrito no Manual do Utilizador da Dyson. Não execute qualquer tarefa de manutenção que não esteja indicada neste manual ou seja aconselhada pela Linha de Assistência da Dyson.
6. Antes da utilização, certifique-se de que o aparelho está completamente montado de acordo com as instruções. Não desmonte o aparelho, nem o utilize sem o amplificador de circulação de ar instalado.
7. Não permita que seja utilizado como brinquedo. Será necessária especial atenção quando for usado por crianças ou próximo delas. As crianças com menos de 3 anos devem ser afastadas, a não ser que estejam sob vigilância contínua. Deve vigiar as crianças para garantir que não brincam com o aparelho e o comando à distância.
8. Adequado APENAS para locais secos. Não utilize no exterior, nem sobre superfícies molhadas. Não utilize em casas de banho, áreas de lavandaria ou locais interiores semelhantes. Nunca coloque o aparelho onde possa cair numa banheira ou noutro recipiente com água. Não utilize ou guarde onde possa

18. Não passe o cabo debaixo de móveis ou aparelhos. Não tape o cabo com carpetes nem tapetes, nem com coberturas semelhantes. Mantenha o cabo afastado de locais de passagem e de locais onde se possa tropeçar nele.

19. Para evitar um possível incêndio, não o utilize com alguma abertura ou saída de ar bloqueada e mantenha-o sem pó, coação, cabelos ou outros elementos que possam reduzir o fluxo de ar. Não introduza objetos na grelha de entrada ou de saída de ar porque isso pode causar choque elétrico, incêndio ou danificar o aparelho.

20. Não o utilize perto de fornos, lareiras, fogões ou outras fontes de calor.

21. Desligue todos os controlos antes de desligar a ficha do aparelho.

22. Desligue o aparelho da corrente quando não for usado durante longos períodos e antes do reabastecimento, limpeza manutenção ou assistência.

23. Ao reabastecer, faça-o apenas conforme descrito neste manual de instruções da Dyson. Não utilize água quente.

24. Coloque sempre o aparelho numa superfície firme, plana e nivelada.

25. Não o utilize sobre superfícies macias, como uma cama, onde as aberturas possam ficar bloqueadas.

26. Não coloque o aparelho num local acessível a crianças.

27. Transporte o aparelho sempre pela base, não pelo amplificador da circulação de ar.

28. Não incline, desloque, ou tente esvaziar o aparelho enquanto este estiver em funcionamento.

29. Não utilize o aparelho, a não ser que este tenha sido limpo de acordo com as instruções.

30. Utilize apenas agentes de limpeza recomendados pela Dyson.

31. Não deite água em nenhuma das aberturas,

39. Se os pinos das peças da ficha estiverem danificados, a fonte de alimentação de encaixe deve ser eliminada.

CARACTERÍSTICAS DE SEGURANÇA IMPORTANTES

Para sua segurança, este aparelho está equipado com disjuntores automáticos que são acionados se o mesmo se virar ou sobreaquecer. Se os interruptores ligarem, desligue o aparelho. Antes de reiniciar, verifique e limpe quaisquer obstruções, deixe secar e certifique-se de que o aparelho está numa superfície sólida, nivelada.

LEIA E GUARDE ESTAS INSTRUÇÕES

Este aparelho da Dyson destina-se exclusivamente a utilização doméstica.



Não puxe pelo cabo.



Não guarde o aparelho perto de uma fonte de calor.



Não o utilize perto de chamas.



Não o transporte pegando pelo aro amplificador.



Mantenha fora da luz solar direta.

ficar molhado ou junto a uma banheira, chuveiro ou piscina.

9. Não utilize em áreas onde sejam utilizados ou armazenados líquidos inflamáveis, gasolina ou tintas, nem onde existam vapores destes produtos. Não utilize em conjunto ou muito perto de ambientadores ou produtos semelhantes.

10. Não coloque diretamente por baixo ou por cima de uma tomada elétrica.

11. Ligue sempre a ficha diretamente a uma tomada.

12. Não toque em nenhuma parte da ficha ou no resto do aparelho com as mãos molhadas.

13. Não utilize o aparelho se o cabo ou a ficha estiverem danificados. Se o cabo fornecido estiver danificado, terá de ser substituído pela Dyson, por um agente de reparações ou por pessoas com qualificações semelhantes, para evitar perigos.

14. Se o aparelho não estiver a funcionar como deveria, se tiver sofrido um impacto violento, uma queda ou outros danos, bem como se tiver sido deixado no exterior ou mergulhado em água, não o utilize e contacte a Linha de Assistência da Dyson.

15. Contacte a Linha de Assistência da Dyson quando necessitar de assistência ou reparações. Não desmonte o aparelho porque uma remontagem incorreta pode resultar em choque elétrico ou incêndio.

16. Não desligue o aparelho puxando pelo cabo. Para desligá-lo, faça-o puxando pela ficha e não pelo cabo.

17. Não puxe ou pegue no aparelho pelo cabo. Mantenha o cabo afastado de superfícies quentes.

exceto no depósito de água.

32. Este aparelho só deve ser alimentado com uma tensão especialmente baixa e segura correspondente à marcação na base. A Dyson recomenda que este aparelho seja apenas usado com a unidade de alimentação fornecida com o mesmo.

33. Este aparelho contém um emissor UV-C. A utilização indevida do aparelho ou danos na estrutura podem resultar na fuga de radiação UV-C perigosa. A radiação UV-C pode, mesmo em doses muito pequenas, causar lesões nos olhos e na pele. Não tente modificar ou desmontar o emissor UV-C.

34. AVISO - Este aparelho contém um emissor UV-C. Não olhe para a fonte de luz.

35. Se alguma peça for substituída esta deve encaixar na posição correcta.

36. Perigo de Asfixia e Queimadura Química. Mantenha as pilhas afastadas das crianças.

Este produto contém uma pilha em forma de moeda/botão de lítio. Se uma pilha nova ou usada em forma de moeda/botão de lítio for engolida ou entrar no corpo, pode causar graves queimaduras internas e levar à morte em menos de 2 horas. Mantenha sempre o compartimento da pilha completamente fechado. Se o compartimento da pilha não fechar bem, deixe de usar o produto, remova a pilha e mantenha-o afastado das crianças. Se achar que as pilhas podem ter sido engolidas ou colocadas no interior de qualquer parte do corpo, procure ajuda médica imediatamente.

37. Mantenha fora da luz solar direta.

38. A Dyson recomenda que o aparelho seja desligado da corrente durante, pelo menos, 10 minutos antes de qualquer limpeza ou manutenção pelo utilizador, uma vez que alguns componentes podem ficar quentes durante a utilização normal. Não deixe o aparelho funcionar no modo de humidificador sem água no depósito.

SE



VIKTIGA SÄKERHETS-FÖRESKRIFTER

INNAN DU ANVÄNDER APPARATEN LÄS SAMTLIGA ANVISNINGAR OCH VARNINGSTEXTER I BRUKSANVISNINGEN OCH PÅ APPARATEN

Vid användning av elektriska redskap ska du alltid följa grundläggande säkerhetsföreskrifter, inklusive följande:



VARNING

BÅDE APPARATEN OCH FJÄRRKONTROLLEN INNEHÅLLER MAGNETER.

1. Pacemakers och defibrillatorer kan påverkas av starka magnetiska fält. Om du eller någon i hushållet har en pacemaker eller defibrillator ska du undvika att placera fjärrkontrollen i en ficka eller i närheten av enheten.
2. Kreditkort och elektroniska lagringsmedia kan också påverkas av magneter och bör förvaras på avstånd från fjärrkontrollen och den övre delen av apparaten.



VARNING

De här varningarna gäller apparaten och i förekommande fall, alla verktyg, tillbehör, laddare eller nätadapterar.

MINSKA RISKEN FÖR BRAND, ELEKTRISKA STÖTAR OCH PERSONSKADOR:

3. Extra försiktighet är nödvändig när apparaten används av eller i närheten av barn eller handikappade eller lämnas obevakad i påslaget skick.
4. Denna Dyson-produkt får användas av barn från 8 års ålder och personer med nedsatt fysisk, sensorisk eller psykisk förmåga om de övervakas eller anvisas av en ansvarig person som vet hur produkten används på ett säkert sätt och som förstår riskerna som utföras innebär. Rengöring och användarunderhåll får inte göras av barn utan uppsikt.
5. Använd bara i enlighet med beskrivningen i Dysons bruksanvisning. Utför inget underhåll utöver det som visas i denna Dyson-handbok eller som rekommenderas av Dysons hjälplinjé.
6. Kontrollera att apparaten är monterad helt enligt anvisningarna före användning. Ta inte isär apparaten och använd den inte om inte luftströmpartiet sitter fast ordentligt.
7. Värmaren får inte användas som leksak Var särskilt uppmärksam om den används av eller i närheten av barn. Barn under tre års ska hållas på avstånd om man inte har uppsikt över dem hela tiden. Barn bör förhindras att leka med apparaten och fjärrkontrollen.
8. Får ENDAST användas i torra miljöer. Använd den inte utomhus eller på våta ytor. Får ej användas i badrum, tvättstugor eller liknande inomhusfällen. Placera aldrig apparaten där den kan falla ner i ett badkar eller annan vattenbehållare. Den får inte användas eller förvaras där den kan bli våt eller i omedelbar närhet till ett badkar, en dusch eller en swimmingpool.
9. Den får inte användas på platser där bensin, färg eller andra brandfarliga varor förvaras eller avger ångor. Använd den inte tillsammans med luftrenare eller liknande.

TR



ÖNEMLI GÜVENLİK TALİMATLARI

BU CİHAZI KULLANMADAN ÖNCE BU KILAVUZDAKI VE CİHAZIN ÜZERİNDEKİ TÜM TALİMATLARI VE UYARI İŞARETLERİNİ OKUYUN

Elektrikli bir cihazı kullanırken bazı temel önlemlerin alınması her zaman için hayati önem taşır. Bu önlemlerden bazıları şunlardır:



UYARI

CİHAZ VE UZAKTAN KUMANDANIN HER İKİSİ DE MİKNATIS İÇERİR.

1. Kalp pilleri ve defibrilatörler güçlü manyetik alandan etkilenebilirler. Eğer sizde ya da evinizde yaşayan bireylerde kalp pili ya da defibrilatör bulunuyorsa, uzaktan kumandayı cihazın yanına ya da cebinize koymaktan kaçının.
2. Kredi kartları ve elektronik depolama birimleri de mıknatıslardan etkilenebilir. Bu yüzden uzaktan kumandadan ve cihazın üzerinden uzak tutulmalıdır.



UYARI

Bu uyarılar, cihazın kendisi ve söz konusu olduğu durumlarda tüm aletler, aksesuarlar, şarj aletleri veya ana adaptörler için geçerlidir.

24. Placera alltid apparaten på en stabil, plan och vögrät yta.
25. Får ej användas på mjuka ytor som t.ex. sängar där öppningarna kan blockeras.
26. Ställ inte apparaten på ett ställe som är åtkomligt för barn.
27. Bär alltid apparaten i nederdelen. Bär den inte i luftströmpartiet.
28. Apparaten får inte lutas, flyttas eller tömmas medan den är påslagen.
29. Använd inte produkten om den inte har rengjorts enligt anvisningarna.
30. Använd bara rengöringsmedel som rekommenderas av Dyson.
31. Håll inte vatten i några öppningar utom i vattentanken.
32. Apparaten får bara tillföras skyddsklenspänning som motsvarar markeringen på sockeln. Dyson rekommenderar att den här apparaten bara används med medföljande nätadapter.
33. Denna apparat har en UVC-källa. Om apparaten används på ett sätt som inte avses eller om höljet skadas kan farlig UVC-strålning tränga ut. UVC-strålning kan orsaka skador på ögon och hud, även i små doser. Försök inte modifiera eller plocka isär UVC-källan.
34. **WARNING!** Apparaten innehåller en UV-C-sändare. Stirra inte på ljuskällan.
35. Om någon del byts ut måste den nya delen monteras på rätt plats.
36. Risk för kemisk brännskada eller kvävning. Förvara batterierna oåtkomligt för barn. Den här produkten innehåller ett litiumbaserat knappcells batteri. Om ett nytt eller använt litiumbaserat knappcells batteri sväljs eller på annat sätt hamnar i kroppen kan det orsaka allvarliga invärtes brännskador och leda till döden inom en så kort tid som 2 timmar. Se alltid till att batterifacket är ordentligt stängt. Sluta använda produkten om batterifacket inte kan stängas helt. Plocka ur batterierna och förvara dem oåtkomligt för barn. Om

10. Ställ den inte nära eller ovanför ett eluttag.
11. Sätt alltför stickkontakten direkt i vägguttaget.
12. Ta inte i apparaten eller dess elanslutningar med blöta händer.
13. Använd inte en trasig sladd eller stickkontakt. Om elsladden är skadad måste den, för att undvika skada eller olyckshändelse, bytas ut av Dyson, företagets representant eller annan yrkeskunnig person.
14. Om maskinen inte fungerar som den ska, om den har fått en ordentlig smäll, tappats, skadats, lämnats utomhus eller tappats ner i vatten, ska den inte användas. Kontakta Dysons hjälplinje.
15. Kontakta Dysons hjälplinje om service eller reparation krävs. Plocka inte isär maskinen eftersom felaktig återmontering kan orsaka en elektrisk stöt eller brand.
16. Dra inte i själva sladden när du ska dra ur kontakten. Håll i kontakten för att dra ut den, inte i sladden.
17. Sträck inte sladden och utsätt den inte för påfrestningar. Håll sladden borta från våta ytor.
18. Dra inte sladden under möbler eller apparater. Täck inte sladden med grova mattor, löpare eller motsvarande övertäckningar. Håll sladden borta från områden där personer rör sig och se till att ingen kan snubbla på den.
19. För att undvika brand, använd inte värmaren om något inlopp eller utlopp är blockerat och ta bort damm, skräp, hår eller annat som kan minska luftströmmen. Lagg inga föremål i inloppet eller utloppet eftersom det kan medföra elstötar eller brand och/eller skada apparaten.
20. Använd inte apparaten i närheten av värmepannor, eldstäder, ugnar eller andra föremål som avger höga temperaturer.
21. Stäng av alla reglage innan du drar ur kontakten.
22. Dra ur sladden när apparaten inte används under längre perioder och före påfyllning, rengöring, underhåll eller service.
23. Påfyllning får endast göras enligt Dysons bruksanvisning. Använd inte hett vatten.

- du misstänker att batterier kan ha svalts eller på annat sätt hamnat i kroppen ska läkare omedelbart uppsökas.
37. Ska inte utsättas för direkt solljus.
 38. Dyson rekommenderar att strömmen till maskinen bryts i minst 10 minuter innan användaren underhåller eller rengör maskinen, eftersom vissa komponenter kan bli varma vid normal användning. Låt inte apparaten köras i befuktningssläge utan vatten i tanken.
 39. Om stiften på stickproppens är skadade ska strömförsörjningen kasseras.

VIKTIGA SÄKERHETSFUNKTIONER

Av säkerhetsskäl har apparaten utrustats med strömbrytare som stänger av apparaten automatiskt om den tippas. Koppla från apparaten om strömbrytarna aktiveras. Innan apparaten startas om, kontrollera och åtgärda eventuella blockeringar, låt den torka och se till att den står stadigt.

LÄS OCH SPARA DESSA INSTRUKTIONER

Denna Dyson-produkt är endast avsedd för hushållsbruk.



Dra inte i sladden.



Förvara inte nära värmekällor.



Använd inte nära öppna elldögor.



Bär inte fläkten i fläkthuvudet.



Ska inte utsättas för direkt solljus.

YANGIN, ELEKTRIK ÇARPMA SI VEYA YARALANMA RISKINI AZALTMAK İÇİN:

3. Çocukların veya hasta bireylerin yanında ya da yakınında herhangi bir ısıtıcı kullanıldığında ve ısıtıcı ne zaman çalışır vaziyette ve gözetimsiz bırakılırsa, azami önlem almak gerekir.
4. Bu Dyson cihazı, gözetim altında veya cihazın kullanılmamasından sorumlu ve tehlikelerinin farkında bir kişinin güvenli olacak şekilde verdiği talimatlar doğrultusunda 8 yaşın üzerindeki tüm çocuklar, fiziksel, duyuusal veya zihinsel engeli bulunan veya deneyim ve bilgisi bulunmayan kişiler tarafından da kullanılabilir. Temizlik ve bakım işlemleri, yanında yetişkin biri olmayan çocuklar tarafından yapılmaz.
5. Sadece Dyson Kullanıcı Kılavuzunda belirtildiği şekilde kullanın. Cihaz üzerinde, bu kılavuzda belirtilen ya da Dyson Destek Hattı tarafından önerilen bakım ve onarım işleri haricinde herhangi bir işlem yapmayın.
6. Kullanmadan önce cihazın tamamen talimatlara göre monte edildiğinden emin olun. Halka amplifikatörü yerleştirilmeden önce cihazı sökmezin veya kullanmayın.
7. Bir oyuncak gibi kullanılmasına izin vermeyin. Çocuklar tarafından veya onların yanında kullanıldığında çok dikkatli olunmalıdır. 3 yaşından küçük çocuklar sürekli olarak gözetlenmedikleri sürece cihazın uzağında tutulmalıdır. Cihazla ve uzaktan kumandayla oynamadıklarından emin olmak için çocuklar gözetim altında tutulmalıdır.
8. SADECE kuru yerler için uygundur. Dış mekanlarda veya ıslak yüzeylerde kullanmayın. Banyoda, çamaşır yıkama alanlarında veya benzer iç mekanlarda kullanmayın. Cihazın küvete veya su dolu kaba düşebileceği yerlere koymayın. Cihazı ıslanabileceği banyo, duş veya yüzme havuzu gibi alanların yakınında kullanmayın veya saklamayın.

9. Benzin, boya veya yanıcı sıvıların kullanıldığı ya da saklandığı veya buharlarının bulunduğu alanlarda kullanmayın. Oda spreyi veya benzeri ürünlerle birlikte ya da doğrudan yakınlarında kullanmayın.
10. Cihazı, bir elektrik prizinin hemen altına kullanmayın.
11. Cihazı her zaman doğrudan bir duvar prizine takın.
12. Fişi veya cihazın herhangi bir kısmını ıslak elle tutmayın.
13. Cihazı hasarlı bir kablo veya fişle kullanmayın. Elektrik kablosu hasar gördüyse, riski önlemek amacıyla Dyson yetkili servisi ya da benzer yetkili kişiler tarafından değiştirilmelidir.
14. Cihazın çalışması gerektiği gibi çalışmaması, şiddetli bir darbeye maruz kalması, yere düşmesi, zarar görmesi, dış ortamlarda bırakılması veya suya düşmesi gibi durumlarda, cihaz kesinlikle kullanılmamalı ve Dyson Yardım Hattı ile irtibata geçilmelidir.
15. Bakım ya da onarım gerektiğinde Dyson Destek Hattı ile irtibata geçin. Cihazı sökmeyin; cihazın yanlış şekilde montajı elektrik çarpmasına ya da yangına neden olabilir.
16. Fişi prizden çıkarırken kablosundan çekerek çıkarmayın. Prizden çıkarmak için kablodan değil, fişten tutun.
17. Kabloyu germeyin, gerilecek kadar yük altında tutmayın. Kabloyu sıcak yüzeylerden uzak tutun.
18. Kabloları mobilya ve cihazların altından geçirmeyin. Kabloları yolluk, kilim, paspas veya benzeri şeylerin altında kalmamasına dikkat edin. Kabloyu üstünde yürünmeyen ve takılıp düşme riski olmayan yerlere koyun.
19. Olası bir yangını önlemek için, herhangi bir açıklık veya çıkış tıkalıyken kullanmayın ve toz, hav, saç ve hava akışını azaltabilecek diğer maddeleri burarlardan uzak tutun. Elektrik şokuna, yangına veya cihazın zarar görmesine neden olabileceği için giriş izgarasının ve çıkış açıklığının içine herhangi bir nesne koymayın.

36. Kimyasal Yanık ve Boğulma Tehlikesi. Pilleri çocuklardan uzak tutun. Bu ürün lityum düğme tipi pil içerir. Yeni veya kullanılmış bir lityum düğme tipi pil yutulursa veya vücuda gireirse, vücudun içinde ciddi yanıklara neden olabilir ve 2 saat gibi kısa bir süre içinde ölüme yol açabilir. Pil bölmesini daima sıkıca kapatın. Pil bölmesi sıkıca kapanmıyorsa, ürünü kullanmayın, pilleri çıkarın ve çocuklardan uzak tutun. Pillerin yutulmuş veya vücudun herhangi bir yerine girmiş olabileceğini düşünüyorsanız, derhal tıbbi yardım alın.
37. Doğrudan güneş ışığına maruz bırakmayın.
38. Dyson, normal kullanım sırasında cihazın bileşenleri ısınabileceğinden, herhangi bir bakım veya temizlik işleminden en az 10 dakika önce makinenin fişini çekmenizi önermektedir. Su haznesi boşken cihazı nemlendirici modunda çalıştırmayınız.
39. Fiş uçlarında herhangi bir hasar oluşması durumunda, prize takılabilir güç kaynağı kullanılmamalıdır.

ÖNEMLİ GÜVENLİK ÖZELLİKLERİ

Bu cihaz, devrilme durumlarında güvenliğiniz için devreye giren, otomatik güç kesme anahtarlarıyla donatılmıştır. Anahtarlar devreye gireirse, cihazı fişten çekin. Cihazı tekrar çalıştırmadan önce, herhangi bir tıkanıklık olup olmadığını kontrol edin, varsa giderin, cihazın kurumasına imkan sağlayın ve düz ve sağlam bir yüzeyde olduğundan emin olun.

BU TALİMATLARI OKUYUN VE SAKLAYIN

Bu Dyson cihazı yalnızca evde kullanım içindir.

20. Ocak, fırın, soba ya da diğer yüksek sıcaklık yayan kaynakların yakınında kullanmayın.
21. Fişten çıkarmadan önce tüm düğmeleri kapatın.
22. Uzun süre kullanılmayacağı durumlarda ve dolum, temizlik, bakım veya servis işlemlerinden önce fişi prizden çıkarın.
23. Dolum işlemini yalnızca bu Dyson Kullanım Kılavuzunda açıklanan şekilde yapın. Sıcak su kullanmayın.
24. Cihazı daima ayaklığından tutarak taşıyın, asla halka amplifikatöründen tutarak taşımayın.
25. Açıklıkların tıkanabileceği yatak gibi yumuşak yüzeylerin üstünde kullanmayın.
26. Cihazı çocukların erişebileceği bir yere koymayın.
27. Cihazı daima ayaklığından tutarak taşıyın, asla halka amplifikatöründen tutarak taşımayın.
28. Cihazı çalışırken yatırmayın veya taşımayın ve boşaltmaya kalkışmayın.
29. Cihazı, talimatlara uygun şekilde temizlenmedikçe kullanmayın.
30. Yalnızca Dyson tarafından önerilen temizlik maddelerini kullanın.
31. Su haznesi hariç, cihazın herhangi bir açıklığından içeri su dökmeyin.
32. Bu cihaz yalnızca kaidesi üzerinde gösterilen değere uygun, ekstra güvenli düşük gerilimle beslenmelidir. Dyson, cihazın yalnızca ürünle birlikte verilen güç kaynağı ünitesi ile kullanılmasını önerir.
33. Bu cihaz bir UV-C yayıcı içerir. Cihazın kullanım amacı dışında kullanılması veya muhafazasının hasar görmesi tehlikeli UV-C ışınımı kaçağına yol açabilir. UV-C ışınımı, düşük dozlarda olsa bile, göz ve cilde zarar verebilir. UV-C yayıcıyı modifiye etmeye veya sökmeye çalışmayın.
34. UYARI – Bu cihaz bir UV-C yayıcı içerir. Doğrudan ışık kaynağına bakmayın.
35. Herhangi bir parça değiştirilirse, yeni parçanın doğru konumda takıldığından emin olun.



Kablodan çekerek fişten çıkarmayın.



Isı kaynaklarının yakınına koymayın.



Açık alev kaynağına yakın kullanmayın.



Halka amplifikatöründen tutarak taşımayın.



Doğrudan güneş ışığına maruz bırakmayın.

1. Know your humidifier

Aufbau Ihres Luftbefeuchters
Descripción de su humidificador
Description de votre humidificateur
Parti dell'umidificatore

Ken uw luchtbevochtiger
Charakterystyka nawilżacza
Сведения об увлажнителе воздуха
Seznajte se z vlažilnikom

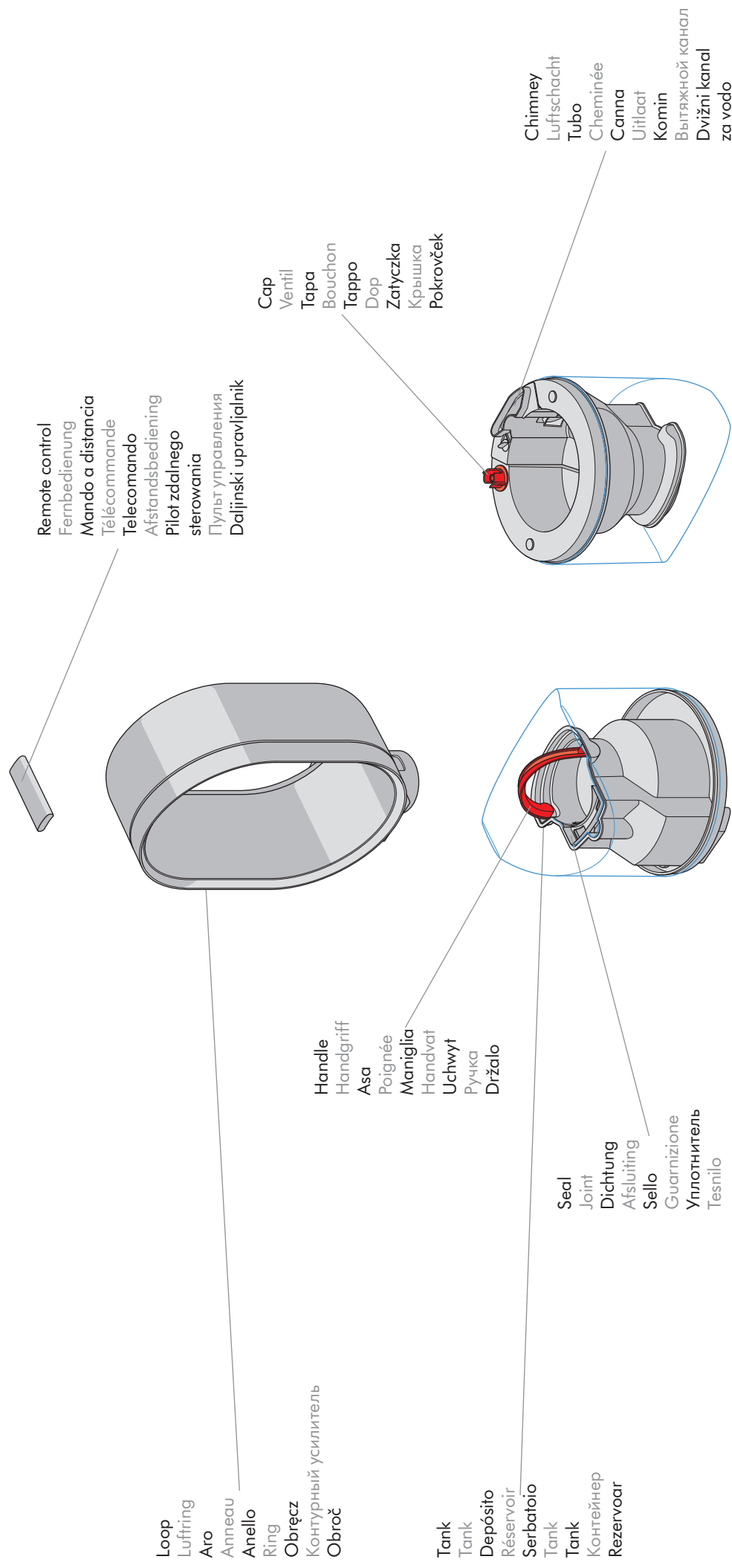

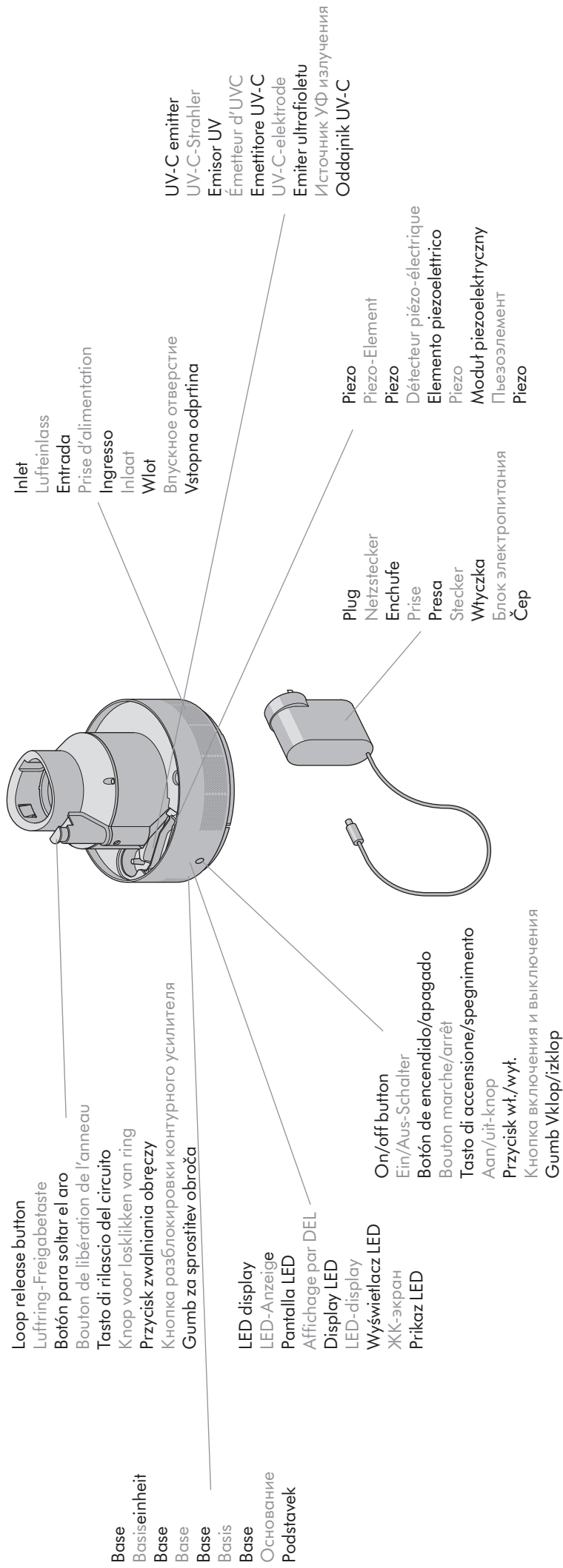

For the best performance place
humidifier on the floor in the corner of the room, facing into the centre. It should be at least 1m from any wall. To avoid a cooling effect whilst humidifying, the unit should be placed at least 1m from any person.

Den Luftbefeuchter für die beste Leistung auf dem Boden, in einer Ecke des Raums in Richtung der Raummitte aufstellen. Er sollte mindestens einen Meter Abstand zur Wand haben. Um eine Kühlwirkung während der Befeuchtung zu vermeiden, sollte das Gerät in mindestens einem Meter Abstand zu Personen stehen.

Para obtener el mejor rendimiento, coloque el humidificador en el suelo, en un rincón de la habitación, mirando hacia el centro de la habitación. Debería estar al menos a un metro de cualquier pared. Para evitar la sensación de frío mientras esté humidificando, la unidad debería estar al menos a un metro de cualquier persona.

Pour obtenir des performances optimales, placez l'humidificateur sur le sol, dans un coin de la pièce, en le dirigeant vers le centre de la pièce. Il doit être à au moins un mètre des murs. Pour éviter un effet refroidissant pendant l'humidification, l'appareil doit se trouver à au moins un mètre de toute personne.

Per ottenere prestazioni ottimali, collocare l'umidificatore sul pavimento, in un angolo della stanza e rivolto verso il centro della stanza. Deve essere posto ad almeno un metro di distanza dalle pareti. Per evitare un effetto raffreddante durante l'umidificazione, l'unità deve trovarsi ad almeno un metro di distanza dalle persone.

Voor de beste prestaties plaatst u de luchtbevochtiger op de vloer in een hoek, naar het midden van de kamer gericht. Het apparaat moet ten minste 1 meter van een muur verwijderd staan. Om een verkoelingseffect te voorkomen, moet het apparaat ten minste op 1 meter afstand geplaatst worden van personen.

Nawilżacz działaj najlepiej, jeśli umieści się go w rogu pomieszczenia i skieruje w kierunku środka. Powinien być oddalony o co najmniej 1 m od ściany. Aby uniknąć wychłodzenia wskutek nawilżania, należy ustawić nawilżacz w odległości co najmniej 1 m od osób w pomieszczeniu.

Dla dostarczenia najlepszej przewodźności powietrza w pomieszczeniu i skierujcie go w kierunku środka. Powinien być oddalony o co najmniej 1 m od ściany. Aby uniknąć wychłodzenia wskutek nawilżania, należy ustawić nawilżacz w odległości co najmniej 1 m od osób w pomieszczeniu.

Za najboljšo delovanje postavite vlažilnik na tla, v kot sobe, usmerjen pa naj bo proti sredini sobe. Stoji naj vsaj 1 m od sten. Da se pri vlaženju izognete hlادينemu delovanju, naj naprava stoji vsaj 1 m od kateregakoli človeka.

2. Getting started

Getting started
Inbetriebnahme

Inicio

Guide de démarrage

Per iniziare

Beginnen
Uruchowienie
Приступая к использованию
Prvi koraki

1

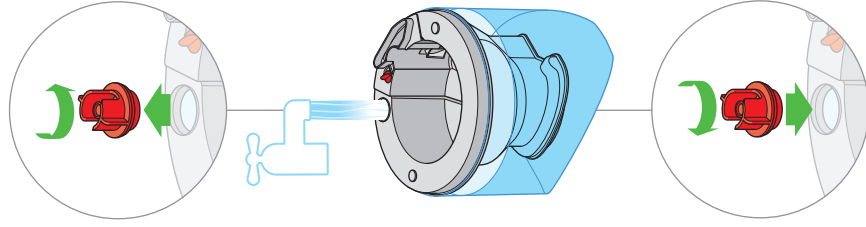

2

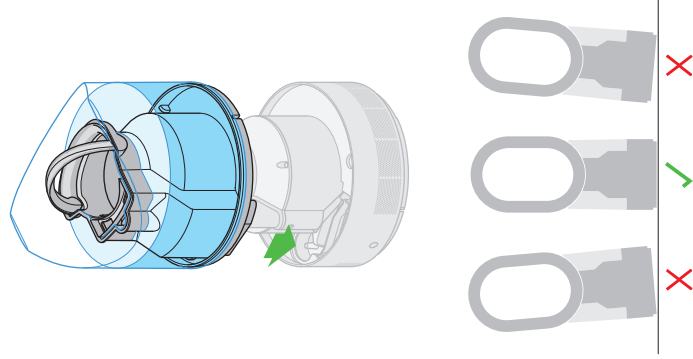

3

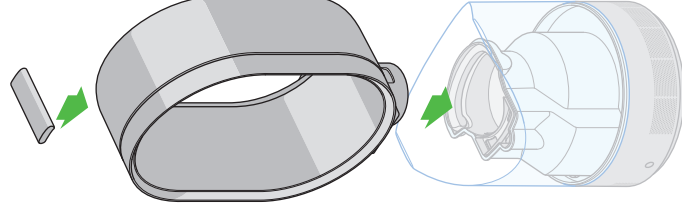

Remove the tape, unscrew the cap and fill the tank to the top. Replace the cap and screw until hand tight.

Den Klebestreifen entfernen, das Ventil abschrauben und den Tank bis oben auffüllen. Das Ventil wieder aufsetzen und festdrehen.

Quite la cinta, desenrosque la tapa y llene el depósito hasta arriba. Coloque en su sitio la tapa y enrósquela manualmente.

Retirez la bande, dévissez le bouchon et remplissez le réservoir au maximum. Remettez le bouchon en place et vissez-le à fond à la main.

Rimuovere il nastro adesivo, svitare il tappo e riempire completamente il serbatoio. Rimettere in posizione il tappo e avvitarlo manualmente fino a quando è ben chiuso.

Verwijder de tape, draai de dop los en vul de tank tot bovenaan. Plaats de dop terug en draai met de hand vast.

Zdejść taśmę, odkręcić zatyczkę i napełnić pojemnik. Nałożyć zatyczkę i dokręcić ją ręcznie do orogu.

Удалите ленту, отверните крышку и заполните контейнер до краев. Установите крышку на место и плотно закрутите ее.

Odstranite trak, odvijite pokrovčak in napolnite rezervoar do vrha. Privijte pokrovček nazaj, kalikor trdno je to mogoče z roko.

Place the tank on top of the base. Ensure the base is on a level surface, otherwise the machine will not operate.

Den Tank oben auf die Basisseinheit setzen. Die Basisseinheit muss auf einer ebenen Fläche stehen, da das Gerät ansonsten nicht funktioniert.

Coloque el depósito sobre la base. Asegúrese de que la base está en una superficie plana, de lo contrario el aparato no funcionará.

Placez le réservoir au sommet de la base. Veillez à ce que la base soit sur une surface plane. Dans le cas contraire, l'appareil ne fonctionnera pas.

Posizionare il serbatoio sulla base. Assicurarsi che la base sia su una superficie piana poiché l'apparecchio non funziona in caso contrario.

Plaats de tank bovenop de basis. Zorg ervoor dat de basis zich op een gelijkmatige ondergrond bevindt, anders werkt het apparaat niet.

Umieścić pojemnik na podstawie. Podstawa musi być umieszczona na płaskiej powierzchni, aby urządzenie działało.

Поместите контейнер в верхнюю часть основания. Убедитесь, что основание установлено на ровной поверхности. В противном случае устройство не будет работать.

Postavite rezervoar na vrh podstavka. Pazite, da podstavek postavite na ravno podlago, drugače naprava ne bo delovala.

Place the loop amplifier on top of the tank. Push down until you hear a click. Remote control docks magnetically. Attach the remote control to the top of the machine with the buttons facing down.

Den Luftring oben auf den Tank setzen. Nach unten drücken, bis ein Klicken zu hören ist. Die Fernbedienung mit den Tasten nach unten oben auf den Luftring legen.

Coloque el aro amplificador encima del depósito. Presione hacia abajo hasta que encaje. El mando a distancia se acopla magnéticamente. Acople el mando a distancia a la parte superior de la máquina con los botones orientados hacia abajo.

Placez l'anneau amplificateur au sommet du réservoir. Appuyez jusqu'à entendre le dé clic.

La télécommande est magnétique. Fixez la télécommande au sommet de l'appareil, boutons dirigés vers le bas.

Posizionare l'amplificatore sul serbatoio. Spingere verso il basso fino a udire un clic. Telecomando con alloggiamento magnetico. Affaccare il telecomando alla parte superiore dell'apparecchio con i pulsanti rivolti verso il basso.

Plaats de blaasing op de bovenkant van de tank. Druk naar beneden tot u een klik hoort. De afstandsbediening kan magnetisch worden gekoppeld. Bevestig de afstandsbediening aan de bovenzijde van het apparaat door deze hierop te leggen met de knoppen omlaag.

Umieścić obręcz wzmacniacza na pojemniku. Nacisnąć do usłyszenia kliknięcia. Pilot zdalnego sterowania jest mocowany za pomocą magnesu. Przymocować pilot zdalnego sterowania do górnej części urządzenia, przyciskami w dół.

Поместите контурный усилитель на верхнюю часть контейнера.

Нажмите, пока не услышите характерный щелчок. Пульť дистанционного управления крепится с помощью магнита. Кладите пульť дистанционного управления на верхнюю часть устройства кнопками вниз.

Postavite obročni ojačevalnik na vrh rezervoarja. Pofisnite ga navzdol, dokler ne zaslišite »klicka«. Daljinski upravljalnik se magnetno priklópi. Daljinski upravljalnik pritrdite na vrh naprave tako, da so tipke obrnjene navzdol.

2. Getting started

Getting started
Inbetriebnahme
Inicio
Guide de démarrage
Per iniziare

Beginnen
Uruchowienie
Приступая к использованию
Prvi koraki

4

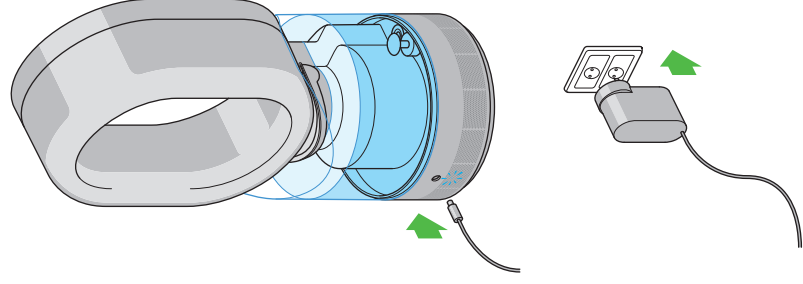

5

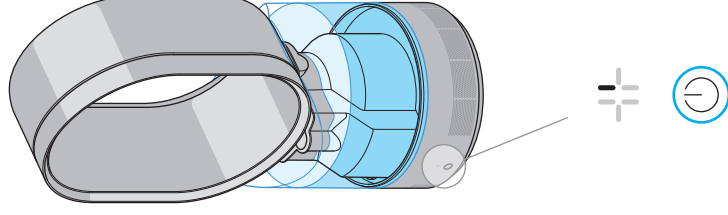

6

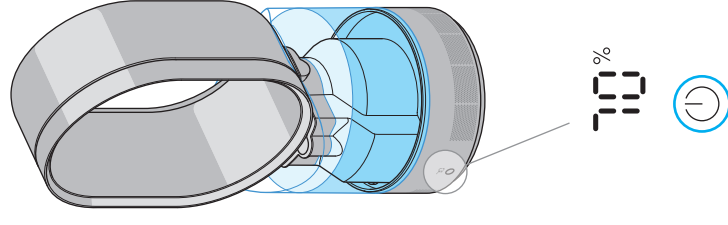

Plug into the socket and base. Switch 'ON'. A small blue LED on the back of the machine lights up to confirm that the machine has power.

Netzstecker in die Basiseinheit und dann in die Steckdose stecken. Eine kleine blaue LED auf der Rückseite des Gerätes zeigt an, dass es mit Strom versorgt wird.

Enchúfelo a la toma de corriente y a la base. Se encenderá una pequeña luz LED azul en la parte de atrás del aparato para confirmar que el aparato tiene corriente.

Branchez le cordon d'alimentation sur la base et sur le secteur. Une petite DEL bleue à l'arrière de l'appareil s'allume pour indiquer que l'appareil est alimenté.

Inserire nella presa e nella base. Un piccolo LED blu sul retro dell'apparecchio si accende a indicare che l'apparecchio stesso è alimentato.

Plaats de kabel in het stopcontact en de basis. Er gaat een klein blauw ledlampje branden aan de achterkant om aan te geven dat het apparaat verbonden is met de stroomtoevoer.

Podłączyć wtyczkę do gniazdka i podstawy. Nacisnąć przelącznik 'WŁ'. Mała niebieska dioda z tyłu urządzenia informuje, że zasilanie jest włączone.

Подключите кабель блока питания к основанию устройства, а сам блок к электрической розетке. Загорится небольшой синий индикатор в задней части устройства, подтверждающий наличие питания.

Vklučite kabel v omrežno vtičnico in vtičnico na podstavku. Mala modra LED lučka na hrbtini strani naprave zasveti v potrditev, da ima naprava električno napajanje.

Switch 'ON'. The water treatment procedure automatically starts. Water passes over a UV-C emitter to ensure that it is 99,9% bacteria-free before misting commences. This takes approximately 3 minutes. (During this time humidity targets can be set and fan mode can be switched ON.)

Gerät einschalten. Die Wasseraufbereitung startet automatisch. Bevor das Gerät mit der Luftbefeuchtung beginnt, wird das Wasser über einen UV-C-Strahler geleitet, um sicherzustellen, dass 99,9 % der Bakterien entfernt wurden. Dieser Vorgang dauert ungefähr drei Minuten. (In dieser Zeit kann die gewünschte Luftfeuchtigkeit eingestellt und der Ventilatormodus eingeschaltet werden.)

Encienda el aparato ("ON"). El procedimiento de tratamiento de agua comienza de forma automática. El agua fluye a través de un emisor UV para asegurar que se ha eliminado el 99,9 % de bacterias antes de que comience el proceso de vaporización. Esto tarda aproximadamente tres minutos. Durante este periodo se pueden fijar los niveles de humedad y se puede encender ("ON") el modo de ventilador.

Allumez l'appareil. La procédure de traitement de l'eau démarre automatiquement. L'eau passe au-dessus d'un émetteur d'UVC pour garantir qu'elle est exempte de bactéries à 99,9 % avant le début de la brumisation. Cette opération prend 3 minutes environ. (Pendant cette période, il est possible de régler le taux d'humidité cible et d'activer le mode ventilateur.)

Accendere l'apparecchio. La procedura di trattamento dell'acqua si avvia automaticamente. L'acqua passa

sopra a un emettitore di raggi UV-C per assicurare che sia priva di batteri al 99,9% prima dell'inizio della nebulizzazione. Questo richiede circa 3 minuti. (Durante questo periodo è possibile impostare l'umidità di mandata e avviare la modalità ventilatore.)

Zet aan. De waterbehandelingsprocedure wordt automatisch gestart. Het water passeert een UV-C-elektrode om ervoor te zorgen dat deze 99,9% bacterievrij is voordat deze neveld wordt. Dit duurt ongeveer 3 minuten. (Tijdens deze periode kan de gewenste luchtvochtigheid worden ingesteld en kan de ventilatormodus ingeschakeld worden.)

Nacisnąć przelącznik 'WŁ'. Procedura oczyszczania wody zostanie uruchomiona automatycznie. Woda przed rozpozyciem wytworzenia mgiełki przechodzi nad emitorem UV-C w celu usunięcia 99,9% bakterii. Zajmuje to około 3 minut. (W tym czasie można określić docelową wilgotność i włączyć tryb wentylatora.)

Включите устройство. Процедура обработки воды начинается автоматически. До начала парообразования вода проходит через источник УФ излучения для уничтожения 99,9% бактерий. На это уходит примерно 3 минуты. (За это время можно установить показатели влажности и включить режим вентиляции.)

Vklopite. Samodejno se zažene postopek priprave vode. Voda teče mimo oddajnika UV-C; s tem se pred začetkom pršenja zagotovi uničenje 99,9% bakterij v vodi. To traja približno tri minute. (V tem času lahko nastavite želeno vlažnost in vklopite način delovanja z ventilatorjem.)

After 3 minutes the machine will start to humidify. The display will show the target humidity setting.

Nach drei Minuten beginnt das Gerät mit der Luftbefeuchtung. Auf der LED-Anzeige wird die gewünschte Luftfeuchtigkeit in Prozent angezeigt.

Al cabo de tres minutos, el aparato comenzará a humidificar. La pantalla mostrará los niveles de humedad fijados.

Au bout de 3 minutes, l'appareil démarre l'humidification. L'affichage indique le taux d'humidité cible défini.

Dopo 3 minuti l'apparecchio inizia a umidificare. Il display visualizza l'impostazione di umidità di mandata.

Na drie minuten begint het apparaat te werken. Het display laat de instelling voor de gewenste luchtvochtigheid zien.

Po 3 minutach urządzenie rozpocznie nawilżanie. Na wyświetlaczu pojawi się docelowa wilgotność.

Через 3 минуты устройство приступает к увлажнению воздуха. На дисплее появится целевое значение влажности воздуха.

Po treh minutah naprava začne z vlaženjem. Prikaz kaže nastavljeno želeno vlažnost.

3. How to use

Verwendung
Modo de empleo
Mode d'emploi
Istruzioni d'uso

Gebruiksaanwijzing
Sposób użytkowania
Эксплуатация
Упорaba

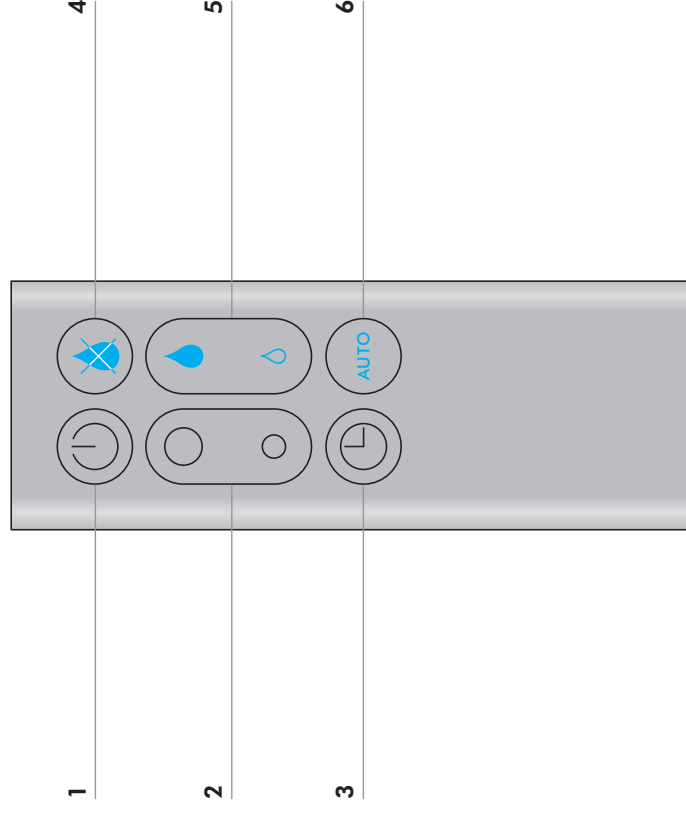

1. On/off
2. Airflow
3. Sleep timer
 To set the sleep timer, press and hold the timer button to select the desired time (between 15 minutes and 9 hours). To cancel the sleep timer, press and hold until two dashes appear.

4. Fan/humidity toggle
 ON/OFF switches between humidifier and fan modes. Control with airflow and timer buttons.
5. Controlling the humidity manually
 Increase target humidity. 30 to 70%
 Decrease target humidity. 70 to 30%

The appliance will not mist unless the target humidity setting is above the current room humidity level.
6. Automatic mode
 Comfortable humidity is automatically selected by the appliance.

Ein/Aus-Schalter
 2. Luftstromsteuerung
 Sleep-Timer
 Zum Einstellen des Sleep-Timers die Timer-Taste gedrückt halten, um die gewünschte Zeit auszuwählen (zwischen 15 Minuten und 9 Stunden). Um den Sleep-Timer abzubrechen, Taste gedrückt halten, bis zwei Bindestriche angezeigt werden.
 4. Ventilatormodus
 Luftstromstärke und Sleep-Timer können in diesem Modus eingestellt werden.
 5. Manuelle Steuerung der Luftfeuchtigkeit
 Feuchtigkeit erhöhen. 30 bis 70 %
 Feuchtigkeit reduzieren. 70 bis 30 %

Der Luftbefeuchter arbeitet nur, wenn die gewünschte Luftfeuchtigkeit über der aktuellen Raum-Luftfeuchtigkeit liegt.
 Automatikmodus
 Das Gerät wählt automatisch eine angenehme Luftfeuchtigkeit.

Encendido/apagado
2. Flujo de aire
Temporizador

Para ajustar el temporizador, mantenga pulsado el botón del temporizador para seleccionar la hora deseada (entre 15 minutos y nueve horas). Para cancelar el temporizador, mantenga presionado el botón hasta que aparezcan dos guiones.
4. Tecla de ventilador/humedad
 Botones de encendido/apagado entre los modos de humidificador y ventilador. Control con flujo de aire y temporizadores.

5. Controlar la humedad manualmente
 Aumente el nivel de humedad. Del 30 al 70 %

Reduzca el nivel de humedad. Del 70 al 30 %

El aparato no humidificará salvo que el nivel de humedad fijado exceda el nivel de humedad actual en la habitación.

Modo automático
 El aparato selecciona de forma automática un nivel de humedad cómodo.

Marche/arrêt
 2. Débit d'air
 3. Programmateur
 Pour régler le programmateur, appuyez sur le bouton du programmateur afin de sélectionner la durée de votre choix (entre 15 minutes et 9 heures). Pour annuler le programmateur, maintenez le bouton enfoncé jusqu'à ce que deux tirets s'affichent.

4. Bouton ventilateur/humidificateur
 Bouton permettant de passer du mode humidificateur au mode ventilateur et vice-versa. Contrôle à l'aide des boutons de débit d'air et du programmateur.
5. Contrôle manuel du taux d'humidité
 Augmentez le taux d'humidité souhaité. 30 à 70%

Diminuez le taux d'humidité souhaité. 70 à 30%.

L'appareil ne démarre pas la brumisation si le taux d'humidité défini est inférieur au taux d'humidité actuel de la pièce.
 Mode automatique
 Un taux d'humidité confortable est automatiquement sélectionné par l'appareil.

Accensione/spengimento
2. Flusso d'aria
Timer di spegnimento

Per impostare il timer di spegnimento automatico, premere il relativo pulsante per selezionare il tempo desiderato (fra 15 minuti e 9 ore). Per azzerare il timer di spegnimento, premere il pulsante fin quando appaiono due trattini sullo schermo dell'apparecchio.

4. Interruttore ventilatore/umidità
 Il pulsante di accensione/spengimento fa in modo di poter alternare le modalità umidificazione e ventilazione.

Controllare poi attraverso i tasti del flusso dell'aria e del timer.
5. Controllo manuale dell'umidità
 Aumenta l'umidità obiettivo dal 30% al 70%

Diminuisce l'umidità obiettivo dal 70% al 30%

L'apparecchio entrerà in funzione solo quando l'umidità impostata sarà superiore al livello di umidità attuale dell'ambiente circostante.

Modalità automatica

L'apparecchio seleziona automaticamente un livello di umidità confortevole.

Aan/Uit
 2. Luchtstroom
 3. Sleeptimer

Druk op de timerknop en houd deze ingedrukt om de sleep timer in te stellen op de gewenste tijd (tussen 15 minuten en 9 uur). Om de sleep timer uit te zetten, houdt u de knoppen ingedrukt tot er twee streepjes verschijnen.

4. Ventilator-/vochtigheidsknop
 AAN/UIJ schakelt het apparaat heen en weer van de luchtbevochtigingsstand naar de ventilatorstand.

5. De vochtigheid handmatig bedienen
 Doelvochtigheid verhogen. 30 tot 70%

Doelvochtigheid verlagen. 70 tot 30%
 Het apparaat vernevelt niet tenzij de luchtvochtigheidsinstelling boven de luchtvochtigheid van de kamer is.

Automatische modus
 Het apparaat selecteert automatisch een comfortabele luchtvochtigheid.

1. Włączanie/wyłączenie
2. Przepływ powietrza
3. Wyłącznik czasowy

Aby ustawić wyłącznik czasowy, należy nacisnąć i przytrzymać przycisk czasu, aby wybrać wymagany czas (od 15 minut do 9 godzin). Aby anulować, należy trzymać naciśnięty przycisk, aż do pojawienia się dwóch kresek.

4. Przełączanie wentylacji/nawilżania

Przełącznik WŁ/WYŁ przełącza między trybami nawilżania i wentylacji. Sterowanie przyciskami przepływu powietrza i regulatora czasowego.

5. Ręczne sterowanie wilgotnością

Zwiększanie docelowej wilgotności. 30 do 70%

Zmniejszanie docelowej wilgotności. 70 do 30%

Urządzenie nie będzie działać, jeśli docelowe ustawienie wilgotności jest niższe niż aktualny poziom wilgotności w pomieszczeniu.

6. Tryb automatyczny
 Urządzenie automatycznie ustawia optymalną wilgotność powietrza.

1. Wкл./выкл.

2. Поток воздуха
 3. Таймер сна
 Чтобы установить таймер сна, нажмите и удерживайте кнопку таймера для выбора нужного времени (от 15 минут до 9 часов). Чтобы отменить таймер сна, нажмите и удерживайте кнопку, пока на дисплее не отобразятся две черты.

4. Переключатель режимов вентилятор/увлажнитель
 Нажатие кнопки переключает режимы работы устройства: увлажнитель или вентилятор. В режиме вентилятора для управления устройством используются кнопки таймера сна и мощности потока воздуха
 5. Ручная настройка уровня влажности
 Увеличьте целевую влажность. От 30 до 70 %

Уменьшите целевую влажность. От 70 до 30 %

Режим увлажнения не включится до тех пор, пока выбранное значение уровня влажности ниже текущего в помещении.

6. Автоматический режим
 Устройство автоматически выбирает комфортный уровень влажности и поддерживает его.

Vklop/izklop

2. Pretok zraka
Casovnik spanca

Za nastavitve časovnika spanca pritisnite in držite gumb časovnika, da izberete željeni čas (v območju od 15 minut do 9 ur). Za izklop časovnika spanca pritisnite gumb in pridržite, dokler se ne prikažeta dve črtici.

4. Preklop Ventilator/vlaženje
 S stikalom VKL/IZKL preklapljate med vlaženjem in ventilatorjem.

Upravljanje z gumboma za pretok zraka in za časovnik.

5. Ročno upravljanje vlažnosti
 Povečevanje zelene vlažnosti. od 30 to 70 %

Zmanjševanje zelene vlažnosti. od 70 do 30 %

Naprava ne bo pršila vode, če želena vlažnost ni višja od trenutne vlažnosti v prostoru.

Samodejni način

Naprava samodejno izbira udobno raven vlažnosti.

3. How to use

Verwendung
Modo de empleo
Mode d'emploi
Istruzioni d'uso

Gebruiksaanwijzing
Sposób użytkowania
Эксплуатация
Упорaba

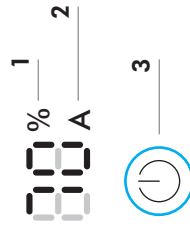
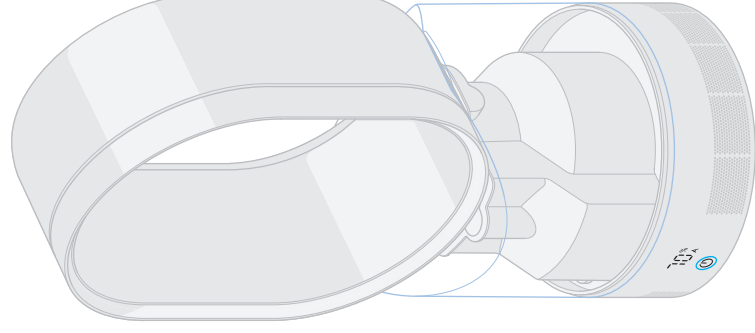

<p>Humidity percentage Automatic Mode On/off Press and hold the power button on the appliance to adjust the humidity setting. Blue light indicates that the AM10 is in humidity mode. White light indicates that the AM10 is in fan mode.</p>	<p>Porcentaje de humedad Modo automático Encendido/apagado Mantenga pulsado el botón de encendido del aparato para ajustar la humedad deseada. La luz azul indica que el AM10 está en modo humedad. La luz blanca indica que el AM10 está en modo ventilador.</p>	<p>Percentuale di umidità Modalità automatica Accensione/spengimento Tenere premuto il pulsante di alimentazione sull'apparecchio per regolare l'impostazione di umidità. La luce blu indica che il modello AM10 è in modalità umidificatore. La luce bianca indica che il modello AM10 è in modalità ventilatore.</p>	<p>Procent wilgotności powietrza Tryb automatyczny Włączenie/wyłączenie Aby wyregulować ustawienie wilgotności, należy nacisnąć i przytrzymać przycisk zasilania na urządzeniu. Niebieska dioda sygnalizuje, że urządzenie AM10 działa w trybie nawilżania. Biała dioda sygnalizuje, że urządzenie AM10 działa w trybie wentylacji.</p>	<p>Vlažnost, v odstotkih Samodejni način Vklop/izklop Za nastavitve vlažnosti pritisnite in držite pritisnjeno tipko za vklop na napravi. Modra lučka pomeni, da je AM10 v načinu vlaženja. Bela lučka pomeni, da je AM10 v načinu ventilatorja.</p>
<p>Lufffeuchtigkeit in Prozent Automatikmodus Ein/Aus-Schalter Den Ein/Aus-Schalter am Gerät gedrückt halten, um die Lufffeuchtigkeit einzustellen. Der blaue LED-Ring zeigt an, dass sich der AM10 im Luffbefeuchtungsmodus befindet. Der weiße LED-Ring zeigt an, dass sich der AM10 im Ventilatormodus befindet.</p>	<p>Pourcentage d'humidité Mode automatique Marche/arrêt Maintenez le bouton marche enfoncé pour régler le taux d'humidité. Le témoin bleu indique que l'AM10 est en mode humidificateur. Le témoin blanc indique que l'AM10 est en mode ventilateur.</p>	<p>Luchtvochtigheidspercentage Automatische modus Aan/uit Houd de aan-knop op het apparaat ingedrukt om de luchtvochtigheidsinstellingen aan te passen. Een blauw licht geeft aan dat de AM10 in de luchtbevochtigermodus staat. Een wit licht geeft aan dat de AM10 in de ventilatormodus staat.</p>	<p>Процент влажности Автоматический режим Вкл./выкл. Нажмите и удерживайте кнопку вкл./выкл на устройстве, чтобы настроить желаемый уровень влажности. Синий индикатор указывает, что устройство AM10 работает в режиме увлажнения. Белый индикатор указывает, что устройство AM10 работает в режиме вентилятора.</p>	

4. Refilling the tank

Auffüllen des Tanks
Rellenar el depósito
Remplissage du réservoir
Riempimento del serbatoio

De tank bijvullen
Napeňovanie zbiorníka
Наполнение контейнера
Ponovno polnjenje rezervoarja

1

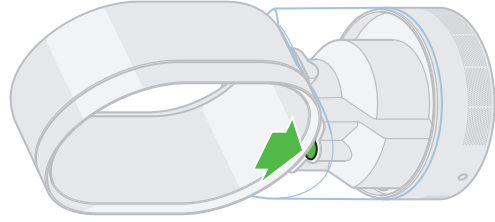
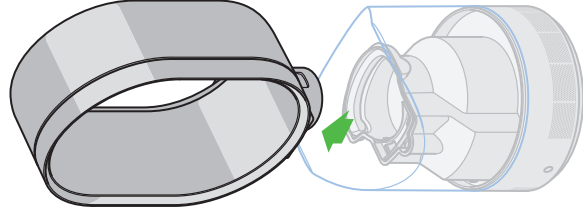

2

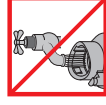
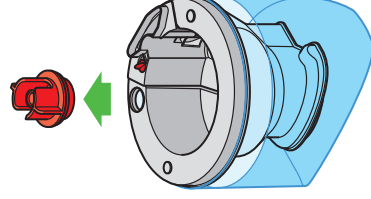
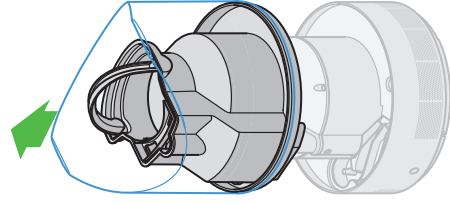

3

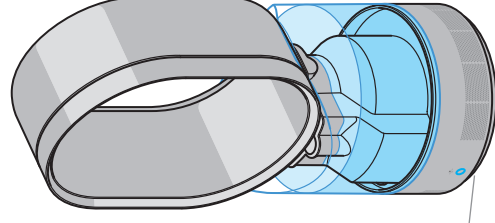

When animation sequence shows, the tank is empty. Unplug the machine and push the button to unlock. Lift the loop amplifier away from tank, then tank away from base.

Wenn die Striche auf dem LED-Display angezeigt werden, ist der Tank leer. Gerät ausschalten, Netzstecker ziehen und die Taste drücken, um den Luftring abzunehmen. Den Tank von der Basisinheit abnehmen.

Quando aparece la secuencia parpadeante, el depósito estará vacío. Desenchufe el aparato y pulse el botón para desbloquearlo. Levante el aro amplificador y retirelo del depósito, después retire el depósito de la base.

Lorsque la séquence animée s'affiche, le réservoir est vide. Débranchez l'appareil et appuyez sur le bouton de libération. Soulevez l'anneau amplificateur du réservoir, puis le réservoir de la base.

Quando viene visualizzata una sequenza animata, il serbatoio è vuoto. Scollegare l'apparecchio e premere il tasto per sbloccare. Sollevare l'amplificatore del circuito dal serbatoio e quindi il serbatoio dalla base.

Als de reeks afbeeldingen wordt getoond, is de tank leeg. Trek de stekker uit het stopcontact en druk op de ontgrendelingsknop. Verwijder de blaasring van de tank en vervolgens de tank van de basis.

Wyświetlenie animacji oznacza, że zbiornik jest pusty. Należy odłączyć urządzenie od zasilania i nacisnąć przycisk odblokowujący. Zdjąć obręcz z zbiornika, a następnie zbiornik z podstawy.

Когда отображается данная последовательность анимированных изображений, контейнер пустой. Отключите устройство от электрической сети и нажмите кнопку для разблокировки. Отсоедините контурный усилитель, затем снимите контейнер с основания.

Animirano zaporedje na prikazu je znak, da je rezervoar prazen. Odklopite napravo iz omrežne vtičnice in s pritiskom na gumb sprostitte obroč. Dvignite obročni ojačevalnik z rezervoarja, nato dvignite rezervoar s podstavka.

Remove the cap and fill tank (no other part) to the top with clean, cool tap water. Filtered or distilled tap water is recommended to avoid white dust in hard water areas. Replace the cap, tank and loop amplifier. Use the handle for easier handling.

Das Ventil abnehmen und den Tank (kein anderes Teil) bis oben mit kaltem Leitungswasser auffüllen. In Gebieten mit hartem Wasser wird gefiltertes oder destilliertes Wasser empfohlen, um weiße Ablagerungen zu vermeiden. Das Ventil wieder aufsetzen und Tank und Luftring wieder anbringen. Zum Tragen des Tanks kann der Handgriff verwendet werden.

Retire la tapa y llene el depósito (ninguna otra pieza) hasta el tope con agua del grifo limpia y fresca. Se recomienda agua del grifo filtrada o destilada para evitar los depósitos calcáreos de zonas con agua dura. Vuelva a colocar la tapa, el depósito y el amplificador del aro. Utilice el asa para un manejo más sencillo.

Retirez le bouchon et remplissez le réservoir (et aucune autre pièce) au maximum avec de l'eau du robinet propre et froide. Il est recommandé d'utiliser de l'eau du robinet filtrée ou distillée pour éviter la poussière blanche dans les régions où l'eau est dure. Remettez en place le bouchon, le réservoir et l'anneau amplificateur. Utilisez la poignée pour faciliter la manipulation.

Rimuovere il tappo e riempire il serbatoio (e nessun'altra parte) completamente con acqua di rubinetto pulita e fresca. Nelle zone di acqua dura, si consiglia l'utilizzo di acqua distillata o di rubinetto filtrata per evitare la formazione di calcare. Rimettere in posizione il tappo, il serbatoio e l'amplificatore. Utilizzare

la maniglia per una migliore maneggevolezza.

Verwijder de dop en vul de tank (geen andere onderdelen) tot bovenaan met schoon, koud water. Het wordt aangeraden gefilterd of gedistilleerd water te gebruiken om kalkaanslag in gebieden met hard water te voorkomen. Plaats de dop, tank en luftring terug. Gebruik het handvat voor betere grip.

Zdjąć pokrywkę i napełnić zbiornik (nie napełniać innej części) czystą, chłodną wodą z kranu. W przypadku obszarów zaopatrywanych w twarde wodę zaleca się użycie filtrowanej lub destylowanej wody z kranu w celu uniknięcia białych osadzek. Złożyć pokrywkę, zbiornik i obręcz. Korzystanie z uchwyty ułatwia obsługę urządzenia.

Снимите крышку и доверху наполните контейнер (не другие части) чистой холодной водопроводной водой. Во избежание появления белого осадка на мебели после использования увлажнителя, рекомендуется наполнять контейнер только фильтрованной или дистиллированной водой. Установите на место крышку, контейнер и контурный усилитель. Для удобства переноски воспользуйтесь ручкой.

Odvijte pokrovček in napolnite rezervoar (nobenega drugega dela naprave) s hladno vodo iz pipe. V območjih s trdo vodo se priporoča filtrirana ali destilirana pitna voda, da preprečite nabiranje apnenca. Pokrovček, rezervoar in obročni ojačevalnik namestite nazaj na ustrezna mesta. Za lažje ravnanje si pomagajte z držalom.

Switch 'ON': the water treatment procedure starts. After 3 minutes the machine will start to humidify.

Tank und Luftring wieder anbringen. Netzstecker einstecken und Gerät einschalten: Die Wasseraufbereitung startet. Nach drei Minuten beginnt das Gerät mit der Luftbefeuchtung.

Vuelva a colocar el depósito y el aro amplificador. Encienda el aparato ("ON"): el proceso de tratamiento de agua comenzará. Al cabo de tres minutos, el aparato comenzará a humidificar.

Remplacez le réservoir et l'anneau. Allumez l'appareil : la procédure de traitement de l'eau démarre. Au bout de 3 minutes, l'appareil démarre l'humidification.

Riposizionare il serbatoio e l'amplificatore del circuito. Accendere l'apparecchio: la procedura di trattamento dell'acqua si avvia. Dopo 3 minuti l'apparecchio inizia a umidificare.

Plaats de tank en blaasring terug. Zet aan: de waterbehandelingsprocedure wordt gestart. Na drie minuten begint het apparaat te bevochtigen.

Nacisnąć przelącznik "WŁ": zostanie uruchomiona procedura oczyszczania wody. Po 3 minutach urządzenie rozpocznie nawilżanie.

Включите устройство: начнется процедура обработки воды. Через 3 минуты устройство приступает к увлажнению воздуха.

Zamenjajte rezervoar in obročni ojačevalnik. Vkllopite: zažene se postopek priprave vode. Po treh minutah naprava začne z vlaženjem.

5. Cleaning – important!

Reinigung – wichtig!
Limpeza – importante!
Nettoyage – important!
Pulizia – importante!

Reinigen – belangrijk!
Czyszczenie – ważne!
Очистка – важно!
Čišćenje – pomembno!

Cleaning procedures must be routinely followed to ensure that the humidifier continues to operate efficiently. Cleaning regimes are designed to help prevent the build up of scale within the machine, which will be more prominent in hard water areas. Failure to adhere to the cleaning regimes may invalidate the guarantee.

Make your own cleaning solution

30 grams of citric acid

+

1 litre of water

=

Cleaning solution

Other cleaning solutions are available. Please check these are suitable for use with plastics and then use in accordance with manufacturer's instructions. Examples of other suitable cleaning materials are descalers, foam soaps without an antibacterial agent, and vinegar.

Die Reinigung muss regelmäßig durchgeführt werden, um sicherzustellen, dass der Luftbefeuchter ordnungsgemäß funktioniert. Die Reinigungszyklen sollen verhindern, dass sich im Inneren des Gerätes Kalkablagerungen bilden, was in Regionen mit "hartem" Wasser besonders

Les procédures de nettoyage doivent être régulièrement suivies pour garantir un fonctionnement efficace de l'humidificateur. Les programmes de nettoyage sont prévus pour limiter l'accumulation de tartre dans la machine, en particulier dans les régions où l'eau est dure. Le non-respect des programmes de nettoyage peut entraîner une annulation de la garantie.

Préparez votre propre solution de nettoyage
30 grammes d'acide citrique
+
1 litre d'eau
=
Solution de nettoyage
D'autres solutions de nettoyage sont disponibles. Vérifiez qu'elles sont adaptées à une utilisation avec les plastiques et utilisez-les conformément aux instructions du fabricant. Exemples d'autres solutions de nettoyage adaptées : solutions de détartrage, savons moussants sans agent antibactérien et vinaigre.

Le procedure di pulizia devono essere seguite regolarmente per assicurare che l'umidificatore continui a funzionare con efficienza. I regimi di pulizia sono progettati per favorire la prevenzione di accumuli di

Należy regularnie wykonywać procedury czyszczenia, aby zapewnić efektywną pracę nawilżacza. Procedury czyszczenia zostały opracowane w celu uniknięcia odkładania się kamienia wewnątrz urządzenia, zwłaszcza na obszarach zaopatrywanych w twardą wodę. Niewykonanie procedur czyszczenia może unieważnić gwarancję.

Przygotowanie własnego roztworu czyszczącego
30 gramów kwasu cytrynowego
+
1 litr wody
=
Roztwór czyszczący
Dostępne są inne roztwory czyszczące. Należy sprawdzić, czy są one odpowiednie do plastiku i używać ich zgodnie z instrukcją producenta. Przykładami innych odpowiednich środków czyszczących są odkamieniacze, płynne mydła bez środka antybakteryjnego oraz ocet.

Для обеспечения непрерывной и эффективной работы увлажнителя необходимо тщательно выполнять процедуры очистки. Своевременная очистка

Dosledno upoštevajte predpisane postopke čiščenja, da bo vlažilnik trajno ohranil učinkovitost delovanja. Postopki čiščenja so zasnovani tako, da pomagajo preprečevati nabiranje vodnega kamna v napravi, kar je še zlasti nevarno na območjih s trdo vodo. Neupoštevanje predpisanih postopkov čiščenja lahko izniči garancijo.

Sami si pripravite čistilno raztopino
30 gramov citronske kisline
+
1 liter vode
=
Čistilna raztopina
Na voljo so tudi drugačne čistilne raztopine. Preverite, ali so primerne za čiščenje plastike; če so, jih uporabljajte po navodilih proizvajalca. Med druga primerna čistilna sredstva spadajo sredstvo za odstranjevanje kamna, penoča mila brez protibakterijskih dodatkov in kis.

Algunos productos químicos de limpieza podrían dañar el aparato y no se recomienda su uso. El uso de los siguientes productos anulará la garantía. No utilice: alcohol y mezclas de ácidos fuertes, disolventes (acetona) y productos basados

Some cleaning chemicals are harmful to the machine and should not be used. Use of these will invalidate your guarantee. Do not use: Alcohol and strong acid mixes, solvent (acetone) and oil based products, alkali bleach mixes, air fresheners, aroma oils, scented oils, hot water, brushes, abrasive materials, etc. Please do not put in a dishwasher or close to a fire.

Einige Reinigungsmittel können das Gerät beschädigen und sollten daher nicht verwendet werden. Durch den Einsatz dieser Mittel erlischt der Garantieanspruch. Folgende Mittel nicht verwenden: Alkohol- und starke Säuregemische (Aceton) und Produkte auf Ölbasis, alkalische Bleichmittel, Raumsprays, Aromadale, Duftöle, heißes Wasser, Bürsten, Schleifmittel usw. Nicht in die Spülmaschine oder in die Nähe eines Feuers stellen.

Algunos productos químicos de limpieza podrían dañar el aparato y no se recomienda su uso. El uso de los siguientes productos anulará la garantía. No utilice: alcohol y mezclas de ácidos fuertes, disolventes (acetona) y productos basados

Niektóre substancje chemiczne są szkodliwe dla urządzenia i nie powinny być używane. Użycie poniższych środków spowoduje utratę gwarancji. Nie używać następujących substancji: Alkohole i mocne kwasy, rozpuszczalniki (aceton) i produkty zawierające olej, wybielacze alkaliczne, aromaty, olejki zapachowe, gorąca woda, materiały ściernie i szorujące itp. Nie wkładać urządzenia do zmywarki i nie umieszczać w pobliżu ognia.

Не допускается использование чистящих средств, которые могут повредить устройство. Применение этих средств является основанием для аннулирования гарантии. Запрещается использовать следующие чистящие средства: спиртовые и сильные кислотные смеси, растворитель (ацетон) и средства на основе растворителей/масел, смеси щелочных и отбеливающих веществ, освежители воздуха, ароматные масла, горячую воду, щетки, абразивные чистящие средства и т. д. Не опускайте устройство в посудомоечную машину и не подносите к огню.

Не допускается использование чистящих средств, которые могут повредить устройство. Применение этих средств является основанием для аннулирования гарантии. Запрещается использовать следующие чистящие средства: спиртовые и сильные кислотные смеси, растворитель (ацетон) и средства на основе растворителей/масел, смеси щелочных и отбеливающих веществ, освежители воздуха, ароматные масла, горячую воду, щетки, абразивные чистящие средства и т. д. Не опускайте устройство в посудомоечную машину и не подносите к огню.

wichtig ist. Bitte führen Sie die Reinigungszyklen wie beschrieben durch. Andernfalls kann dies zum Erlöschen Ihres Garantieanspruchs führen.

Herstellung Ihrer eigenen Reinigungslösung

30 Gramm Zitronensäure

+

1 Liter Wasser

=

Reinigungslösung

Es sind auch andere

Reinigungslösungen verfügbar.

Bei diesen bitte prüfen, ob

sie für die Verwendung mit

Kunststoffen geeignet sind,

und sie dann gemäß den

Anweisungen des Herstellers

anwenden. Beispiele für andere

geeignete Reinigungsmittel sind

Enkalker, Schaumseifen ohne

antibakteriellen Wirkstoff und

Essig.

Los procedimientos de limpieza

se deben llevar a cabo de

forma rutinaria para asegurar

un funcionamiento efectivo del

humidificador. Los procesos

de limpieza se han diseñado

para ayudar a prevenir la

formación de sarro en el interior

del aparato, lo cual será más

habitual en zonas de aguas

duras. En caso de no seguir los

procedimientos de limpieza, se

podría anular la garantía.

Prepare su propia solución de

limpieza

30 gramos de ácido cítrico

+

1 litro de agua

=

Solución de limpieza

Existen otras soluciones de

limpieza. Compruebe si son

apropiadas para usar con

plásticos y utilícelas de acuerdo

con las instrucciones del

fabricante. Algunos materiales

de limpieza también apropiados

son los productos para quitar el

sarro, los jabones en espuma

sin agentes antibacterianos y el

vinagre.

calcare nella macchina, che risultano più prominenti in aree in cui l'acqua è particolarmente dura. La mancata aderenza ai regimi di pulizia potrebbe rendere nulla la garanzia.

Preparazione della soluzione

detergente

30 grammi di acido citrico

+

1 litro d'acqua

=

Soluzione detergente

Sono disponibili altre soluzioni

detergenti. Verificare che siano

adatte all'utilizzo sulla plastica e

quindi utilizzarle nel rispetto delle

istruzioni del produttore. Alcuni

esempi di altri materiali per la

pulizia sono prodotti anticalcare,

saponi schiumosi privi di agenti

antibatterici e aceto.

De reiningsprocedures

moeten gevolgd worden

om ervoor te zorgen dat

het bevochtigingsapparaat

efficiënt blijft werken. De

reiningsprocedures zijn

ontwikkeld om te voorkomen

dat er schilfers ophopen in de

machine (dit gebeurt vaker met

hard water). Als er niet aan de

reiningsprocedures wordt

gehouden, kan de garantie

komen te vervallen.

Maak uw eigen

reinigingsoplossing

30 gram citroenzuur

+

1 liter water

=

Reinigingsoplossing

Er zijn ook andere

reinigingsoplossingen

ver verkrijgbaar. Controleer of

deze geschikt zijn voor gebruik

op plastic en gebruik ze in

overeenstemming met de

instructies van de fabrikant.

Voorbeelden van andere

geschikte middelen zijn

ontschuiferaar, schuimzepen

zonder antibacterieel middel en

azijn.

позволяет предотвратить появление в устройстве твердых отложений, которые часто появляются при использовании жесткой воды. Несоблюдение режима очистки может привести к аннулированию гарантии.

Приготовьте очистительный

раствор

30 грамм лимонной кислоты

+

1 литр воды

=

Очистительный раствор

Можно использовать

другие очистительные

растворы. Убедитесь, что

они подходят для пластика,

а затем используйте их в

соответствии с инструкциями

производителя. Например,

в качестве чистящих средств

можно использовать средство

для удаления накипи,

мыльные растворы без

антибактериальных добавок

и уксус.

en aceite, mezclas de lejía alcalina, ambientadores, aceites aromáticos, aceites perfumados, agua caliente, cepillos, materiales abrasivos, etc. No lo sumerja en el agua de fregar o lo ponga cerca del fuego.

Certains nettoyeurs chimiques

peuvent endommager l'appareil

et ne doivent pas être utilisés.

Leur utilisation entraînera

l'annulation de la garantie.

N'utilisez pas les produits

suivants : mélanges d'alcool

et d'acide fort, produits à base

de solvant (acétone) et d'huile,

mélanges de javel alcalins,

produits purificateurs d'air,

huiles aromatiques, huiles

parfumées, eau chaude,

brosses, matériaux abrasifs,

etc. Ne passez pas l'appareil au

lave-vaisselle et ne le placez pas

près d'un feu.

Alcune sostanze chimiche

detergenti possono danneggiare

l'apparecchio e non devono

essere utilizzate. L'uso di

tali prodotti rende nulla la

garanzia. Non utilizzare: Alcool

e forti miscele acide, solventi

(acetone) e prodotti a base

d'olio, miscele di candeggina

alcaline, deodoranti per l'aria,

oli aromatici, oli profumati,

acqua calda, spazzole, materiali

abrasivi, ecc. Non inserire in

una lavastoviglie o porre nelle

immediate vicinanze del fuoco.

Bepaalde reinigingsmiddelen

zijn schadelijk voor het apparaat

en mogen niet gebruikt worden.

Door het gebruik van deze

middelen zal uw garantie

komen te vervallen. Gebruik

geen: Alcohol en sterke, zure

mengsels (aceton) en producten

op oliebasis, gebruik geen

bleekmengsels met alkaline,

luchtverfrissers, aromaoliën,

geurolie, heet water, borstels,

schurend materiaal, etc.

Plaats het apparaat niet in een

vaatwasmachine of dicht bij een

vuur.

Nekatere kemikalije lahko poškodujejo napravo in jih zato ne uporabljajte. Uporaba takih kemikalij bo izničila garancijo. Ne uporabljajte: mešanice alkohola in močnih kislin, sredstev na osnovi topil (acetona) in olj, alkalnih sredstev za beljenje, sredstev za osveževanje zraka, aromatičnih olj in olj z dišavami, vroče vode, ščetk, abrazivnih materialov itd. Ne pomivajte naprave v pomivalnem stroju in ne približujte je ognju.

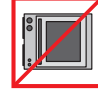
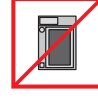
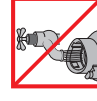

5. Once a week

Einmal pro Woche
Una vez a la semana
Une fois par semaine
Una volta a settimana

Een keer per week
Co tydzień
Раз в неделю
Enkrat tedensko

1

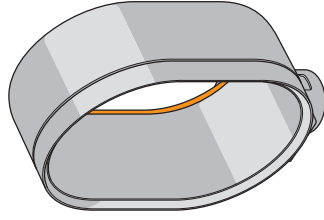

2

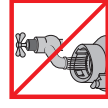
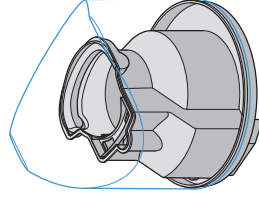

3

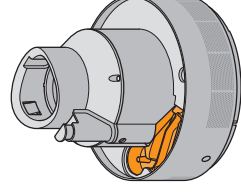

<p>Turn the machine into standby mode/"OFF". Unplug from the mains electricity supply. Wipe over air loop amplifier, paying close attention to the air gaps. Wipe with a lint-free microfibre cloth.</p> <p>Schalten Sie das Gerät aus und ziehen Sie den Netzstecker.</p> <p>Den Luftfring abwischen und dabei sorgfältig auf die Luftschlitze achten. Mit einem fusselfreien Microfasertuch abwischen.</p> <p>Ponga el aparato en modo apagado ("OFF"). Desenchúfelo de la red eléctrica.</p> <p>Pase un trapo por el aro amplificador, prestando especial atención a las cámaras de aire. Use un trapo de microfibras que no deje pelusa.</p> <p>Placez l'appareil en veille/à l'arrêt. Débranchez-le de l'alimentation secteur.</p> <p>Essuyez l'anneau amplificateur d'air en prêtant attention aux orifices d'air. Utilisez un chiffon en microfibre non pelucheux.</p> <p>Impostare l'apparecchio sulla modalità standby/"OFF". Scollegare l'apparecchio dalla rete elettrica.</p> <p>Strofinare l'amplificatore del circuito d'aria, prestando particolare attenzione alle prese d'aria. Strofinare con un panno in microfibras privo di lanugine.</p>	<p>Empty the trough and wipe over all surfaces. Small spillages may occur. Do not rinse under the tap or put in the dishwasher. While not dangerous, care should be taken to avoid water entering the inlets. Wipe the exterior with a lint free microfibre cloth.</p> <p>Die Wasserkammer leeren und alle Oberflächen abwischen. Es können kleine Wasserrückstände zurückbleiben. Nicht unter dem Wasserhahn ausspülen oder in die Spülmaschine stellen. Auch wenn keine Gefahr besteht, sollte darauf geachtet werden, dass kein Wasser in den Lufteinlass eintritt. Die Außenseiten mit einem fusselfreien Microfasertuch abwischen.</p> <p>Vacíe y pase un trapo por todas las superficies. Pueden producirse pequeños derrames. No lo enjuague bajo el grifo ni lo sumerja en el agua de fregar. Si bien no es peligroso, debería tenerse particular cuidado en evitar que no penetre el agua en las entradas. Use un trapo de microfibras que no deje pelusa para limpiar el exterior.</p> <p>Videz la gouttière et essuyez toutes les surfaces. De petits déversements peuvent se produire. Ne rincez pas sous le robinet et ne passez pas au lave-vaisselle. Veillez à ne pas laisser d'eau pénétrer dans les orifices même si ceci ne présenterait aucun danger. Essuyez l'extérieur avec un chiffon en microfibre non pelucheux.</p> <p>Svuotare la vaschetta e strofinare tutte le superfici. Svutando la vaschetta, potrebbe verificarsi piccoli versamenti. Non sciacquare sotto il rubinetto né inserire in lavastoviglie. Sebbene non presenti pericoli, è opportuno prestare attenzione ad evitare che l'acqua penetri nelle fessure. Strofinare l'esterno con un panno in microfibras privo di lanugine.</p>	<p>Leeg de tank en neem alle oppervlakken af. Er kan mogelijk wat water gemorst worden. Niet onder de kraan afspoelen of in de vaatwasmachine plaatsen. Hoewel het niet gevaarlijk is, moet er voorzichtig worden gehandeld om te voorkomen dat er water in de ingangen komt. Neem de behuizing af met een pluivrij microvezel doek.</p> <p>Opróżnić misę i wytrzeć wszystkie powierzchnie. Mogą wystąpić niewielkie ilości wody. Nie myć pod bieżącą wodą ani nie umieszczać urządzenia w zmywarce. Jeśli nie jest to niebezpieczne, należy zabezpieczyć szczeliny przed dostaniem się wody. Wytrzeć zewnętrzne powierzchnie niepozostawiając włókien szmatką z mikrofibry.</p> <p>Слейте воду и протрите все поверхности. Могут остаться небольшие брызги. Не промывайте в струей и не погружайте в посудомоечную машину. Хотя это и не опасно, избегайте попадания воды во впускные отверстия. Протрите внешнюю поверхность безворсовой микролокнистой тканью.</p> <p>Izpraznite korito in obrišite vse površine. Pri tem se lahko razlijejo manjše količine vode. Ne spirajte pod tekočo vodo in ne pomivajte v pomivalnem stroju. Čeprav to ni nevarno, pazite, da voda ne zaide v vstopne odprtine. Zunanlost obrišite s krpo iz mikrovlaknen, ki ne pušča nitk.</p>
<p>Empty the water. Rinse and wipe over all surfaces. Repeat if necessary.</p> <p>Wassertank komplett entleeren. Ausspülen und alle Oberflächen abwischen. Wenn nötig, den Vorgang wiederholen.</p> <p>Vacíe el agua. Enjuague y pase un trapo por todas las superficies. Repita la operación en caso necesario.</p> <p>Videz l'eau. Rincez et essuyez toutes les surfaces. Répétez si nécessaire.</p> <p>Svuotare l'acqua. Sciacquare e strofinare tutte le superfici. Ripetere se necessario.</p> <p>Gooi het water weg. Reinig en neem alle oppervlakken af. Herhaal indien nodig.</p> <p>Opróżnić pojemnik na wodę. Oplukać i wytrzeć wszystkie powierzchnie. W razie potrzeby powtórzyć czynności.</p> <p>Вылейте воду. Промойте и протрите все поверхности. Повторите при необходимости.</p> <p>Izpraznite vodo. Sperite in obrišite vse površine. Po potrebi ponovite.</p>	<p>Empty the trough and wipe over all surfaces. Small spillages may occur. Do not rinse under the tap or put in the dishwasher. While not dangerous, care should be taken to avoid water entering the inlets. Wipe the exterior with a lint free microfibre cloth.</p> <p>Die Wasserkammer leeren und alle Oberflächen abwischen. Es können kleine Wasserrückstände zurückbleiben. Nicht unter dem Wasserhahn ausspülen oder in die Spülmaschine stellen. Auch wenn keine Gefahr besteht, sollte darauf geachtet werden, dass kein Wasser in den Lufteinlass eintritt. Die Außenseiten mit einem fusselfreien Microfasertuch abwischen.</p> <p>Vacíe y pase un trapo por todas las superficies. Pueden producirse pequeños derrames. No lo enjuague bajo el grifo ni lo sumerja en el agua de fregar. Si bien no es peligroso, debería tenerse particular cuidado en evitar que no penetre el agua en las entradas. Use un trapo de microfibras que no deje pelusa para limpiar el exterior.</p> <p>Videz la gouttière et essuyez toutes les surfaces. De petits déversements peuvent se produire. Ne rincez pas sous le robinet et ne passez pas au lave-vaisselle. Veillez à ne pas laisser d'eau pénétrer dans les orifices même si ceci ne présenterait aucun danger. Essuyez l'extérieur avec un chiffon en microfibre non pelucheux.</p> <p>Svuotare la vaschetta e strofinare tutte le superfici. Svutando la vaschetta, potrebbe verificarsi piccoli versamenti. Non sciacquare sotto il rubinetto né inserire in lavastoviglie. Sebbene non presenti pericoli, è opportuno prestare attenzione ad evitare che l'acqua penetri nelle fessure. Strofinare l'esterno con un panno in microfibras privo di lanugine.</p>	<p>Leeg de tank en neem alle oppervlakken af. Er kan mogelijk wat water gemorst worden. Niet onder de kraan afspoelen of in de vaatwasmachine plaatsen. Hoewel het niet gevaarlijk is, moet er voorzichtig worden gehandeld om te voorkomen dat er water in de ingangen komt. Neem de behuizing af met een pluivrij microvezel doek.</p> <p>Opróżnić misę i wytrzeć wszystkie powierzchnie. Mogą wystąpić niewielkie ilości wody. Nie myć pod bieżącą wodą ani nie umieszczać urządzenia w zmywarce. Jeśli nie jest to niebezpieczne, należy zabezpieczyć szczeliny przed dostaniem się wody. Wytrzeć zewnętrzne powierzchnie niepozostawiając włókien szmatką z mikrofibry.</p> <p>Слейте воду и протрите все поверхности. Могут остаться небольшие брызги. Не промывайте в струей и не погружайте в посудомоечную машину. Хотя это и не опасно, избегайте попадания воды во впускные отверстия. Протрите внешнюю поверхность безворсовой микролокнистой тканью.</p> <p>Izpraznite korito in obrišite vse površine. Pri tem se lahko razlijejo manjše količine vode. Ne spirajte pod tekočo vodo in ne pomivajte v pomivalnem stroju. Čeprav to ni nevarno, pazite, da voda ne zaide v vstopne odprtine. Zunanlost obrišite s krpo iz mikrovlaknen, ki ne pušča nitk.</p>
<p>Zet het apparaat in de standby-modus/UIT. Haal de stekker uit het stopcontact.</p> <p>Neem de blaasring af, let hierbij goed op de luchtopeningen. Gebruik hiervoor een pluivrij microvezel doek.</p> <p>Przetłączyć urządzenie w tryb gotowości/"Wył". Odtłączyć od zasilania elektrycznego.</p> <p>Wytrzeć wewnętrzny obręcz, zwracając szczególną uwagę na szczeliny powietrzne. Wytrzeć niepozostawiającą włókien szmatką z mikrofibry.</p> <p>Переведите устройство в режим ожидания или выключите. Отключите устройство от источника электропитания.</p> <p>Протрите контурный усилитель. Обратите особое внимание на воздушные зазоры. Протрите безворсовой микролокнистой тканью.</p> <p>Preklopite napravo v način pripravljenosti/IZKL. Odklopite napravo iz omrežne vtičnice.</p> <p>Obrišite obročni ojačevalnik, še zlasti pazljivo zračne reže. Brišite s krpo iz mikrovlaknen, ki ne pušča nitk.</p>	<p>Empty the water. Rinse and wipe over all surfaces. Repeat if necessary.</p> <p>Wassertank komplett entleeren. Ausspülen und alle Oberflächen abwischen. Wenn nötig, den Vorgang wiederholen.</p> <p>Vacíe el agua. Enjuague y pase un trapo por todas las superficies. Repita la operación en caso necesario.</p> <p>Videz l'eau. Rincez et essuyez toutes les surfaces. Répétez si nécessaire.</p> <p>Svuotare l'acqua. Sciacquare e strofinare tutte le superfici. Ripetere se necessario.</p> <p>Gooi het water weg. Reinig en neem alle oppervlakken af. Herhaal indien nodig.</p> <p>Opróżnić pojemnik na wodę. Oplukać i wytrzeć wszystkie powierzchnie. W razie potrzeby powtórzyć czynności.</p> <p>Вылейте воду. Промойте и протрите все поверхности. Повторите при необходимости.</p> <p>Izpraznite vodo. Sperite in obrišite vse površine. Po potrebi ponovite.</p>	<p>Leeg de tank en neem alle oppervlakken af. Er kan mogelijk wat water gemorst worden. Niet onder de kraan afspoelen of in de vaatwasmachine plaatsen. Hoewel het niet gevaarlijk is, moet er voorzichtig worden gehandeld om te voorkomen dat er water in de ingangen komt. Neem de behuizing af met een pluivrij microvezel doek.</p> <p>Opróżnić misę i wytrzeć wszystkie powierzchnie. Mogą wystąpić niewielkie ilości wody. Nie myć pod bieżącą wodą ani nie umieszczać urządzenia w zmywarce. Jeśli nie jest to niebezpieczne, należy zabezpieczyć szczeliny przed dostaniem się wody. Wytrzeć zewnętrzne powierzchnie niepozostawiając włókien szmatką z mikrofibry.</p> <p>Слейте воду и протрите все поверхности. Могут остаться небольшие брызги. Не промывайте в струей и не погружайте в посудомоечную машину. Хотя это и не опасно, избегайте попадания воды во впускные отверстия. Протрите внешнюю поверхность безворсовой микролокнистой тканью.</p> <p>Izpraznite korito in obrišite vse površine. Pri tem se lahko razlijejo manjše količine vode. Ne spirajte pod tekočo vodo in ne pomivajte v pomivalnem stroju. Čeprav to ni nevarno, pazite, da voda ne zaide v vstopne odprtine. Zunanlost obrišite s krpo iz mikrovlaknen, ki ne pušča nitk.</p>
<p>Turn the machine into standby mode/"OFF". Unplug from the mains electricity supply. Wipe over air loop amplifier, paying close attention to the air gaps. Wipe with a lint-free microfibre cloth.</p> <p>Schalten Sie das Gerät aus und ziehen Sie den Netzstecker.</p> <p>Den Luftfring abwischen und dabei sorgfältig auf die Luftschlitze achten. Mit einem fusselfreien Microfasertuch abwischen.</p> <p>Ponga el aparato en modo apagado ("OFF"). Desenchúfelo de la red eléctrica.</p> <p>Pase un trapo por el aro amplificador, prestando especial atención a las cámaras de aire. Use un trapo de microfibras que no deje pelusa.</p> <p>Placez l'appareil en veille/à l'arrêt. Débranchez-le de l'alimentation secteur.</p> <p>Essuyez l'anneau amplificateur d'air en prêtant attention aux orifices d'air. Utilisez un chiffon en microfibre non pelucheux.</p> <p>Impostare l'apparecchio sulla modalità standby/"OFF". Scollegare l'apparecchio dalla rete elettrica.</p> <p>Strofinare l'amplificatore del circuito d'aria, prestando particolare attenzione alle prese d'aria. Strofinare con un panno in microfibras privo di lanugine.</p>	<p>Empty the trough and wipe over all surfaces. Small spillages may occur. Do not rinse under the tap or put in the dishwasher. While not dangerous, care should be taken to avoid water entering the inlets. Wipe the exterior with a lint free microfibre cloth.</p> <p>Die Wasserkammer leeren und alle Oberflächen abwischen. Es können kleine Wasserrückstände zurückbleiben. Nicht unter dem Wasserhahn ausspülen oder in die Spülmaschine stellen. Auch wenn keine Gefahr besteht, sollte darauf geachtet werden, dass kein Wasser in den Lufteinlass eintritt. Die Außenseiten mit einem fusselfreien Microfasertuch abwischen.</p> <p>Vacíe y pase un trapo por todas las superficies. Pueden producirse pequeños derrames. No lo enjuague bajo el grifo ni lo sumerja en el agua de fregar. Si bien no es peligroso, debería tenerse particular cuidado en evitar que no penetre el agua en las entradas. Use un trapo de microfibras que no deje pelusa para limpiar el exterior.</p> <p>Videz la gouttière et essuyez toutes les surfaces. De petits déversements peuvent se produire. Ne rincez pas sous le robinet et ne passez pas au lave-vaisselle. Veillez à ne pas laisser d'eau pénétrer dans les orifices même si ceci ne présenterait aucun danger. Essuyez l'extérieur avec un chiffon en microfibre non pelucheux.</p> <p>Svuotare la vaschetta e strofinare tutte le superfici. Svutando la vaschetta, potrebbe verificarsi piccoli versamenti. Non sciacquare sotto il rubinetto né inserire in lavastoviglie. Sebbene non presenti pericoli, è opportuno prestare attenzione ad evitare che l'acqua penetri nelle fessure. Strofinare l'esterno con un panno in microfibras privo di lanugine.</p>	<p>Leeg de tank en neem alle oppervlakken af. Er kan mogelijk wat water gemorst worden. Niet onder de kraan afspoelen of in de vaatwasmachine plaatsen. Hoewel het niet gevaarlijk is, moet er voorzichtig worden gehandeld om te voorkomen dat er water in de ingangen komt. Neem de behuizing af met een pluivrij microvezel doek.</p> <p>Opróżnić misę i wytrzeć wszystkie powierzchnie. Mogą wystąpić niewielkie ilości wody. Nie myć pod bieżącą wodą ani nie umieszczać urządzenia w zmywarce. Jeśli nie jest to niebezpieczne, należy zabezpieczyć szczeliny przed dostaniem się wody. Wytrzeć zewnętrzne powierzchnie niepozostawiając włókien szmatką z mikrofibry.</p> <p>Слейте воду и протрите все поверхности. Могут остаться небольшие брызги. Не промывайте в струей и не погружайте в посудомоечную машину. Хотя это и не опасно, избегайте попадания воды во впускные отверстия. Протрите внешнюю поверхность безворсовой микролокнистой тканью.</p> <p>Izpraznite korito in obrišite vse površine. Pri tem se lahko razlijejo manjše količine vode. Ne spirajte pod tekočo vodo in ne pomivajte v pomivalnem stroju. Čeprav to ni nevarno, pazite, da voda ne zaide v vstopne odprtine. Zunanlost obrišite s krpo iz mikrovlaknen, ki ne pušča nitk.</p>

5. Once a month (and before/after storage)

Einmal pro Monat (und vor/nach der Aufbewahrung)
Una vez al mes (y antes y después de guardarlo)
Une fois par mois (et avant/après le rangement de l'appareil)
Una volta al mese (e prima/dopo lo stoccaggio)

Een keer per maand (en voor/na opslag)
Wykonywać co miesiąc (i przed/po dłuższym przechowywaniu)
Раз в месяц (а также до и после хранения)
Enkrat na mesec (in pred skladiščenjem/ po njem)

1

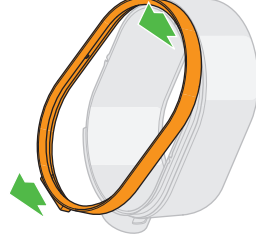

2

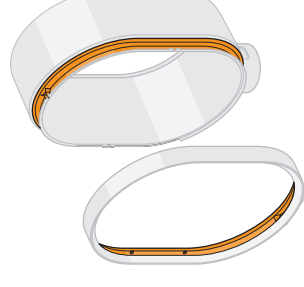

Turn the machine into standby mode/"OFF".
Unplug from the mains electricity supply.

Schalten Sie das Gerät aus und ziehen Sie den Netzstecker.

Ponga el aparato en modo apagado ("OFF"). Desenchúfelo de la red eléctrica.

Placez l'appareil en veille/à l'arrêt. Débranchez-le de l'alimentation secteur.

Impostare l'apparecchio sulla modalità standby/"OFF".

Scollegare l'apparecchio dalla rete elettrica.

Zet het apparaat in de standby-modus/UIT. Haal de stekker uit het stopcontact.

Przełączyć urządzenie w tryb gotowości/"Wył".

Odłączyć od zasilania elektrycznego.

Переведите устройство в режим ожидания или выключите. Отключите устройство от источника электропитания.

Preklopite napravo v način pripravljenosti/IZKL. Odklopite napravo iz omrežne vtičnice.

Unclip the loop amplifier surround: pull from both sides of the lower tab, gently but firmly.

Abnehmen der Luftringfassung: Vorsichtig an den Seiten leicht nach außen ziehen und abnehmen.

Desenganche el marco del aro amplificador: tire de ambos extremos de la pestaña inferior, suave pero firmemente.

Détachez l'élément périphérique de la boucle de l'amplificateur : tirez des deux côtés de la partie inférieure, doucement mais fermement.

Separare il bordo dell'amplificatore del circuito: tirare da entrambi i lati della linguetta inferiore, delicatamente ma con forza.

Maak de klemmen van de luchtring los: trek krachtig maar voorzichtig aan beide zijden van de onderste pdl.

Odczepić zespół obręczy: pociągnąć dolną część ostrożnie, ale mocno z obu stron.

Снятие рамки контурного усилителя (овальной части корпуса): аккуратно, но с усилием потяните за рамку в нижней части со стороны выступа и отсоедините ее со всех сторон от контурного усилителя.

Sprostite in snemite okvir obročnega ojačevalnika: povlecite ga na obeh straneh s spodnjega jezička, pazljivo, a čvrsto.

Using a damp cloth, wipe over both sections with the citric acid solution. Do not put in a dishwasher or rinse under the tap.

Mit einem feuchten Tuch beide Teile mit der Zitronensäurelösung abwischen. Nicht in die Spülmaschine stellen oder unter dem Wasserhahn ausspülen.

Con un trapo húmedo, limpie ambas secciones con la solución de ácido cítrico. No lo enjuague bajo el grifo ni lo sumerja en el agua de fregar.

À l'aide d'un chiffon humide, essayez les deux sections avec la solution d'acide citrique. Ne passez pas au lave-vaisselle et ne rincez pas sous le robinet.

Utilizzando un panno umido, strofinare entrambe le sezioni con la soluzione di acido citrico. Non inserire in lavastoviglie né sciacquare sotto il rubinetto.

Gebruik een vochtige doek om beide delen af te nemen met de citroenzuuroplossing. Niet afspoelen onder de kraan en niet in de vaatwasmachine plaatsen.

Używając szmatki zwilżonej roztworem kwasu cytrynowego wytrzeć obie sekcje. Nie myć pod bieżącą wodą ani nie umieszczać elementów w zmywarce.

С помощью влажной ткани протрите обе секции, используя раствор лимонной кислоты. Не погружайте в посудомоечную машину и не промывайте под струей воды.

Z mehko krpo prebršite oba dela z raztopino citronske kisline. Ne pomivajte v pomivalnem stroju in ne spirajte pod tekočo vodo.

5. Once a month (and before/after storage)

Einmal pro Monat (und vor/nach der Aufbewahrung)
Una vez al mes (y antes y después de guardarlo)
Une fois par mois (et avant/après le rangement de l'appareil)
Una volta al mese (e prima/dopo lo stoccaggio)

Een keer per maand (en voor/na opslag)
Wykonywać co miesiąc (i przed/po dłuższym przechowywaniu)
Раз в месяц (а также до и после хранения)
Enkrat na mesec (in pred skladiščenjem/po njem)

3

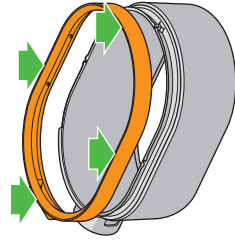

4

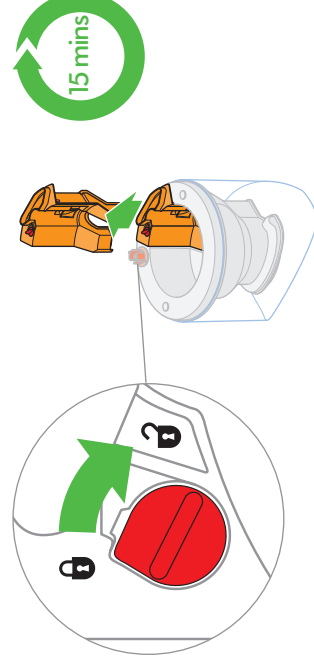

5

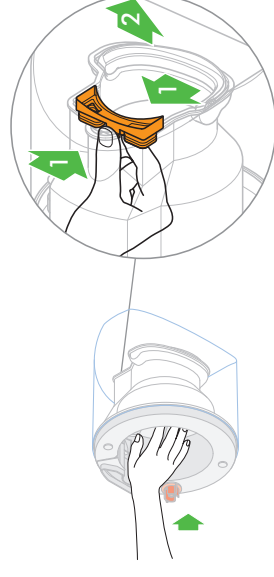

To attach the loop amplifier surround, lie flat and align the surround to the main amplifier. Push firmly until it clicks into place as shown.

Zum Anbringen der Luftringfassung, diese flach auf den Luftring legen. Beide Teile fest aufeinander drücken, bis sie einrasten.

Para encajar el borde del aro amplificador, póngalo en horizontal y alinee el borde con el amplificador. Presione con firmeza hasta que encaje, tal y como se muestra.

Pour fixer le pourtour de l'anneau amplificateur, posez l'anneau à plat et alignez le pourtour sur l'amplificateur. Appuyez fermement jusqu'à ce qu'il s'enclenche comme illustré.

Per fissare il telaio dell'amplificatore del circuito, appoggiarlo in piano e allineare il telaio con l'amplificatore principale. Spingere con decisione fino a farlo scattare in posizione come illustrato.

Om de blaasring te koppelen, leg deze plat neer en lijn de blaasring uit met de hoofdflus. Druk stevig aan tot de ring op zijn plaats klikt zoals afgebeeld.

Empty the water tank. To release the water chimney, twist the dial a quarter of a turn. Lift out. Clean thoroughly by immersing in the citric acid solution for 15 minutes. Rinse and wipe over all surfaces. Repeat if necessary. Refit in reverse order, twisting the dial a quarter of a turn to secure.

Den Wassertank leeren. Um den Wasserschacht abzunehmen, den Drehknopf eine Vierteldrehung im Uhrzeigersinn drehen. Vorsichtig mit der Hand in den Schacht greifen und ihn herausziehen. Gründlich reinigen und 15 Minuten lang in die Zitronensäurelösung legen. Ausspülen und alle Oberflächen abwischen. Wenn nötig, den Vorgang wiederholen. Zusammenbau in umgekehrter Reihenfolge vornehmen und zum Befestigen den Drehknopf eine Vierteldrehung gegen den Uhrzeigersinn drehen.

Vacíe el depósito de agua. Para soltar el tubo del agua, gire el cuadrante un cuarto. Extráigalo. Limpie a fondo sumergiéndolo en una solución de ácido cítrico durante 15 minutos. Enjuague y pase un trapo por todas las superficies. Repita la operación en caso necesario. Vuelva a colocarlo siguiendo el orden inverso y gire el cuadrante un cuarto para asegurarlo.

Videz le réservoir d'eau. Pour détacher la cheminée d'eau, tournez le bouton d'un quart de tour. Sortez-la. Nettoyez-la soigneusement en l'immergeant 15 minutes dans la solution d'acide citrique. Rincez et essuyez toutes les surfaces. Répétez si nécessaire. Reposez la cheminée en suivant les instructions dans l'ordre inverse, puis tournez le bouton d'un quart de tour pour la fixer en place.

Svuotare il serbatoio dell'acqua. Per rilasciare la canna dell'acqua, ruotare la manopola di un quarto di giro. Estrarre. Pulire a fondo,

immergendo in una soluzione di acido citrico per 15 minuti. Sciacquare e strofinare tutte le superfici. Ripetere se necessario. Rimontare in ordine inverso, ruotando la manopola di un quarto di giro per fissarla.

Leeg de watertank. Draai de knop een kwartslag om de wateruitlaat te ontgrendelen. Til hem eruit. Reinig de uitlaat grondig door deze 15 minuten onder te dompelen in de citroenzuuroplossing. Spoel alle oppervlakken af. Herhaal indien nodig. Monteer omgekeerd volgens de draai van de knop een kwartslag terug om de wateruitlaat te vergrendelen.

Opróżnić pojemnik na wodę. Aby zwolnić kominiek wodny, obróć pokrętko o ćwierć obrotu. Wyciągnąć. Oczyścić dokładnie przemywając roztworem kwasu cytrynowego przez 15 minut. Oplukać i wytrzeć wszystkie powierzchnie. W razie potrzeby powtórzyć czynności. Zamontować elementy w odwrotnej kolejności, obracając pokrętko o ćwierć obrotu w celu zabezpieczenia.

Вылейте воду из контейнера. Чтобы освободить водяной канал, поверните фиксатор на четверть оборота и извлеките канал. Выполните тщательную очистку, погрузив его в раствор лимонной кислоты на 15 минут. Промойте и протрите все поверхности. Повторите при необходимости. Повторите процедуру в обратном порядке, повернув фиксатор на четверть оборота для фиксации.

Izpraznite vodo iz rezervoarja. Za sprostitve dviznega kanala za vodo zasukajte gumb za četrt obrata. Dvignite z ležišča. Temeljito očistite; v ta namen za 15 minut potopite v raztopino citronske kisline. Sperite in obrišite vse površine. Po potrebi ponovite. Namescite nazaj v obratnem vrstnem redu; zavarujte z zasukom gumba za četrt obrata.

To remove the seal, pinch the securing tabs together and pull out. Clean thoroughly by immersing in the recommended citric acid solution for 15 minutes. Rinse and wipe over all surfaces. Repeat if necessary. To refit, push back in so the tabs click and the fit is secure.

Um die Dichtung zu entfernen, die zwei Laschen auf der Unterseite zusammendrücken und die Dichtung herausziehen. Gründlich reinigen und 15 Minuten lang in die empfohlene Zitronensäurelösung legen. Ausspülen und alle Oberflächen abwischen. Wenn nötig, den Vorgang wiederholen. Beim Zusammenbau die Dichtung wieder hineindrücken, bis die Laschen klicken und die Dichtung sicher befestigt ist.

Para retirar el sello, presione las lengüetas de seguridad al mismo tiempo y extráigalo. Limpie a fondo sumergiéndolo en la solución de ácido cítrico recomendada durante 15 minutos. Enjuague y pase un trapo por todas las superficies. Repita la operación en caso necesario. Para volver a colocarlo, presione hasta que las lengüetas encajen y estén aseguradas.

Pour retirer le joint, pincez les languettes de fixation l'une contre l'autre et tirez. Nettoyez-le soigneusement en l'immergeant 15 minutes dans la solution d'acide citrique recommandée. Rincez et essuyez toutes les surfaces. Répétez si nécessaire. Pour remettre le joint en place, appuyez dessus jusqu'à ce qu'il s'enclenche et qu'il soit bien fixé.

Per rimuovere la guarnizione, stringere le linguette di sicurezza ed estrarre. Pulire a fondo, immerrendo nella soluzione di acido citrico consigliata per 15 minuti. Sciacquare e strofinare tutte le superfici. Ripetere se necessario. Per rimontare,

spingere verso l'interno fino a quando le linguette scattano e il montaggio è ben saldo.

Om de afsluiting te verwijderen, drukt u de veiligheidsklepjes naar elkaar toe en trekt u deze eruit. Reinig de uitlaat grondig door deze 15 minuten onder te dompelen in de aanbevolen citroenzuuroplossing. Spoel alle oppervlakken af. Herhaal indien nodig. Om de afsluiting terug te plaatsen, drukt u deze op zijn plaats zodat de klepjes vastklikken en vergrendeld zijn.

Aby usunąć uszczelkę, ścisnąć ją do siebie zabezpieczenia i wyciągnąć. Oczyścić dokładnie przemywając zalecanym roztworem kwasu cytrynowego przez 15 minut. Oplukać i wytrzeć wszystkie powierzchnie. W razie potrzeby powtórzyć czynności. Aby zamontować ponownie wcisnąć do kliknięcia zapadek i zabezpieczenia dopasowania.

Чтобы снять уплотнитель, сведите крепежные язычки и потяните. Для тщательной очистки уплотнителя

рекомендуется погрузить его в раствор лимонной кислоты на 15 минут. Промойте и протрите все поверхности. Повторите при необходимости. Для установки необходимо отжать уплотнитель, чтобы защелкнуть язычки и зафиксировать уплотнитель.

Za odstranitev tesnila sfisnite zaskočna jezička enega k drugemu in izvlecite. Temeljito očistite; v ta namen za 15 minut potopite v priporočeno raztopino citronske kisline. Sperite in obrišite vse površine. Po potrebi ponovite. Za ponovno namesitev potisnite na ležišče, da se jezička zaskočita s klikom.

5. Once a month (and before/after storage)

Einmal pro Monat (und vor/nach der Aufbewahrung)
Una vez al mes (y antes y después de guardarlo)
Une fois par mois (et avant/après le rangement de l'appareil)
Una volta al mese (e prima/dopo lo stoccaggio)

Een keer per maand (en voor/na opslag)
Wykonywać co miesiąc (i przed/po dłuższym przechowywaniu)
Раз в месяц (а также до и после хранения)
Enkrat na mesec (in pred skladiščenjem/ po njem)

6

7

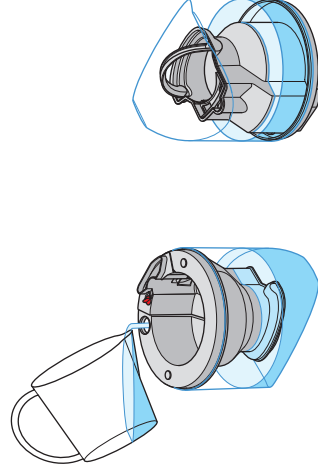
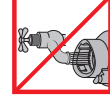

Piezo
Piezo-Element
Piezo
Décteur piézo-électrique
Elemento piezoeletrico
Piezo
Modul piezoelektryczny
Пьезоэлемент
Piezo

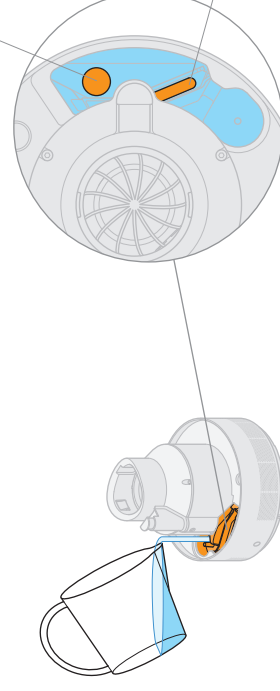

UV-C emitter
UV-C-Strahler
Emissor UV
Émetteur d'UVC
Emititore UV-C
UV-C-elektrode
Emitter ultravioletu
Источник УФ излучения
Oddajnik UV-C



<p>Pour in the recommended citric acid solution. Replace the cap and shake tank for 30 seconds. Then leave to stand. After 15 minutes, empty the tank. Rinse and wipe over all surfaces. Repeat if necessary.</p> <p>Die empfohlene Zitronensäurelösung in den Tank gießen. Das Ventil wieder aufsetzen und den Tank 30 Sekunden lang schütteln. Anschließend stehenlassen. Nach 15 Minuten den Tank leeren. Ausspülen und alle Außenflächen abwischen. Wenn nötig, den Vorgang wiederholen.</p> <p>Vierta la solución de ácido cítrico recomendada. Vuelva a colocar la tapa y agítelo 30 segundos. Déjelo reposar. Al cabo de 15 minutos, vacíe el depósito. Enjuague y pase un trapo por todas las superficies. Repita el proceso en caso necesario.</p> <p>Versez la solution d'acide citrique recommandée. Remettez le bouchon et agitez le réservoir pendant 30 secondes. Laissez-le reposer. Au bout de 15 minutes, videz le réservoir. Rincez et essuyez toutes les surfaces. Répétez si nécessaire.</p> <p>Versare la soluzione di acido citrico consigliata. Avvitare il tappo e agitare il serbatoio per 30 secondi. Quindi lasciar riposare. Dopo 15 minuti, svuotare il serbatoio. Sciacquare e strofinare tutte le superfici. Ripetere se necessario.</p> <p>Giet de aanbevolen citroenzuuroplossing in de tank. Plaats de dop terug en schud</p>	<p>Empty the trough of any water, small spillages may occur. While not dangerous, care should be taken to avoid water entering the inlets. Clean thoroughly, using the recommended citric acid solution. Do not rinse under the tap or put in a dishwasher. Fill the trough with the recommended citric acid solution until the UV-C emitter and piezo are submerged. Leave for 15 minutes. Drain, rinse and wipe over all surfaces. Repeat if necessary.</p> <p>Die Wasserkammer entleeren, dabei können kleine Wasserrückstände zurückbleiben. Auch wenn keine Gefahr besteht, sollte darauf geachtet werden, dass kein Wasser in den Luftfeinlass eintritt. Mit der empfohlenen Zitronensäurelösung gründlich reinigen. Nicht unter dem Wasserhahn ausspülen oder in die Spülmaschine stellen. Die Wasserkammer mit der Zitronensäurelösung füllen, bis der UV-C-Strahler und das Piezo-Element komplett unter Wasser sind. 15 Minuten stehenlassen. Behälter leeren, ausspülen und alle Oberflächen abwischen. Wenn nötig, den Vorgang wiederholen.</p> <p>Vacíe el agua, se podrían producir pequeños derrames. Si bien no es peligroso, debería tenerse particular cuidado en evitar que no penetre el agua en las entradas. Limpie a fondo con la solución de ácido cítrico recomendada. No enjuague bajo el grifo ni lo sumerja en el agua de fregar. Rellene con la solución de ácido cítrico recomendada hasta que el emisor UV y el piezo queden sumergidos. Déjelo 15 minutos. Escorra, enjuague y pase un trapo por todas las superficies. Repita la operación en caso necesario.</p>	<p>Videz la gouttière ; de petits déversements peuvent se produire. Veillez à ne pas laisser d'eau pénétrer dans les orifices même si ceci ne présenterait aucun danger. Nettoyez soigneusement à l'aide de la solution d'acide citrique recommandée. Ne rincez pas sous le robinet et ne passez pas au lave-vaisselle. Remplissez la gouttière avec la solution d'acide citrique recommandée jusqu'à ce que l'émetteur d'UV-C et le détecteur piézo-électrique soient submergés. Laissez reposer 15 minutes. Videz, rincez et essuyez toutes les surfaces. Répétez si nécessaire.</p> <p>Svuotando la vaschetta, potremmo verificarci piccoli versamenti. Sebbene non rappresenti un pericolo, è opportuno evitare che l'acqua penetri nelle fessure. Pulire a fondo utilizzando la soluzione di acido citrico consigliata. Non sciacquare sotto il rubinetto né inserire in lavastoviglie. Riempire la vaschetta con la soluzione di acido citrico consigliata fino a quando l'emettitore UV-C e l'elemento piezoelettrico sono sommersi. Lasciar riposare per 15 minuti. Scaricare, sciacquare e strofinare tutte le superfici. Ripetere se necessario.</p> <p>Leeg de watertank, er kan mogelijk wat water gemorst worden. Hoewel het niet gevaarlijk is, moet er voorzichtig gehandeld worden om te voorkomen dat er water in de openingen komt. Reinig grondig met de aanbevolen citroenzuuroplossing. Niet afspoelen onder de kraan en niet in de vaatwasmachine plaatsen. Vul de tank met de aanbevolen citroenzuuroplossing tot de UV-C-elektrode en de piezo ondergedompeld zijn. Laat 15 minuten staan. Laat de tank leeglopen, spoel deze af en neem alle oppervlakken af. Herhaal indien nodig.</p>	<p>Izpraznite vso vodo iz korita; pri tem se lahko razlijejo manjše količine vode. Čeprav to ni nevarno, pazite, da voda ne zaide v vstopne odprtine. Temeljito očistite; pri tem uporabite priporočeno raztopino citronske kisline. Ne spirajte pod tekočo vodo in ne pomivajte v pomivalnem stroju. Napolnite korito s priporočeno raztopino citronske kisline toliko, da sta oddajnik UV-C in Piezo potopljena. Pustite 15 minut. Izlijte raztopino, sperite in obrišite vse površine. Po potrebi ponovite.</p>	<p>Usunąć wodę z misy, uważać na możliwość rozlania niewielkiej ilości wody. Jeśli nie jest to niebezpieczne, należy zabezpieczyć szczeliny przed dostaniem się wody. Oczyszczyć dokładnie urządzenie używając zalecanego roztworu kwasu cytrynowego. Nie myć pod bieżącą wodą ani nie umieszczać urządzenia w zmywarce. Napełnić misę zalecanym roztworem kwasu cytrynowego do zakrycia emitera promieniowania UV-C i urządzenia piezoelektrycznego. Pozostawić na 15 minut. Wylać roztwór, optukać i wytrzeć wszystkie powierzchnie. W razie potrzeby powtórzyć czynności.</p> <p>Удалите воду, так как могут остаться небольшие брызги. Хотя это и не опасно, избегайте попадания воды во впускные отверстия. Тщательно очистите, используя рекомендуемый раствор лимонной кислоты. Не промывайте под струей воды и не опускайте в посудомоечную машину. Заполняйте рекомендуемым раствором лимонной кислоты пока источник УФ излучения и пьезоэлемент не будут погружены. Оставьте на 15 минут. Слейте содержимое, промойте и протрите все поверхности. Повторите при необходимости.</p>
---	--	--	--	--

5. Once a month (and before/after storage)

Einmal pro Monat (und vor/nach der Aufbewahrung)
Una vez al mes (y antes y después de guardarlo)
Une fois par mois (et avant/après le rangement de l'appareil)
Una volta al mese (e prima/dopo lo stoccaggio)

Een keer per maand (en voor/na opslag)
Wykonywać co miesiąc (i przed/po dłuższym przechowywaniu)
Раз в месяц (а также до и после хранения)
Enkrat na mesec (in pred skladiščenjem/po njem)

8

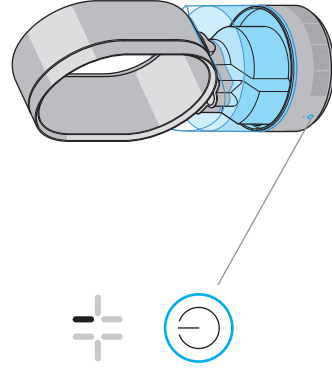

Some cleaning chemicals are harmful to the machine and should not be used. Use of these will invalidate your guarantee. Do not use: Alcohol and strong acid mixes, solvent (acetone) and oil based products, alkali bleach mixes, air fresheners, aroma oils, scented oils, hot water, brushes, abrasive materials, etc. Please do not put in a dishwasher or close to a fire.

Einige Reinigungschemikalien können das Gerät beschädigen und sollten daher nicht verwendet werden. Durch den Einsatz dieser Mittel erlischt der Garantieanspruch. Folgende Mittel nicht verwenden: Alkohol- und starke Säuregemische (Aceton) und Produkte auf Ölbasis, alkalische Bleichmittel, Raumsprays, Aromadüfte, Duftöle, heißes Wasser, Bürsten, Schleifmittel usw. Nicht in die Spülmaschine oder in die Nähe eines Feuers stellen.

Algunos productos químicos de limpieza podrían dañar el aparato y no se recomienda su uso. El uso de los siguientes productos anulará la garantía. No utilice: alcohol y mezclas de ácidos fuertes, disolventes (acetona) y productos basados en aceite, mezclas de lejía

Bepaalde reinigingsmiddelen zijn schadelijk voor het apparaat en mogen niet gebruikt worden. Door het gebruik van deze middelen zal uw garantie komen te vervallen. Gebruik geen: Alcohol en sterke, zure mengsels (aceton) en producten op oliebasis, gebruik geen bleekmengsels met alkaline, luchtverfrissers, aromaoliën, geuolie, heet water, borstels, schurend materiaal, etc. Plaats het apparaat niet in een vaatwasmachine of dicht bij een vuur.

Niektóre substancje chemiczne są szkodliwe dla urządzenia i nie powinny być używane. Użycie poniższych środków spowoduje utratę gwarancji. Nie używać następujących substancji: Alkohole i mocne kwasy, rozpuszczalniki (aceton) i produkty zawierające olej, wybielacze alkaliczne, odświeżacze powietrza, olejki aromatyczne, olejki zapachowe, gorąca woda, materiały ściernie i szorujące itp. Nie wkładać urządzenia do zmywarki i nie umieszczać w pobliżu ognia.

Не допускается использование чистящих средств, которые могут повредить устройство. Применение этих средств

Re-assemble. Wipe the exterior with a lint-free microfibre cloth. Switch 'ON': the water treatment procedure starts. After 3 minutes the machine will start to humidify.

Setzen Sie das Gerät wieder zusammen. Die Außenflächen mit einem fusselfreien

Microfasertuch abwischen.

Gerät einschalten: Die

Wasseraufbereitung startet.

Nach drei Minuten beginnt das

Gerät mit der Luftbefeuchtung.

Vuelva a montar el aparato.

Use un trapo de microfibra

que no deje pelusa para

limpiar el exterior. Encienda

el aparato ("ON"): el proceso

de tratamiento de agua

comenzará. Al cabo de tres minutos, el aparato comenzará a humidificar.

Remontez l'appareil. Essayez

l'extérieur avec un chiffon en

microfibre non pelucheux.

Allumez l'appareil : la procédure

de traitement de l'eau démarre.

Au bout de 3 minutes, l'appareil

démarré l'humidification.

Rimontare. Strofinare l'esterno

con un panno in microfibra

privo di lanugine. Accendere

l'apparecchio: la procedura di

trattamento dell'acqua si avvia.

Dopo 3 minuti l'apparecchio

inizia a umidificare.

Zet de luchtbevochtiger

weer in elkaar. Neem de

behuizing af met een pluisvrije

microvezel doel. Zet aan: de

waterbehandelingsprocedure

wordt gestart. Na drie minuten

begint het apparaat met de

luchtbevochtiging.

alcalina, ambientadores, aceites aromáticos, aceites perfumados, agua caliente, cepillos, materiales abrasivos, etc. No lo sumerja en el agua de fregar o lo ponga cerca del fuego.

Certains nettoyeurs chimiques peuvent endommager l'appareil et ne doivent pas être utilisés. Leur utilisation entraînera

l'annulation de la garantie.

N'utilisez pas les produits

sujoints : mélanges d'alcool

et d'acide fort, produits à base

de solvant (acétone) et d'huile,

mélanges de javel alcalins,

produits purificateurs d'air, huiles

aromatiques, huiles parfumées,

eau chaude, brosses, matériaux

abrasifs, etc. Ne passez pas

l'appareil au lave-vaisselle et ne

le placez pas près d'un feu.

Alcune sostanze chimiche

detergenti possono danneggiare

l'apparecchio e non devono

essere utilizzate. L'uso di

tali prodotti rende nulla la

garanzia. Non utilizzare: Alcool

e forti miscele acide, solventi

(acetone) e prodotti a base

d'olio, miscele di candeggina

alcaline, deodoranti per l'aria,

oli aromatici, oli profumati,

acqua calda, spazzole, materiali

abrasivi, ecc. Non inserire in

una lavastoviglie o porre nelle

immediate vicinanze del fuoco.

является основанием для аннулирования гарантии. Запрещается использовать следующие чистящие средства: спиртовые и сильные кислотные смеси, растворитель (ацетон) и средства на основе растворителей/масел, смеси щелочных и отбеливающих веществ, освежители воздуха, ароматные масла, горячую воду, щетки, абразивные чистящие средства и т. д. Не опускайте устройство в посудомоечную машину и не подносите к огню.

Nekaterе kemikalije lahko poškodujejo napravo in jih zato ne uporabljajte. Uporaba takih kemikalij bo izničila garancijo. Ne uporabljajte:

mešanic alkohola in močnih kislin, sredstev na osnovi

topil (acetona) in olj, alkalnih

sredstev za beljenje, sredstev za

osveževanje zraka, aromatičnih

olj in olj z dišavami, vroče vode,

ščetk, abrazivnih materialov

itd. Ne pomivajte naprave

v pomivalnem stroju in ne

približujte je ognju.



6. What do the lights mean?

Was bedeuten die LEDs?
Significado de las luces?
Signification des voyants?
Significato delle luci?

Wat betekenen de lampjes?
Co oznaczają diody?
Значения индикаторов
Kaj pomenijo lučke?



Water treatment: The AM10 is treating the water. This takes 3 minutes. When the animation stops, the AM10 will start to humidify.

Wasseraufbereitung: Der AM10 bereitet das Wasser auf. Dieser Vorgang dauert drei Minuten. Wenn die Animation aufhört, beginnt der AM10 mit der Luftbefeuchtung.

Tratamiento del agua: El AM10 está tratando el agua. Esto tarda aproximadamente tres minutos. Cuando la animación se para, el AM10 comenzará a humidificar.

Traitement de l'eau: L'AM10 est en train de traiter l'eau. Cette opération prend 3 minutes. Lorsque l'animation est terminée, l'AM10 démarre l'humidification.

Trattamento dell'acqua:

Il modello AM10 sta trattando l'acqua. Questo richiede 3 minuti. Al termine dell'animazione il modello AM10 inizierà a umidificare.

Waterbehandeling: De AM10 behandelt het water. Dit duurt drie minuten. Als de animatie stopt, begint de AM10 met de luchtbevochtiging.

Oczyszczanie wody: Urządzenie AM10 oczyszcza wodę. Zajmuje to 3 minuty. Po zakończeniu animacji urządzenie AM10 rozpoczyna nawilżanie.

Обработка воды: Устройство AM10 обрабатывает воду. На это уходит 3 минуты.

Когда анимация останавливается, устройство AM10 приступает к увлажнению воздуха.

Priprava vode: AM10 pripravja vodo. To traja 3 minute. Ko se animirani prikaz ustavi, AM10 začne z vlaženjem.



Tank is empty: Switch 'OFF' and refill.

Leerer Wassertank: Gerät ausschalten und Tank füllen.

El depósito está vacío.

Apague el aparato y rellénelo. Réservoir vide. Éteignez l'appareil et remplissez le réservoir.

Serbatoio vuoto. Spegner e riempire il serbatoio.

De tank is leeg. Schakel het apparaat uit en vul bij.

Pojemnik jest pusty. Wyłącz urządzenie i napełnić pojemnik wodą.

Контейнер пуст. Выключите устройство и наполните контейнер.

Rezervoar je prazen. Izklopite in napolnite.

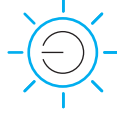

Tilted: The base is not level.

Gekippt: Die Basisseinheit steht nicht eben.

Inclinación. La base no está nivelada.

Inclinaison. La base n'est pas à niveau.

Inclinato. La base non è in piano.

Gekanteld. De basis staat niet gelijk.

Urządzenie jest przechylone: Podstawa nie jest wyziomowana.

Наклон. Основание установлено на неровной поверхности.

Nagnjen. Podstavek ne stoji na ravnem.



Blue light indicates that the AM10 is in humidity mode.

Blaue LED-Anzeige: AM10 befindet sich im Luftbefeuchtungsmodus.

La luz azul indica que el AM10 está en modo humidificador.

Le témoin bleu indique que l'AM10 est en mode humidificateur.

La luce blu indica che il modello AM10 è in modalità umidificatore.

Blauw licht geeft aan dat de AM10 in de bevochtigingsmodus is.

Niebieska dioda sygnalizuje, że urządzenie AM10 działa w trybie nawilżania.

Синий индикатор указывает, что устройство AM10 работает в режиме увлажнения.

Modra lučka pomeni, da je AM10 v načinu vlaženja.



White light indicates that the AM10 is in fan mode.

Weißer LED-Anzeige: AM10 befindet sich im Ventilatormodus.

La luz blanca indica que el AM10 está en modo ventilador.

Le témoin blanc indique que l'AM10 est en mode ventilateur.

La luce bianca indica che il modello AM10 è in modalità ventilatore.

Wit licht geeft aan dat de AM10 in de ventilatormodus is.

Biała dioda sygnalizuje, że urządzenie AM10 działa w trybie wentylacji.

Белый индикатор указывает, что устройство AM10 работает в режиме вентилятора.

Bela lučka pomeni, da je AM10 v načinu ventilatorja.

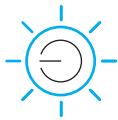

Turn the machine into standby mode/"OFF". Unplug from the mains electricity supply. Wait 30 seconds. Plug the machine back in and switch "ON". If error persists, please call the Dyson Helpline.

Gerät ausschalten und vom Stromnetz trennen. 30 Sekunden warten. Das Gerät wieder an die Stromversorgung anschließen und einschalten. Wenn der Fehler weiter besteht, wenden Sie sich an den Kundendienst von Dyson.

Ponga el aparato en modo de apagado/"OFF". Desenchúfelo de la red eléctrica. Espere 30 segundos. Vuelva a enchufar el aparato y enciéndalo ("ON"). Si el error persiste, llame al servicio de Atención al Cliente de Dyson.

Mettez l'appareil en mode veille/« OFF ». Débranchez-le de l'alimentation secteur. Patientez 30 secondes. Rebranchez l'appareil et mettez-le en mode « ON ». Si l'erreur persiste, contactez le Service consommateurs de Dyson.

Impostare l'apparecchio sulla modalità standby/"OFF". Scollegare l'apparecchio dalla rete elettrica. Attendere 30 secondi. Ricollegare l'apparecchio e passare alla modalità "ON". Se l'errore persiste, chiamare il Centro Assistenza Dyson.

Zet het apparaat in de stand-bymodus/UIT. Haal de stekker uit het stopcontact. Wacht 30 seconden. Steek de stekker weer in het stopcontact en zet het apparaat AAN. Neem contact op met de Dyson helpline als de fout zich blijft voordoen.

Przetączyć urządzenie w tryb gotowości/"WYŁ". Odłączyć od zasilania elektrycznego. Poczekać 30 sekund. Podłączyć urządzenie do zasilania i włączyć przelącznik "WŁ". Jeśli problem będzie nadal występować, skontaktować się z infolinią Dyson.

Переведите устройство в режим ожидания или выключите его. Отсоедините устройство от электрической сети. Подождите 30 секунд. Затем снова подключите устройство к сети и включите его. Если ошибка повторится, обратитесь в Службу технической поддержки.

Preklopite napravo in pripravljenosti / »IZKl«. Odklopite napravo iz omrežne vtičnice. Počakajte 30 sekund. Priključite napravo v omrežno vtičnico in jo vklopite / »ON«. Če težava ni odpravljena, pokličite Dysonovo službo telefonske pomoči.

Przełączanie do zasilania i włączyć przelącznik "WŁ". Jeśli problem będzie nadal występować, skontaktować się z infolinią Dyson.

Perеведите устройство в режим ожидания или выключите его. Отсоедините устройство от электрической сети. Подождите 30 секунд. Затем снова подключите устройство к сети и включите его. Если ошибка повторится, обратитесь в Службу технической поддержки.

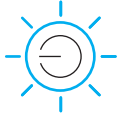

AM10 is too cold. Increase room temperature to 5°C or above. If problem persists, please call the helpline.

AM10 ist zu kalt: Raumtemperatur auf mindestens 5°C erhöhen. Wenn das Problem weiter besteht, den Kundendienst kontaktieren. El AM10 está demasiado frío. Aumente la temperatura ambiente a 5°C o más. Si el problema persiste, llame al servicio de Atención al Cliente de Dyson.

L'AM10 est trop froid. Augmentez la température ambiante à 5 °C ou plus. Si le problème persiste, contactez le Service consommateurs.

Il modello AM10 è troppo freddo. Aumentare la temperatura ambiente a 5 °C o superiore. Se il problema persiste, contattare il Centro Assistenza. AM10 is te koud. Verhoog de kamertemperatuur tot 5°C of hoger. Bel de Helpdesk indien het probleem zich blijft voordoen.

Urządzenie AM10 jest za zimne. Zwiększyć temperaturę pomieszczenia do co najmniej 5°C. Jeśli problem będzie nadal występować, skontaktować się z infolinią.

Устройство AM10 слишком охлаждено. Увеличьте температуру в помещении до 5°C или выше. Если проблема не будет устранена, обратитесь в службу поддержки.

AM10 je preveč hladen. Zvišajte sobno temperaturo na vsaj 5 °C. Če težava ne izgine, pokličite službo telefonske pomoči.

Turn the machine into standby mode/"OFF". Unplug from the mains electricity supply. Wait 30 seconds. Plug the machine back in and switch "ON". If error persists, please call the Dyson Helpline.

Gerät ausschalten und vom Stromnetz trennen. 30 Sekunden warten. Das Gerät wieder an die Stromversorgung anschließen und einschalten. Wenn der Fehler weiter besteht, wenden Sie sich an den Kundendienst von Dyson.

Ponga el aparato en modo de apagado/"OFF". Desenchúfelo de la red eléctrica. Espere 30 segundos. Vuelva a enchufar el aparato y enciéndalo ("ON"). Si el error persiste, llame al servicio de Atención al Cliente de Dyson.

Mettez l'appareil en mode veille/« OFF ». Débranchez-le de l'alimentation secteur. Patientez 30 secondes. Rebranchez l'appareil et mettez-le en mode « ON ». Si l'erreur persiste, contactez le Service consommateurs de Dyson.

Impostare l'apparecchio sulla modalità standby/"OFF". Scollegare l'apparecchio dalla rete elettrica. Attendere 30 secondi. Ricollegare l'apparecchio e passare alla modalità "ON". Se l'errore persiste, chiamare il Centro Assistenza Dyson.

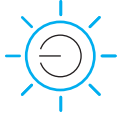

Zet het apparaat in de stand-bymodus/UIT. Haal de stekker uit het stopcontact. Wacht 30 seconden. Steek de stekker weer in het stopcontact en zet het apparaat AAN. Neem contact op met de Dyson helpline als de fout zich blijft voordoen.

Przetączyć urządzenie w tryb gotowości/"WYŁ". Odłączyć od zasilania elektrycznego. Poczekać 30 sekund. Podłączyć urządzenie do zasilania i włączyć przelącznik "WŁ". Jeśli problem będzie nadal występować, skontaktować się z infolinią Dyson.

Переведите устройство в режим ожидания или выключите его. Отсоедините устройство от электрической сети. Подождите 30 секунд. Затем снова подключите устройство к сети и включите его. Если ошибка повторится, обратитесь в Службу технической поддержки.

Preklopite napravo in pripravljenosti / »IZKl«. Odklopite napravo iz omrežne vtičnice. Počakajte 30 sekund. Priključite napravo v omrežno vtičnico in jo vklopite / »ON«. Če težava ni odpravljena, pokličite Dysonovo službo telefonske pomoči.

Przełączanie do zasilania i włączyć przelącznik "WŁ". Jeśli problem będzie nadal występować, skontaktować się z infolinią Dyson.

Perеведите устройство в режим ожидания или выключите его. Отсоедините устройство от электрической сети. Подождите 30 секунд. Затем снова подключите устройство к сети и включите его. Если ошибка повторится, обратитесь в Службу технической поддержки.

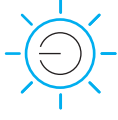

If power button flashes 3 times when switching on, check that the AM10 has been assembled correctly.

Wenn der Ein/Aus-Schalter beim Einschalten dreimal blinkt, prüfen, ob der AM10 korrekt zusammengebaut wurde.

Si el botón de encendido se ilumina tres veces cuando se enciende, compruebe que el AM10 se haya montado de forma correcta.

Si le bouton marche clignote 3 fois à l'allumage, vérifiez que l'AM10 a été correctement monté.

Se il pulsante di alimentazione lampeggia 3 volte durante l'accensione, verificare che il modello AM10 sia stato montato correttamente.

Controleer of de AM10 goed in elkaar is gezet als de aan/uit-knop drie keer knippert bij inschakelen.

Jeśli przycisk zasilania miga 3 razy po włączeniu, sprawdź, czy urządzenie AM10 zostało poprawnie zmontowane.

Если индикатор на кнопке питания мигает 3 раза при включении, убедитесь, что устройство AM10 собрано правильно.

Če gumb za vklop ob vklopu trikrat utripne, preverite, ali je bil AM10 pravilno sestavljen.

7. Using your humidifier

Verwendung Ihres Luftbefeuchters
Cómo utilizar el humidificador
Utilisation de votre humidificateur
Usò dell'umidificatore

Uw luchtbevochtiger gebruiken
Korzystanie z nawilżacza
Эксплуатация увлажнителя воздуха
Uporaba vlažilnika

EN

Please read the 'Important Safety Instructions' in this Dyson User manual before proceeding.

Introduction

- This is a cool mist, ultrasonic type of humidifier. Moist air is directed into the room from the loop amplifier.
- Water passes over a UV-C emitter to ensure that it is 99.9% bacteria-free before misting commences.

Location

- Always place the appliance on a firm, flat, level surface.
- Do not place the appliance on a rug, carpet, wooden flooring, or any other surface that may be damaged by exposure to water or moisture.
- It is recommended that a waterproof mat or pad is placed under the appliance.
- Do not place the appliance underneath overhanging surfaces.
- Do not place the appliance in an area where it is accessible to children.
- Store the appliance indoors. Do not use or store it below 5°C (41°F). Ensure the appliance is at room temperature before operating.
- For the best performance, place on the floor, in the corner of the room, at least 1m from any wall and facing into the centre of the room.

Operation

- All parts must be securely fitted before use.

- Press and hold the power button on the appliance to adjust the humidity setting.
- Fan mode and the sleep timer cannot be operated without the remote control.
- The air speed setting automatically sets to '05'.

Refilling

- Filtered or distilled tap water is recommended to avoid white dust in hard water areas. Use only clean, cool tap water to fill the tank.
- When refilling, empty the tank completely (preferably washing and drying it), then refill – this keeps the water fresh.
- With a full tank of clean, cool tap water (2.84 litres) the appliance will run for at least 10 hours, depending on the target humidity setting and other environmental conditions. Do not add anything to the water (such as scents, oils etc).

Cleaning the base

- Small water spillages may occur. While the amount of water in the trough is not significant enough to damage the appliance, significant care should be taken when emptying it. Ensure that water does not enter through the inlets of the appliance. If some water does pass through the inlets, dry the exterior with a cloth and continue to use as normal.

Cleaning the tank

- Pour in the recommended citric acid solution. Replace the cap and shake tank for 30 seconds. Then leave to stand. After 15 minutes, empty the tank. Rinse and wipe over all surfaces. Repeat if necessary.

Storage

- When not in use, unplug from the mains electricity supply.

- Dispose of or recycle the battery in accordance with local ordinances or regulations.
-  This symbol indicates that this machine should not be disposed with your general household waste. To prevent possible harm to the environment or human health from uncontrolled waste disposal, recycle it responsibly to promote the sustainable reuse of material resources. When this machine has reached the end of its serviceable life, please take it to a recognised WEEE (Waste Electrical and Electronic Equipment) collection facility such as your local civic amenity site for recycling. Your local authority or retailer will be able to advise you of your nearest recycling facility.

Guarantee terms and conditions

Dyson customer care

Thank you for choosing to buy a Dyson machine.

After registering your free two-year guarantee, your Dyson machine will be covered for parts and labour for two years from the date of purchase, subject to the terms of the guarantee. If you have any questions about your Dyson machine, call the Dyson Helpline with your serial number and details of where and when you bought the machine. Most questions can be solved over the phone by one of our trained Dyson Helpline staff.

Alternatively, visit www.dyson.com for online help, general tips and useful information about Dyson.

Your serial number can be found on your rating plate which is on the base of your machine.

If your Dyson machine needs a service, call the Dyson Helpline so we can discuss the available options. If your Dyson machine

- Do not use the appliance unless it has been cleaned according to instructions.
- In humidifier mode do not use without water in the tank.
- Do not lubricate any part of this appliance.
- When switched on, a small blue LED on the back of the appliance lights up to show that power is being received by the appliance. (Note: It does not mean that the appliance itself is operating.)
- Once the water treatment cycle completes the appliance is ready to begin humidification.

Setting humidity level

- On first use, the display will show '70%', which is the highest relative humidity setting. The fan will run on lowest airspeed, '01'. For each use after this the appliance will remember the last target humidity level and airflow speed set.
- The appliance will not operate unless the target humidity setting is above the current room humidity level.
- The appliance will automatically adjust to avoid excessive humidity.
- Mist will be visible only in certain conditions (impacted by light, background colour, etc.) or at the lowest settings.

Automatic Mode

- Press the AUTO button on the remote. This is the recommended mode of operation.
- The appliance selects a comfortable humidity for the room, based on environmental factors such as current humidity level and air temperature.
- When the room reaches the appropriate humidity level the appliance will switch itself 'ON' or 'OFF' as necessary to maintain that level. The fan will remain running when the target humidity has been reached.

Manual mode

- Select the desired humidity level (from 30% to 70%). When the room reaches the target humidity level the appliance will switch itself 'ON' or 'OFF' as necessary to maintain that level. The fan will remain running when the target humidity has been reached.

Fan mode

- The fan mode button on the remote control turns the humidifier mode 'OFF'. Control the fan mode using the airflow and timer buttons.
- No water is needed for the fan mode.

Control without the remote

- Press the power button on the appliance to turn ON/OFF.

- Store the appliance in a dry location and arrange the cable away from traffic areas so that it will not be tripped over or damaged.
- Clean the appliance and tank as instructed before storing and before re-use.

Battery replacement

- #### Caution
- Unscrew the battery compartment on the remote control. Loosen the base and pull to remove the battery.
 - Do not install backwards or short circuit the batteries.
 - Do not attempt to dismantle or charge the batteries. Keep away from fire.
 - Always replace the screw in the remote control and refer to the battery hazard in the warning section.
 - Follow battery manufacturers' instructions when installing new batteries (battery type CR 2032).
 - Limited functionality is available without the remote control (see 'Control without the remote').

Automatic cut-out

- If the appliance is tilted by over 5° the display will show a 'tilted' graphic. If after 15 minutes the appliance is not levelled it will switch 'OFF'.
- If the appliance has been tilted make sure it is level and clear up any spillage.

Troubleshooting

- Do not carry out any maintenance or repair work other than that shown in your Dyson User manual, or advised by the Dyson Helpline.
- An F3 failure message means the appliance is too cold. The appliance will operate when it is above 5°C (41°F). If other failure messages are displayed, contact the Dyson Helpline.
- For F1, F2, F4 and F5 error messages, turn the appliance into standby mode/ "OFF". Unplug from the mains electricity supply. Wait 30 seconds. Plug the appliance back in and switch "ON". If error persists, please call the Dyson Helpline.
- If the UV-C emitter is exposed for any reason the appliance will switch 'OFF'.
- If the piezo or UV-C emitter needs to be replaced, contact the Dyson Helpline.

Disposal information

- Dyson products are made from high grade recyclable materials. Recycle where possible.
- The battery should be removed from the machine before disposal.

is under guarantee, and the repair is covered, it will be repaired at no cost.

Please register as a Dyson machine owner

To help us ensure that you receive a prompt and efficient service, please register as a Dyson appliance owner. There are three ways to do this:

- Online at www.dyson.com
- Telephone the Dyson Helpline.

This will confirm ownership of your Dyson machine in the event of an insurance loss, and enable us to contact you if necessary.

Limited 2-year guarantee

Terms and conditions of the Dyson 2-year limited guarantee are set out below. The name and address details of the Dyson guarantor for your country are set out elsewhere in this document – please refer to the table setting out these details.

What is covered

- The repair or replacement of your Dyson machine (at Dyson's discretion) if it is found to be defective due to faulty materials, workmanship or function within two years of purchase or delivery (if any part is no longer available or out of manufacture, Dyson will replace it with a functional replacement part).
- Where this machine is sold outside of the EU, this guarantee will only be valid if the machine is used in the country in which it was sold.
- Where this machine is sold within the EU, this guarantee will only be valid (i) if the machine is used in the country in which it was sold or (ii) if the machine is used in Austria, Belgium, Denmark, Finland, France, Germany, Ireland, Italy, Netherlands, Norway, Poland, Spain, Sweden, Switzerland or the United Kingdom and the same model as this machine is sold at the same voltage rating in the relevant country.

What is not covered

- Dyson does not guarantee the repair or replacement of a product where a defect is the result of:
- Accidental damage, faults caused by negligent use or care, misuse, neglect, careless operation or handling of the machine which is not in accordance with the Dyson User manual.
 - Use of the machine for anything other than normal domestic household purposes.
 - Use of parts not assembled or installed in accordance with the instructions of Dyson.

- Use of parts and accessories which are not genuine Dyson components.
 - Faulty installation (except where installed by Dyson).
 - Repairs or alterations carried out by parties other than Dyson or its authorised agents.
 - Normal wear and tear (e.g. fuse, brush bar etc.).
- If you are in any doubt as to what is covered by your guarantee, please contact the Dyson Helpline.

Summary of cover

- The guarantee becomes effective from the date of purchase (or the date of delivery if this is later).
- You must provide proof of (both the original and any subsequent) delivery/purchase before any work can be carried out on your Dyson machine. Without this proof, any work carried out will be chargeable. Keep your receipt or delivery note.
- All work will be carried out by Dyson or its authorised agents.
- Any parts which are replaced by Dyson will become the property of Dyson.
- The repair or replacement of your Dyson machine under guarantee will not extend the period of guarantee unless this is required by local law in the country of purchase.
- The guarantee provides benefits which are additional to and do not affect your statutory rights as a consumer and will apply whether you purchased your product directly from Dyson or from a third party.

Important data protection information

- When registering your Dyson machine:
- You will need to provide us with basic contact information to register your machine and enable us to support your guarantee.
 - When you register, you will have the opportunity to choose whether you would like to receive communications from us. If you opt-in to communications from Dyson, we will send you details of special offers and news of our latest innovations.
 - We never sell your information to third parties and only use information that you share with us as defined by our privacy policies which are available on our website at [privacy.dyson.com](https://www.dyson.com).

DE/AT/CH

Bitte lesen Sie den Abschnitt 'Wichtige Sicherheitshinweise' in dieser Dyson Bedienungsanleitung, bevor Sie fortfahren.

die letzte Einstellung von gewählter Luftfeuchtigkeit und Luftstromstärke.

- Der Luftbefeuchter arbeitet nur, wenn die gewünschte Luftfeuchtigkeit über der aktuellen Raum-Luftfeuchtigkeit liegt.
- Das Gerät reguliert die Luftfeuchtigkeit automatisch, um eine übermäßige Luftfeuchtigkeit im Raum zu vermeiden.
- Der Befeuchtungsnebel ist nur unter bestimmten Bedingungen (je nach Licht, Hintergrundfarbe usw.) bzw. bei den niedrigsten Einstellungen sichtbar.

Automatikmodus

- Auf der Fernbedienung die Taste ‚AUTO‘ drücken. Dies ist der empfohlene Betriebsmodus.
- Das Gerät bestimmt abhängig von Umgebungsfaktoren, wie der Raum-Luftfeuchtigkeit und Lufttemperatur, eine angenehme Luftfeuchtigkeit für den Raum.
- Wenn der Raum die entsprechende Luftfeuchtigkeit erreicht hat, schaltet sich das Gerät den Luftbefeuchtungsmodus automatisch ein oder aus, um die Luftfeuchtigkeit aufrecht zu erhalten. Der Ventilator bleibt in Betrieb, auch wenn die gewünschte Luftfeuchtigkeit erreicht wurde.

Manueller Modus

- Die gewünschte Luftfeuchtigkeit (von 30 % bis 70 %) auswählen. Wenn der Raum die gewählte Luftfeuchtigkeit erreicht hat, schaltet sich das Gerät den Luftbefeuchtungsmodus automatisch ein oder aus, um die Luftfeuchtigkeit aufrecht zu erhalten. Der Ventilator bleibt in Betrieb, auch wenn die gewünschte Luftfeuchtigkeit erreicht wurde.

Ventilatormodus

- Mit der Taste für den Ventilatormodus auf der Fernbedienung wird die Luftbefeuchtung ausgeschaltet. In diesem Modus können die Funktionen Luftstromstärke und Sleep-Timer verwendet werden.
- Für den Ventilatormodus ist kein Wasser erforderlich.

Steuerung ohne Fernbedienung

- Den Ein/Aus-Schalter am Gerät drücken, um es ein- oder auszuschalten.
- Den Ein/Aus-Schalter am Gerät gedrückt halten, um die Luftfeuchtigkeit einzustellen.
- Der Ventilatormodus und der Sleep-Timer können nur mit Fernbedienung gesteuert werden.
- Die Luftstromstärke wird automatisch auf ‚0,5‘ gesetzt.

Auffüllen

- In Gebieten mit hartem Wasser wird gefiltertes oder

- Nicht versuchen, die Batterie zu zerlegen oder wiederaufzuladen. Von Feuer fernhalten.
- Immer die Schraube in die Fernbedienung einsetzen und die Batteriewarhinweise beachten.
- Beim Einsetzen einer neuen Batterie die Anweisungen des Batterieherstellers beachten (Batterietyp CR 2032).
- Ohne Fernbedienung ist nur eine eingeschränkte Funktionalität möglich (siehe „Steuerung ohne Fernbedienung“).

Automatisches Abschalten

- Wenn das Gerät um mehr als 5° gekippt wird, zeigt die LED-Anzeige die Grafik "Gekippt" an. Wenn das Gerät binnen 15 Minuten nicht wieder gerade aufgestellt wird, schaltet es sich automatisch ab.
- Wenn das Gerät gekippt wurde, anschließend sicherstellen, dass es wieder gerade steht, und verschüttetes Wasser aufwischen.

Fehlerbehebung

- Es dürfen nur die Instandhaltungsarbeiten oder Reparaturen durchgeführt werden, die in Ihrer Bedienungsanleitung von Dyson aufgeführt sind bzw. vom Dyson Kundendienst empfohlen werden.
- Vor dem Untersuchen von Problemen das Gerät immer von der Stromversorgung trennen. Wenn das Gerät nicht funktioniert, zunächst sicherstellen, dass die Netzsteckdose über Strom verfügt und dass der Stecker richtig in die Netzsteckdose eingesteckt wurde.
- Die Fehlermeldung „F3“ signalisiert, dass das Gerät zu kalt ist. Das Gerät startet den Betrieb erst dann, wenn seine Temperatur über 5°C liegt. Bei anderen Fehlermeldungen den Dyson Kundendienst kontaktieren.
- Bei den Fehlermeldungen F1, F2, F4 und F5 das Gerät ausschalten und vom Stromnetz trennen. 30 Sekunden warten. Das Gerät wieder an die Stromversorgung anschließen und einschalten. Wenn der Fehler weiter besteht, wenden Sie sich an den Kundendienst von Dyson.
- Wenn der UV-C-Strahler aus irgendeinem Grund freiliegt, schaltet sich das Gerät automatisch ab.
- Wenn das Piezo-Element oder der UV-C-Strahler ausgetauscht werden muss, den Dyson Kundendienst kontaktieren.

GARANTIEBEDINGUNGEN

Dyson Kundendienst

Vielen Dank, dass Sie sich für ein Gerät von Dyson entschieden haben.

Einleitung

- Bei diesem Gerät handelt es sich um einen Luftbefeuchter mit Ultraschall-Technologie. Die befeuchtete Luft wird über den Luftring in den Raum geleitet.
- Bevor die Luftbefeuchtung einsetzt, wird das Wasser über einen UV-C-Strahler geleitet, um sicherzustellen, dass 99,9 % der Bakterien entfernt wurden.

Standort

- Das Gerät ist stets auf einer festen, flachen und ebenen Fläche aufzustellen.
- Das Gerät darf nicht auf Vorlegern, Teppichen, Holzböden oder ähnlichen Flächen aufgestellt werden, die durch das Einwirken von Wasser oder Feuchtigkeit beschädigt werden könnten.
- Es wird empfohlen, eine wasserfeste Matte oder Unterlage unter das Gerät zu legen.
- Das Gerät darf nicht unterhalb von hervorstehenden Oberflächen aufgestellt werden.
- Das Gerät nicht in Bereichen aufstellen, wo es für Kinder erreichbar ist.
- Das Gerät ist in Innenräumen aufzubewahren. Es darf nicht bei Temperaturen unter 5° Celsius verwendet oder aufbewahrt werden. Das Gerät sollte Raumtemperatur haben, wenn Sie es einschalten.
- Das Gerät für die beste Leistung auf dem Boden, in einer Ecke des Raums, mindestens 1 m von einer Wand entfernt in Richtung der Raummitte aufstellen.

Inbetriebnahme des Geräts

- Alle Teile müssen vor der Verwendung sicher befestigt sein.
- Das Gerät darf nur verwendet werden, wenn es entsprechend den Anweisungen gereinigt wurde.
- Wenn sich kein Wasser im Tank befindet, darf das Gerät nicht im Luftbefeuchtungsmodus genutzt werden.
- Die Komponenten dieses Geräts nicht schmierieren.
- Nachdem das Gerät an das Stromnetz angeschlossen wurde, leuchtet eine kleine blaue LED auf der Rückseite des Gerätes, um anzuzeigen, dass es mit Strom versorgt wird. (Hinweis: Das Gerät kann jetzt mit dem Ein/Aus-Schalter eingeschaltet werden.)
- Nach Beenden der Wasseraufbereitung beginnt das Gerät mit der Luftbefeuchtung.

Einstellung der Luftfeuchtigkeit

- Bei der ersten Inbetriebnahme zeigt die LED-Anzeige 70 % an – die höchste einstellbare relative Luftfeuchtigkeit. Der Ventilator läuft mit der niedrigsten Geschwindigkeit 01. Für die nächste Verwendung speichert das Gerät

destilliertes Wasser empfohlen, um weiße Ablagerungen zu vermeiden. Zum Befüllen des Tanks nur klares, kaltes Leitungswasser verwenden.

- Zum Auffüllen den Tank vollständig leeren (und nach Möglichkeit spülen und trocknen) und anschließend wieder auffüllen – so bleibt das Wasser frisch.
- Mit einem vollen Tank (2,84 Liter) mit kaltem Leitungswasser läuft das Gerät, abhängig von der gewünschten Luftfeuchtigkeitseinstellung und anderen Umgebungsfaktoren, mindestens 10 Stunden lang. Dem Wasser keinerlei Zusätze (z. B. Duftstoffe, Öle o. ä.) hinzufügen.

Reinigung der Basiseinheit

- Es können kleine Wasserrückstände zurückbleiben. Obwohl die Wassermenge in der Wasserkammer nicht ausreichen würde, um das Gerät zu beschädigen, sollte sie dennoch mit besonderer Vorsicht geleert werden. Sicherstellen, dass kein Wasser durch den Lufteinlass in das Gerät eintritt. Falls trotzdem Wasser eintritt, die Außenflächen mit einem Tuch trocknen und das Gerät wie gewohnt nutzen.

Reinigung des Tanks

- Die empfohlene Zitronensäurelösung in den Tank gießen. Das Ventil wieder aufsetzen und den Tank 30 Sekunden lang schütteln. Anschließend stehenlassen. Nach 15 Minuten den Tank leeren. Ausspülen und alle Außenflächen abwischen. Wenn nötig, den Vorgang wiederholen.

Aufbewahrung

- Trennen Sie das Gerät von der Stromversorgung, wenn es nicht in Gebrauch ist.
- Das Gerät an einem trockenen Ort aufbewahren und das Kabel verstauen, um Stolper- oder Beschädigungsgefahr zu vermeiden.
- Vor Aufbewahrung und Wiederverwendung das Gerät und den Tank wie zuvor beschrieben reinigen.

Austausch der Batterie

Achtung

- Das Batteriefach an der Fernbedienung aufschrauben. Die Abdeckung lösen und herausziehen, um die Batterie zu entfernen.
- Die Batterie nicht verkehrt herum einsetzen oder kurzschließen.

Für Ihr Dyson Gerät gewähren wir Ihnen ab Kaufdatum nach der Registrierung für einen Zeitraum von 2 Jahren gemäß unseren Garantiebestimmungen Garantie auf Material und Reparaturarbeiten. Wenn Sie Rückfragen zu Ihrem Dyson Gerät haben, rufen Sie bei der Telefonberatung des Dyson Kundendienstes an. Geben Sie die Seriennummer und die Einzelheiten an, wo und wann Sie das Gerät gekauft haben. Die meisten Fragen können telefonisch von einem unserer Kundendienstmitarbeiter geklärt werden.

Alternativ finden Sie auf www.dyson.at eine Online-Hilfe, allgemeine Tipps und nützliche Informationen zu Dyson. Die Seriennummer finden Sie auf dem Typenschild auf der Rückseite der Batterie.

Ist eine Reparatur Ihres Geräts erforderlich, rufen Sie bitte den Dyson Kundendienst an, damit wir Sie diesbezüglich über Ihre Möglichkeiten informieren können. Wenn Sie noch Garantie auf Ihrem Gerät haben und die Reparatur abgedeckt ist, fallen für Sie keinerlei Kosten an.

Bitte registrieren Sie sich als Eigentümer eines Dyson Produkts

Damit wir Ihnen einen schnellen und effizienten Service bieten können, registrieren Sie sich bitte als Eigentümer eines Dyson Geräts. Dafür stehen Ihnen drei Möglichkeiten zur Auswahl:

- Online unter www.dyson.de bzw. www.dyson.at bzw. www.dyson.ch
- Telefonisch über den Dyson Kundendienst: Für Deutschland: 0800 - 31 31 31 8. Für Österreich: 0800 28 67 45. Für die Schweiz: 0800 740 183.

Damit bestätigen Sie im Fall eines Garantieschadens, dass Sie der Eigentümer sind, und ermöglichen uns, ggf. mit Ihnen Kontakt aufzunehmen.

2 Jahre Garantie

Die allgemeinen Bedingungen der auf 2 Jahre beschränkten Dyson Garantie sind nachstehend aufgeführt. Name und Adressdaten des Dyson Garanten für Ihr Land sind an anderer Stelle in diesem Dokument aufgeführt – bitte beachten Sie die Tabelle mit diesen Angaben.

Was ist von der Garantie abgedeckt?

- Die Reparatur oder der Austausch Ihres Geräts erfolgt (im Ermessen von Dyson), wenn es innerhalb von 2 Jahren nach Kauf oder Lieferung Mängel aufgrund von fehlerhaftem

Material, fehlerhafter Verarbeitung oder fehlerhafter Funktion aufweist. Sollte ein Teil nicht mehr verfügbar sein oder nicht mehr hergestellt werden, tauscht Dyson es gegen ein funktionsfähiges Ersatzteil aus.

- Wenn dieses Gerät außerhalb der EU verkauft wird, gilt diese Garantie nur, wenn das Gerät in dem Land, in dem es verkauft wurde, verwendet wird.
- Wenn dieses Gerät innerhalb der EU verkauft wird, gilt diese Garantie nur, (i) wenn das Gerät in dem Land, in dem es verkauft wurde, verwendet wird oder (ii) wenn das Gerät in Belgien, Dänemark, Deutschland, Finnland, Frankreich, Großbritannien, Irland, Italien, den Niederlanden, Norwegen, Österreich, Polen, Spanien, Schweden oder der Schweiz verwendet wird und das gleiche Modell wie dieses Gerät mit der Nennspannung des jeweiligen Landes verkauft wird.

Was ist nicht von der Garantie abgedeckt?

Dyson übernimmt keine Garantie für die Reparatur oder den Austausch eines Produkts, sofern der Defekt auf Folgendes zurückzuführen ist:

- Versehentliche Beschädigungen, die durch unsachgemäße Verwendung oder Pflege, Missbrauch, Vernachlässigung sowie unvorsichtige Behandlung des Geräts entstanden und daher nicht mit der Dyson Gebrauchsanleitung konform sind.
 - Verwendung des Geräts zu anderen als den üblichen Haushaltszwecken.
 - Verwendung von Teilen, die nicht gemäß den Richtlinien von Dyson montiert oder eingebaut wurden.
 - Verwendung von Teilen und Zubehör anderer Hersteller.
 - Fehlerhafte Installation (außer wenn die Installation von Dyson durchgeführt wurde).
 - Reparaturen oder Änderungen, die nicht durch Dyson oder seine autorisierten Partner vorgenommen wurden.
 - Normale Abnutzung (z. B. Sicherung, Bürstenleiste usw.)
- Wenn Sie sich unsicher sind, welche Fälle von Ihrer Garantie abgedeckt sind, wenden Sie sich bitte an den Dyson Kundendienst.

Garantieübersicht

- Die Garantie beginnt mit dem Kaufdatum oder mit dem Lieferdatum, wenn die Lieferung später erfolgte.
- Sie müssen einen Kaufbeleg bzw. Lieferschein (sowohl das Original als auch Folgende) vorlegen, bevor jegliche Arbeiten ausgeführt werden können. Ohne diesen Beleg werden Ihnen die Kosten sämtlicher anfallenden Arbeiten in Rechnung gestellt. Bitte bewahren Sie Ihren Kaufbeleg oder Lieferschein daher sorgfältig auf.

- No coloque el aparato sobre alfombrillas, alfombras, suelo de madera u otro tipo de superficie que pueda dañarse por la exposición al agua o la humedad.

- Se recomienda que se coloque una esterilla o almohadilla impermeable bajo el aparato.
- No coloque el aparato bajo superficies que sobresalgan.
- No coloque el aparato en un lugar donde sea de fácil acceso para los niños.
- Guarde el aparato en espacios interiores. No lo utilice ni almacene en lugares en los que la temperatura sea inferior a 5°C. Asegúrese de que el aparato se encuentra a temperatura ambiente antes de utilizarlo.
- Para obtener el mejor rendimiento, colóquelo en el suelo, en un rincón de la sala, por lo menos a un metro de cualquier pared y mirando hacia el centro de la habitación.

Funcionamiento

- Todas las piezas deben estar correctamente ajustadas antes de usar el aparato.
- No utilice el aparato salvo que se haya limpiado siguiendo las instrucciones.
- En modo humidificador, no lo use sin agua en el depósito.
- No lubrique ningún componente de este aparato.
- Cuando se enciende, se ilumina una pequeña luz azul LED en la parte de atrás del aparato, que indica que el aparato está recibiendo alimentación eléctrica. (Nota: no significa que el aparato esté en funcionamiento.)
- Una vez que se haya completado el ciclo de tratamiento del agua, el aparato estará listo para comenzar a humidificar.

Fijar el nivel de humedad

- En el primer uso, la pantalla indicará 70 %, que es el nivel de humedad relativa más alto. El ventilador funcionará con la velocidad de aire más baja, 01. Para cada uso posterior, el aparato recordará el último nivel de humedad objetivo y la velocidad del aire.
- El aparato no funcionará salvo que el nivel de humedad objetivo sea superior al nivel de humedad ambiente actual.
- El aparato se ajustará automáticamente para evitar una humedad excesiva.
- El vapor será visible solo en ciertas condiciones (cuando impacte la luz, con colores de fondo, etc.) o en los niveles más bajos.

Modo automático

- Presione el botón AUTO del mando a distancia. Este modo de funcionamiento es el recomendado.
- El aparato selecciona un nivel de humedad cómodo para la habitación, basado en factores medioambientales como el nivel de humedad actual y la temperatura del aire.

penetrara algo de agua, seque el exterior con un trapo y continúe usándolo como siempre.

Limpieza del depósito

- Vierta la solución de ácido cítrico recomendada. Vuelva a colocar la tapa y agítelo 30 segundos. Déjelo reposar. Al cabo de 15 minutos, vacíe el depósito. Enjuague y pase un trapo por todas las superficies. Repita el proceso en caso necesario.

Almacenamiento

- Desconecte el enchufe del aparato de la red eléctrica cuando no lo esté usando.
- Guarde el aparato en un lugar seco y no coloque el cable en zonas de paso para no tropezar con él o dañarlo.
- Guarde el aparato en un lugar seco y no coloque el cable en zonas de paso para no tropezar con él o dañarlo.

Sustitución de la batería

PRECAUCIÓN

- Desatornille el compartimento de la batería del mando a distancia. Afloje la base y tire de la batería para extraerla.
- No instale las baterías al revés ni las ponga en cortocircuito.
- No intente desmontar o cargar las baterías. Manténgalas alejadas del fuego.
- Sustituya siempre el tornillo en el mando a distancia y consulte los riesgos por baterías en la sección de advertencias.
- Siga las instrucciones del fabricante de la batería antes de montar una batería nueva (tipo de batería CR 2032).
- La funcionalidad es limitada si no se usa el mando a distancia (consulte "Control sin mando a distancia").

Apagado automático

- Si el aparato se inclina más de 5°, la pantalla mostrará un gráfico inclinado. Si al cabo de 15 minutos, el aparato no se ha nivelado, se apagará.
- Si el aparato ha estado inclinado, asegúrese de que ahora está nivelado y de que no presenta ningún derrame.

Solución de problemas

- No lleve a cabo ninguna operación de mantenimiento o reparación aparte de las indicadas en la Guía del usuario de Dyson o de las que aconseje la línea de servicio al cliente de Dyson.
- Un mensaje de error F3 significa que el aparato está demasiado frío. El aparato funcionará cuando esté por encima de los 5°C (41°F). Si aparecen otros mensajes de

- Sämtliche Arbeiten werden durch Dyson oder seine autorisierten Partner ausgeführt.
- Alle von Dyson ersetzten Teile werden zum Eigentum von Dyson.
- Die Reparatur bzw. der Austausch Ihres Dyson Geräts im Rahmen der Garantie verlängert die Garantiezeit nicht, es sei denn, dies bestimmt sich nach der Gesetzgebung des Landes, in dem das Gerät gekauft wurde.
- Die Garantie bietet Leistungen, die Ihre gesetzlich zustehenden Rechte als Verbraucher ergänzen und nicht beeinträchtigen, und gilt unabhängig davon, ob Sie Ihr Produkt direkt von Dyson oder von einem Drittanbieter erworben haben.

Wichtige Informationen zum Datenschutz

- Registrierung Ihres Dyson Produkts:
- Sie müssen Kontaktinformationen angeben, damit Sie Ihr Produkt registrieren und wir Garantieleistungen ausführen können.
 - Bei Ihrer Registrierung können Sie auswählen, ob Sie Mitteilungen von uns erhalten möchten. Wenn Sie sich für den Erhalt der Mitteilungen von Dyson entscheiden, senden wir Ihnen Informationen zu besonderen Angeboten und Neuigkeiten zu unseren aktuellen Innovationen.
 - Ihre Informationen werden nicht an Dritte weitergegeben und von uns ausschließlich in Übereinstimmung mit den auf unserer Website angegebenen Datenschutzhinweisen verwendet: privacy.dyson.com

ES

Lea las Recomendaciones importantes de seguridad que se incluyen en este Manual de instrucciones de Dyson antes de continuar.

Introducción

- Se trata de un tipo de humidificador ultrasónico de vapor frío. El aire húmedo se dirige a la habitación desde el aro amplificador de aire.
- El agua fluye a través de un emisor UV para asegurar que se ha eliminado el 99,9 % de las bacterias antes de comenzar a humidificar.

Ubicación

- Coloque el aparato siempre sobre una superficie firme, plana y nivelada.

- Cuando la habitación alcance el nivel de humedad apropiado, el aparato cambiará automáticamente a 'ON' u 'OFF' según sea necesario para mantener el nivel. El ventilador continuará funcionando cuando la humedad objetivo se haya alcanzado.

Modo manual

- Seleccione el nivel de humedad deseado (de 30 % a 70 %). Cuando la habitación alcance el nivel de humedad objetivo, el aparato cambiará automáticamente a 'ON' u 'OFF' según sea necesario para mantener el nivel. El ventilador continuará funcionando cuando la humedad objetivo se haya alcanzado.

Modo de ventilador

- El botón del modo ventilador del mando a distancia cambia a 'OFF' el modo humidificador. Puede controlar el modo ventilador usando los botones de flujo de aire y temporizador.
- El modo ventilador no necesita agua.

Control sin mando a distancia

- Pulse el botón de encendido para encenderlo/apagarlo.
- Mantenga pulsado el botón de encendido del aparato para ajustar la humedad deseada.
- El modo ventilador y el temporizador no funcionan sin el mando a distancia.
- La velocidad del aire se ajusta de forma automática en '05'.

Rellenado

- Se recomienda utilizar agua del grifo filtrada o destilada para evitar los depósitos calcáreos de zonas con agua dura. Llene el depósito únicamente con agua del grifo limpia y fresca.
- Para rellenar, vacíe el depósito por completo (es preferible que lo lave y seque) y rellénelo, así se mantiene el agua fresca.
- Con un depósito lleno de agua del grifo limpia y fresca (2.84 litros), el aparato funcionará al menos diez horas, en función de la humedad deseada fijada y otras condiciones medioambientales. No añada nada al agua, como esencias, aceites, etc.

Limpieza de la base

- Se podrían producir pequeños derrames de agua. Aunque la cantidad de agua en la cubeta no es lo suficientemente importante como para dañar el aparato, es necesario tomar medidas de precaución a la hora de vaciarlo. Asegúrese de que el agua no penetra en las entradas del aparato. Si

error, póngase en contacto con el Servicio de Atención al Cliente de Dyson.

- Mensajes de error F1, F2, F4 y F5: ponga el aparato en modo apagado/"OFF". Desenchúfelo de la red eléctrica. Espere 30 segundos. Vuelva a enchufar el aparato y enciéndalo ("ON"). Si el error persiste, llame al Servicio de Atención al Cliente de Dyson.
- Si el emisor UV se expone por alguna razón, el aparato se apagará.
- Si es necesario sustituir el piezo o emisor UV, póngase en contacto con el Servicio de Atención al Cliente de Dyson.

TÉRMINOS Y CONDICIONES DE LA GARANTÍA

Servicio de atención al cliente Dyson

Gracias por elegir un dispositivo Dyson.

Después de registrar la garantía, las piezas y la mano de obra de su aparato Dyson estarán cubiertos durante 2 años desde la fecha de compra, sujeto a los términos de la garantía. Si tiene alguna pregunta acerca de su aparato Dyson, póngase en contacto con el servicio de Atención al Cliente de Dyson con

el número de serie y los detalles de dónde y cuándo compró su aparato. La mayoría de sus preguntas podrán ser resueltas por teléfono por uno de los operadores del servicio de Atención al Cliente de Dyson.

O bien, visite www.dyson.es para obtener ayuda en línea, consejos generales e información útil sobre Dyson. Su número de serie se encuentra en la placa de

especificaciones situada en la base de la máquina.

Si su aparato Dyson necesita reparación, llame a la línea de servicio al cliente de Dyson y trataremos las opciones disponibles. Si su aparato Dyson está en periodo de garantía y la reparación está cubierta, la reparación se realizará sin coste alguno para usted.

Regístrese como propietario de un aparato Dyson

A fin de ayudarnos a garantizar un servicio rápido y eficiente, registre su aparato Dyson. Dispone de tres formas para ello:

- En línea www.dyson.es
- Por teléfono en la línea de servicio al cliente de Dyson en el 900 80 36 49.
- Rellene el formulario adjunto y envíenoslo por correo. De este modo, se confirmará la propiedad de su aparato Dyson en caso de pérdida y podremos contactar con usted si fuera necesario.

Qué cubre

Toda reparación o sustitución (a discreción de Dyson) de su aparato si este tiene un defecto por material defectuoso, de mano de obra o de funcionamiento dentro de los 2 años desde la fecha de compra o entrega (si alguna pieza no estuviera disponible o ya no se fabricara, Dyson le proporcionará una pieza de sustitución con la misma función).

- Cuando este aparato se venda fuera de la Unión Europea, esta garantía solo será válida si el aparato se usa en el país donde se vendió.
- Cuando este dispositivo se venda dentro de la Unión Europea, esta garantía solo será válida si (i) el dispositivo se usa en el país donde se vendió o (ii) si el dispositivo se usa en Alemania, Austria, Bélgica, Dinamarca, España, Finlandia, Francia, Irlanda, Italia, Noruega, los Países Bajos, Polonia, el Reino Unido, Suecia o Suiza, y si este mismo modelo se vende con la misma especificación de voltaje en el país correspondiente.

Qué no cubre

Dyson no garantiza la reparación o el cambio de un producto cuando el defecto que presenta es resultado de:

- Daños accidentales, fallos ocasionados por un uso o mantenimiento negligentes, mal uso, descuido y uso o manejo imprudentes del dispositivo, sin respetar las indicaciones del Manual del usuario de Dyson.
 - Uso del aparato para fines que no sean el doméstico.
 - Uso de las piezas no ensambladas o instaladas de acuerdo con las instrucciones de Dyson.
 - Uso de piezas y accesorios que no sean componentes originales de Dyson.
 - Instalación defectuosa (excepto si ha sido instalada por Dyson).
 - Reparaciones o manipulaciones realizadas por personas ajenas a Dyson o sus agentes autorizados.
 - Desgaste normal (por ejemplo, fusibles, cepillos etc.).
- Si desea realizar cualquier consulta sobre la cobertura de su garantía, póngase en contacto con la línea de servicio al cliente de Dyson.

Resumen de coberturas

- La garantía entra en vigor el día de la compra (o de la entrega si es posterior).
- Debe facilitar el comprobante (la copia original y cualquier comprobante posterior) de entrega/compra antes de que se realice cualquier tipo de servicio en su dispositivo Dyson. Sin este comprobante, cualquier trabajo realizado se cobrará. Por favor, guarde su recibo o nota de entrega.

- No placez pas l'appareil sous une surface en surplomb.
- Ne placez pas l'appareil dans une zone accessible aux enfants.

• Entrez l'appareil à l'intérieur. Ne l'utilisez pas et ne l'entrez pas à une température inférieure à 5°C. Assurez-vous que l'appareil est à température ambiante avant utilisation.

- Pour des performances optimales, placez l'appareil sur le sol, dans un coin de la pièce, à au moins 1 m des murs et dirigez-le vers le centre de la pièce.

Fonctionnement

- Toutes les pièces doivent être correctement installées avant utilisation.
- N'utilisez pas l'appareil si l'a pas été nettoyé conformément aux instructions.
- En mode humidificateur, n'utilisez pas l'appareil sans eau dans le réservoir.
- Ne graissez aucun élément de cet appareil.
- Lorsque vous allumez l'appareil, une petite DEL bleue à l'arrière s'allume pour indiquer que l'appareil est alimenté. (Remarque : Elle ne signifie pas que l'appareil est en marche.)
- Une fois le cycle de traitement de l'eau terminé, l'appareil est prêt à démarrer l'humidification.

Réglage du taux d'humidité

- Lors de la première utilisation, l'affichage indique « 70% », c'est-à-dire le réglage de taux d'humidité le plus élevé. Le ventilateur tourne à la vitesse minimale, « 01 ». À chaque utilisation suivante, l'appareil garde en mémoire le dernier taux d'humidité cible et la dernière vitesse du débit d'air réglés.
- L'appareil ne fonctionne pas si le taux d'humidité défini est inférieur au taux d'humidité actuel de la pièce.
- L'appareil s'ajuste automatiquement pour éviter une humidité excessive.
- La brume n'est visible que dans certaines conditions (lumière, couleur de l'arrière-plan, etc.) ou aux réglages les plus faibles.

Mode automatique

- Appuyez sur le bouton AUTO de la télécommande. Il s'agit du mode de fonctionnement recommandé.
- L'appareil sélectionne un taux d'humidité confortable pour la pièce, sur la base de facteurs environnementaux comme le taux d'humidité actuel et la température de l'air.
- Lorsque le taux d'humidité approprié est atteint dans la pièce, l'appareil s'allume et s'éteint selon le besoin pour

Nettoyage du réservoir

- Versez la solution d'acide citrique recommandée. Remettez le bouchon en place et secouez le réservoir pendant 30 secondes. Laissez-le reposer. Au bout de 15 minutes, videz le réservoir. Rincez et essuyez toutes les surfaces. Répétez si nécessaire.

Rangement

- Lorsqu'il n'est pas utilisé, débranchez l'appareil de l'alimentation secteur.
- Rangez l'appareil dans un endroit sec et maintenez le cordon à l'écart des zones de passage, à un endroit où il ne risque pas d'être endommagé et où personne n'est susceptible de trébucher dessus.
- Nettoyez l'appareil et le réservoir conformément aux instructions avant de le ranger et avant de le réutiliser.

Remplacement de la pile

ATTENTION

- Dévissez le compartiment à pile de la télécommande. Détachez la base et tirez dessus pour retirer la pile.
- N'installez pas les piles à l'envers et ne provoquez pas de court-circuit.
- Ne tentez pas d'ouvrir ou de recharger les piles. Tenez-les à l'écart de toute flamme.
- Remplacez toujours la vis de la télécommande et reportez-vous aux dangers liés à la pile à la section Avertissement.
- Suivez les instructions du fabricant des piles lors de l'installation de nouvelles piles (type CR2032).
- Des fonctions limitées sont disponibles sans la télécommande (voir « Utilisation sans la télécommande »).

Arrêt automatique

- Si l'appareil est incliné de plus de 5°, le graphique « inclinaison » s'affiche. Si l'appareil n'est pas remis à niveau au bout de 15 minutes, il s'éteint.
- Si l'appareil a été incliné, assurez-vous qu'il est à niveau et nettoyez tout déversement.

Dépannage

- N'effectuez pas d'entretien ou de réparation autres que ceux indiqués dans ce guide de l'utilisateur Dyson ou que ceux conseillés par le Service consommateurs Dyson.
- Le message de panne F3 signifie que l'appareil est trop froid. L'appareil fonctionne à une température supérieure à 5°C. Si d'autres messages de panne s'affichent, contactez le Service consommateurs Dyson.
- Pour les messages d'erreur F1, F2, F4 et F5, mettez l'appareil

- Toda reparación deberá realizarse por Dyson o sus servicios técnicos autorizados.
- Cualquier componente sustituido por Dyson será propiedad de Dyson.
- La reparación o sustitución de su dispositivo Dyson bajo garantía no extenderá el período de garantía a menos que así lo exija la legislación local en el país de compra.
- La garantía proporciona beneficios que son adicionales y no afectan sus derechos legales como consumidor, y se aplicarán si compró su producto directamente a Dyson o a un tercero.

Información importante de protección de datos

Al registrar su producto Dyson:

- Deberá proporcionarnos información de contacto básica acerca de usted para que podamos registrar su producto y prestarle garantía.
- Durante el registro, tendrá la oportunidad de aceptar la recepción de comunicaciones de nosotros. Si accede a recibir comunicaciones de Dyson, le enviaremos ofertas especiales y noticias sobre nuestras innovaciones más recientes.
- Nunca venderemos a terceros la información que compartimos con nosotros y la utilizaremos siempre según lo estipulado en las políticas de privacidad publicadas en nuestro sitio web, privacy.dyson.com

FR/BE/CH

Lisez les Consignes de sécurité importantes présentées dans ce mode d'emploi Dyson avant de commencer.

Introduction

- Cet appareil est un humidificateur ultrasonique à vapeur froide. L'air humide est dirigé dans la pièce par l'anneau amplificateur.
- L'eau passe au-dessus d'un émetteur d'UVC pour garantir qu'elle est exempte de bactéries à 99,9 % avant le début de la brumisation.

Emplacement

- Placez toujours l'appareil sur une surface plane, ferme et à niveau.
- Ne placez pas l'appareil sur un tapis, une moquette, un sol en bois ou toute autre surface qui risque d'être endommagée par une exposition à l'eau ou à la vapeur.
- Il est conseillé de placer un tapis ou une protection étanche à l'eau sous l'appareil.

maintenir ce taux. Le ventilateur continue de tourner une fois que le taux d'humidité cible a été atteint.

Mode manuel

- Sélectionnez le taux d'humidité de votre choix (entre 30 et 70 %). Lorsque le taux d'humidité cible est atteint dans la pièce, l'appareil s'allume et s'éteint selon le besoin pour maintenir ce taux. Le ventilateur continue de tourner une fois que le taux d'humidité cible a été atteint.

Mode ventilateur

- Le bouton du mode ventilateur prévu sur la télécommande permet d'arrêter le mode humidificateur. Contrôlez le mode ventilateur à l'aide des boutons de débit d'air et du programmeur.
- Il n'est pas nécessaire que l'appareil contienne de l'eau pour le mode ventilateur.

Utilisation sans la télécommande

- Appuyez sur le bouton marche de l'appareil pour le mettre en marche ou l'arrêter.
- Maintenez le bouton marche enfoncé pour régler le taux d'humidité.
- Le mode ventilateur et le programmeur ne peuvent pas être utilisés sans la télécommande.
- Le débit d'air est automatiquement défini sur « 05 ».

Remplissage

- Il est recommandé d'utiliser de l'eau du robinet filtrée ou distillée pour éviter la poussière blanche dans les régions où l'eau est dure. Utilisez exclusivement de l'eau propre et fraîche pour remplir le réservoir.
- Lors du remplissage, videz complètement le réservoir (et, de préférence, lavez-le et séchez-le), puis remplissez-le à nouveau pour veiller à ce que l'eau soit toujours fraîche.
- Avec un réservoir plein d'eau du robinet propre et froide (2,84 litres), l'appareil fonctionne au moins 10 heures, selon le taux d'humidité cible défini et les autres conditions environnementales. N'ajoutez rien d'autre que de l'eau (parfums, huiles, etc.).

Nettoyage de la base

- De petits déversements d'eau peuvent se produire. Même si la quantité d'eau dans la gouttière n'est pas suffisante pour endommager l'appareil, faites attention lorsque vous la videz. Veillez à ce que l'eau ne pénètre pas dans les orifices de l'appareil. Si c'est le cas, séchez l'extérieur avec un chiffon et poursuivez l'utilisation normalement.

en mode veille/ « OFF ». Débranchez-le de l'alimentation secteur. Patientez 30 secondes. Rebranchez l'appareil et mettez en mode « ON ». Si l'erreur persiste, contactez le Service consommateurs de Dyson.

- Si l'émetteur d'UVC est exposé pour quelque raison que ce soit, l'appareil s'éteint.
- Si le détecteur piézo-électrique ou l'émetteur d'UVC doivent être remplacés, contactez le Service consommateurs Dyson.

Garantie limitée de 2 ans

Les modalités de la garantie limitée de 2 ans de Dyson sont énoncées ci-dessous. Le nom et l'adresse du garant Dyson pour votre pays sont énoncés ailleurs dans ce document (veuillez vous reporter au tableau indiquant ces informations).

Ce qui est couvert

- La réparation ou le remplacement de votre appareil Dyson (à l'entière discrétion de Dyson) s'il présente un défaut matériel, de fabrication ou de fonctionnement dans les 2 ans à compter de la date d'achat ou de livraison. (Si une pièce n'est plus disponible ou fabriquée, Dyson la remplacera par une pièce fonctionnelle équivalente.)
- Lorsque l'appareil est vendu en dehors de l'UE, cette garantie n'est valable que si l'appareil est utilisé dans le pays dans lequel il a été vendu.
- Lorsque cet appareil est vendu au sein de l'UE, cette garantie n'est valable que (i) si l'appareil est utilisé dans le pays dans lequel il a été vendu ou (ii) si l'appareil est utilisé en Allemagne, en Autriche, en Belgique, au Danemark, en Espagne, en Finlande, en France, en Irlande, en Italie, en Norvège, aux Pays-Bas, en Pologne, au Royaume-Uni, en Suède ou en Suisse et si le même modèle est vendu à la même tension nominale dans ce pays.

Ce qui n'est pas couvert

Dyson ne garantit pas la réparation ni le remplacement d'un produit si le défaut est dû à :

- Dommages accidentels ou défauts causés par une mauvaise utilisation, un entretien incorrect, une utilisation abusive, une négligence, une utilisation dangereuse ou une manipulation de l'appareil non conforme aux instructions du manuel de l'utilisateur Dyson.
- une usure normale (ex. : fusible, brosse, etc.)
- des dommages accidentels ou des défauts causés par une mauvaise utilisation, un entretien incorrect, une utilisation abusive, une négligence, une utilisation dangereuse ou une manipulation de l'appareil non conforme aux instructions du manuel de l'utilisateur Dyson
- Des dommages résultant d'une utilisation non conforme à la

plaque signalétique.

- Obstructions : veuillez vous référer au verso pour des précisions concernant l'élimination des éléments pouvant venir obstruer l'appareil.
- Utilisation de l'appareil en dehors du pays d'achat.
- L'utilisation de pièces et d'accessoires autres que Dyson.
- Dommages liés à des facteurs externes tel que le transport, les conditions climatiques, des pannes électriques ou des phénomènes de surtensions.
- des réparations ou modifications effectuées par des personnes autres que Dyson ou ses agents agréés
- Pannes causées par des circonstances hors du contrôle de Dyson.

En cas de doute sur les éléments couverts par votre garantie, veuillez contacter le Service consommateurs Dyson.

Enregistrez-vous comme propriétaire d'un appareil dyson

Pour nous aider à garantir un service rapide et efficace, veuillez vous enregistrer en tant que propriétaire d'un appareil Dyson. Vous pouvez le faire de trois manières :

- En ligne à l'adresse www.dyson.fr
- En contactant le Service Consommateurs Dyson au 0800 94 58 01.

• En remplissant le formulaire joint et en le renvoyant.

Cet enregistrement confirmera que vous êtes propriétaire de l'appareil Dyson en cas de pertes et nous permettra de vous contacter si nécessaire.

Service consommateurs Dyson

Pour toute question concernant votre appareil Dyson, appelez le Service consommateurs Dyson et munis du numéro de série ainsi que les informations relatives à la date et au lieu d'achat, ou contactez-nous via le site Web.

Le numéro de série se trouve sur la base du produit.

La plupart des questions peuvent être résolues par l'un de nos experts du service consommateur Dyson.

Informations importantes concernant la protection des données

Lors de l'enregistrement de votre appareil Dyson :

- Vous devez nous fournir des coordonnées de base pour pouvoir enregistrer votre appareil et nous permettre de vous offrir la garantie.
- Lors de votre enregistrement, vous aurez la possibilité d'indiquer si vous souhaitez ou non recevoir des communications de notre part. Si vous choisissez de recevoir des communications de la part de Dyson, nous vous enverrons nos offres spéciales détaillées et des informations

sur le retro si accende a indicare che l'apparecchio stesso è alimentato. (Nota: questo non significa che l'apparecchio stesso sia in funzione).

- Una volta completato il ciclo di trattamento dell'acqua, l'apparecchio è pronto ad avviare l'umidificazione.

Impostazione del livello di umidità

- Durante il primo utilizzo, il display indica l'70%, l'impostazione di umidità relativa più elevata. Il ventilatore funziona alla velocità minore, '01'. Per ciascun uso successivo, l'apparecchio ricorda le ultime impostazioni di livello di umidità e di velocità del flusso d'aria.
- Per il funzionamento dell'apparecchio, l'umidità di mandata deve essere superiore al livello di umidità ambiente attuale.
- L'apparecchio effettua automaticamente le regolazioni per evitare un'umidità eccessiva.
- La nebbia è visibile solo in determinate condizioni (luce, colore di sfondo, ecc.) o alle impostazioni più basse.

Modalità automatica

- Premere il tasto AUTO sul telecomando. Questa è la modalità di utilizzo consigliata.
- L'apparecchio seleziona un livello di umidità confortevole per l'ambiente, in base ai fattori ambientali, fra cui l'attuale livello di umidità e la temperatura dell'aria.
- Quando l'ambiente raggiunge il livello di umidità appropriato, l'apparecchio si accende o spegne come necessario per mantenere tale livello. Il ventilatore rimane in funzione anche quando viene raggiunta l'umidità impostata.

Modalità manuale

- Selezionare il livello di umidità desiderato (da 30% a 70%). Quando l'ambiente raggiunge il livello di umidità impostata, l'apparecchio si accende o spegne come necessario per mantenere tale livello. Il ventilatore rimane in funzione anche quando viene raggiungendo l'umidità target.

Modalità ventilatore

- Il tasto della modalità ventilatore sul telecomando disattiva la modalità umidificatore. Controllare la modalità ventilatore tramite i tasti del flusso d'aria e del timer.
- Per la modalità ventilatore non è necessaria l'acqua.

Controllo senza telecomando

- Premere il pulsante Standby sull'apparecchio per l'accensione/spegnimento.
- Tenere premuto il pulsante di alimentazione sull'apparecchio per regolare l'impostazione di umidità.
- La modalità ventilatore e il timer di spegnimento non

sezione di avvertenze sui rischi legati alla batteria.

- Seguire le istruzioni del produttore per l'installazione delle batterie nuove (tipo di batteria CR 2032).
- Senza telecomando sono disponibili funzionalità limitate (consultare la sezione 'Controllo senza telecomando').

Spegnimento automatico

- Se l'apparecchio viene inclinato di oltre 5°, il display visualizza l'elemento grafico 'inclinato'. Se l'apparecchio non viene riportato in piano, si spegne dopo 15 minuti.
- Se l'apparecchio è stato inclinato, assicurarsi che sia in piano e pulire eventuali perdite.

Risoluzione dei problemi

- Non eseguire interventi di riparazione o manutenzione al di fuori di quelli descritti in questo manuale dell'utente Dyson o consigliati dal Centro Assistenza Dyson.
- Un messaggio di errore F3 indica che l'apparecchio è troppo freddo. L'apparecchio funziona solo a temperature superiori a 5 °C. Se vengono visualizzati altri messaggi di errore, contattare il Centro Assistenza Dyson.
- Per i messaggi di errore F1, F2, F3, F4 e F5, impostare l'apparecchio sulla modalità standby/"OFF". Scollegare l'apparecchio dalla rete elettrica. Attendere 30 secondi. Ricollegare l'apparecchio e passare alla modalità "ON". Se l'errore persiste, chiamare il Centro Assistenza Dyson.
- Se l'emettitore di raggi UV-C è esposto per qualsiasi motivo, l'apparecchio si spegne.
- Se è necessario sostituire l'emettitore di raggi UV-C o l'elemento piezoelettrico, contattare il Centro Assistenza Dyson.

TERMINI E CONDIZIONI DI GARANZIA

Assistenza clienti Dyson

Grazie per aver scelto un apparecchio Dyson

Dopo aver registrato la garanzia gratuita, il vostro apparecchio Dyson sarà coperto da garanzia per 2 anni dalla data d'acquisto, in base alle condizioni previste dalla garanzia. Se avete domande sul vostro apparecchio Dyson, chiamate il servizio assistenza Dyson tenendo a portata di mano il numero di serie dell'apparecchio e le informazioni su dove e quando è stato acquistato. La maggior parte dei dubbi può essere risolta telefonicamente dallo staff del nostro servizio assistenza Dyson.

In alternativa, visitate il sito www.dyson.it per assistenza online, suggerimenti generali e informazioni utili su Dyson. Il numero seriale del prodotto è riportato sulla targhetta applicata alla base della batteria.

sur nos toutes dernières innovations.

- Nous ne vendrons jamais vos informations à des tiers et nous utiliserons les informations que vous partagez avec nous uniquement tel que défini dans nos politiques de confidentialité, disponibles sur notre site Web, à la page privacy.dyson.com.

IT/CH

Prima di procedere, si prega di leggere le 'Importanti istruzioni di sicurezza' contenute in questo Manuale d'uso Dyson.

Introduzione

- Il presente umidificatore è di tipo ultrasonico a nebbia fredda. L'aria umida viene diretta nell'ambiente dall'amplificatore del circuito.
- L'acqua passa sopra a un emettitore di raggi UV-C per assicurare che sia priva di batteri al 99,9% prima dell'inizio della nebulizzazione.

Luogo

- Posizionare l'apparecchio sempre su una superficie piana e solida.
- Non posizionare l'apparecchio su un tappeto, moquette, pavimento in parquet o qualsiasi altra superficie che possa venire danneggiata dall'esposizione all'acqua o all'umidità.
- Si consiglia di posizionare un tappetino impermeabile sotto all'apparecchio.
- Non posizionare l'apparecchio sotto a superfici sporgenti.
- Non posizionare l'apparecchio in un'area accessibile ai bambini.
- Conservare l'apparecchio in un luogo chiuso. Non utilizzare o conservare a temperature inferiori a 5 °C. Prima di far funzionare l'apparecchio, assicurarsi che si trovi a temperatura ambiente.
- Per ottenere prestazioni ottimali, collocare l'apparecchio sul pavimento, in un angolo della stanza, ad almeno un metro di distanza dalla parete e rivolto verso il centro della stanza.

Funzionamento

- Prima dell'uso montare saldamente tutte le parti.
- Non utilizzare l'apparecchio senza prima averlo pulito nel rispetto delle istruzioni.
- Non utilizzare l'apparecchio in modalità umidificatore se non vi è acqua nel serbatoio.
- Non lubrificare alcuna parte dell'apparecchio.
- Quando viene acceso l'apparecchio, un piccolo LED blu

possono funzionare senza telecomando.

- L'impostazione di velocità dell'aria è automaticamente pari a '05'.

Ricarica

- Nelle zone di acqua dura, si consiglia l'utilizzo di acqua distillata o di rubinetto filtrata per evitare la formazione di calcare. Per riempire il serbatoio, utilizzare solo acqua di rubinetto pulita e fredda.
- Durante la ricarica, svuotare completamente il serbatoio (preferibilmente lavandolo e asciugandolo), quindi riempirlo nuovamente per mantenere l'acqua pulita.
- Con un serbatoio pieno di acqua di rubinetto pulita e fresca (2,84 litri), l'apparecchio funziona per un minimo di 10 ore, a seconda del target di umidità impostato e alle altre condizioni ambientali. Non aggiungere nulla nell'acqua (come profumi, olii, etc.).

Pulizia della base

- Possono verificarsi piccoli versamenti di acqua. Sebbene la quantità di acqua nella vaschetta non sia sufficientemente significativa da danneggiare l'apparecchio, è necessario prestare attenzione nello svuotamento. Assicurarsi che l'acqua non penetri nelle fessure dell'apparecchio. Se l'acqua dovesse penetrare nelle fessure, asciugare l'esterno con un panno e continuare a utilizzare come di consueto.

Pulizia del serbatoio

- Versare la soluzione di acido citrico consigliata. Avvitare il tappo e agitare il serbatoio per 30 secondi. Quindi lasciar riposare. Dopo 15 minuti, svuotare il serbatoio. Sciacquare e strofinare tutte le superfici. Ripetere se necessario.

Custodia

- Quando non si utilizza l'apparecchio, scollegarlo dall'alimentazione elettrica.
- Riporre l'apparecchio in un luogo asciutto e arrotolare il cavo per evitare che venga calpestato o danneggiato.
- Pulire l'apparecchio e il serbatoio come da istruzioni prima di riporlo e prima del nuovo utilizzo.

Sostituzione della batteria

Attenzione

- Svitare il comparto batteria del telecomando. Allentare la base e tirare per rimuovere la batteria.
- Non installare le batterie al contrario e non cortocircuitarle.
- Non cercare di smontare o caricare le batterie. Tenere lontano dal fuoco.
- Reinscrivere sempre la vite nel telecomando e consultare la

Se il vostro apparecchio ha bisogno di manutenzione chiamate il Centro Assistenza Dyson per informazioni sulle opzioni disponibili. Se il vostro apparecchio è ancora in garanzia e la riparazione è coperta dalla garanzia, l'apparecchio sarà riparato senza costi aggiuntivi.

Vi invitiamo a registrarvi come proprietari di un prodotto Dyson

Per potervi assicurare un'assistenza tempestiva ed efficiente, vi preghiamo di registrarvi come proprietari di un apparecchio Dyson. Vi sono tre modalità per procedere alla registrazione:

- Online su www.dyson.it
- Al telefono contattando il Centro Assistenza Dyson al numero 800 976 024.

Questo confermerà che siete proprietari del vostro apparecchio Dyson in caso di una perdita coperta da assicurazione, e ci consentirà di contattarvi se necessario.

Garanzia limitata di 2 anni

Di seguito sono indicati termini e condizioni della garanzia limitata Dyson con 2 anni di validità. I dettagli relativi a nome e indirizzo del garante Dyson per il proprio Paese sono descritti in un'altra sezione del presente documento; fare riferimento alla tabella contenente tali dettagli.

Copertura della garanzia

- Sono coperte da garanzia la riparazione o la sostituzione dell'apparecchio (a discrezione di Dyson) in caso di difetti relativi a materiali, lavorazione o funzionamento entro 2 anni dall'acquisto o dalla consegna (se un pezzo non è più disponibile o fuori produzione, Dyson lo sostituirà con un altro pezzo in grado di svolgere la stessa funzione).
- Nel caso in cui l'apparecchio sia venduto al di fuori della UE, la presente garanzia sarà valida soltanto se (i) l'apparecchio viene utilizzato nel Paese in cui è stato venduto.
- Nel caso in cui la macchina sia venduta nell'UE, la presente garanzia è considerata valida soltanto (i) se la macchina viene utilizzata nel Paese in cui è stata venduta, oppure (ii) se la stessa viene utilizzata in Austria, Belgio, Danimarca, Finlandia, Francia, Germania, Irlanda, Italia, Paesi Bassi, Norvegia, Polonia, Spagna, Svezia, Svizzera o Regno Unito e lo stesso modello di macchina è commercializzato nel Paese in oggetto con la stessa tensione nominale.

Elementi esclusi dalla garanzia

Dyson non garantisce la riparazione o sostituzione di un prodotto nel caso in cui un guasto sia dovuto a:

- Danni accidentali, guasti causati da uso o caso di

negligenza, imperizia, incuria, funzionamento o manovra incauti della macchina non in linea con quanto previsto dal Manuale utente Dyson.

- Uso dell'apparecchio per qualsiasi scopo differente dal normale uso domestico.
 - Uso di parti non assemblate o installate in conformità alle istruzioni di Dyson.
 - Uso di parti e accessori che non siano componenti originali Dyson.
 - Installazione non corretta (eccetto quando il prodotto è stato installato da Dyson).
 - Riparazioni o alterazioni compiute da soggetti diversi da Dyson o dai suoi agenti autorizzati.
 - Usura normale (ad es. fusibili, spazzola, ecc.).
- Per qualsiasi dubbio relativo a cosa è coperto dalla garanzia, contattare il Centro Assistenza Dyson.

Sintesi della copertura

- La garanzia entra in vigore al momento dell'acquisto (o dalla data di consegna se successiva).
- È necessario presentare la prova (sia originale che successiva) di consegna/acquisto prima che possa essere effettuato qualsiasi intervento sul proprio apparecchio Dyson. Senza questa prova, ogni intervento sarà a pagamento. Si prega di conservare eventuali ricevute d'acquisto o prove dell'avvenuta consegna.
- Tutti gli interventi saranno eseguiti da Dyson o da suoi agenti autorizzati.
- Qualsiasi parte sostituita diverrà di proprietà di Dyson.
- La riparazione o sostituzione della macchina Dyson, coperta da garanzia, non prolunga il periodo di garanzia, a meno che ciò non sia previsto dalla legge locale.
- La garanzia offre vantaggi aggiuntivi che non influiscono sui diritti legali in qualità di consumatore. Questi, saranno applicati indipendentemente dal fatto che la macchina sia stata acquistata direttamente da Dyson o da terze parti.

Informazioni importanti sulla tutela dei dati

- Quando si registra l'apparecchio Dyson:
- È necessario fornire i dati di contatto principali per registrare il prodotto e consentirci di fornire assistenza durante il periodo di garanzia.
 - In fase di registrazione, si può scegliere di ricevere o meno comunicazioni da parte nostra. Se si acconsente a ricevere comunicazioni da parte di Dyson, verranno inviate informazioni relative a promozioni speciali e notizie sui nostri ultimi prodotti.
 - Non venderemo a terzi le informazioni ricevute, che saranno utilizzate esclusivamente in conformità con la policy sulla privacy, consultabile sul nostro sito Web [privacy.dyson.com](https://www.dyson.com/privacy)

- Het apparaat werkt niet als de luchtvochtigheid van de kamer boven de gewenste luchtvochtigheid is.
- Het apparaat past zich automatisch aan om een te hoge luchtvochtigheid te voorkomen.
- De nivel is alleen in bepaalde omstandigheden (licht, achtergrondkleur, etc.) of bij de laagste instellingen zichtbaar.

Automatische modus

- Druk op de knop AUTO op de afstandsbediening. Dit is de aanbevolen gebruiksmodus.
- Het apparaat selecteert een comfortabele luchtvochtigheid voor de kamer op basis van de omgevingsfactoren zoals de huidige luchtvochtigheid en luchttemperatuur.
- Als de kamer de juiste luchtvochtigheid bereikt, schakelt het apparaat zichzelf indien nodig 'AAN' of 'UIT' om dat niveau te behouden. De ventilator blijft draaien als de gewenste luchtvochtigheid is behaald.

Handmatige modus

- Selecteer de gewenste luchtvochtigheid (van 30% tot 70%). Als de kamer de geselecteerde luchtvochtigheid behaalt, schakelt het apparaat zichzelf indien nodig 'AAN' of 'UIT' om dat niveau te behouden. De ventilator blijft draaien als de gewenste luchtvochtigheid is behaald.

Ventilatormodus

- De ventilatormodusknop op de afstandsbediening schakelt de luchtbevochtigingsmodus 'UIT'. Bedien het apparaat in ventilatormodus met behulp van de knoppen voor de luchtstroom en timer.
- Er is geen water nodig voor de ventilatormodus.

Bedienen zonder afstandsbediening

- Druk op de standby-knop op het apparaat om het IN/UIT te schakelen.
- Houd de aan-knop op het apparaat ingedrukt om de luchtvochtigheidsinstellingen aan te passen.
- De ventilatormodus en sleep timer kunnen niet worden bediend zonder de afstandsbediening.
- De instelling voor luchtsnelheid wordt automatisch ingesteld op '05'.

Bijvullen

- Het wordt aangeraden gefilterd of gedistilleerd water te gebruiken om kalkaanslag in gebieden met hard water te voorkomen. Gebruik alleen schoon, koud kraanwater om de tank te vullen.

Automatisch uitschakelen

- Als het apparaat 5° wordt gekanteld, laat het display een gekantelde afbeelding zien. Als het apparaat niet binnen 15 minuten wordt rechtgezet, schakelt deze zichzelf 'UIT'.
- Zorg ervoor dat het apparaat recht staat en ruim eventueel gemorst water op als het apparaat gekanteld is geweest.

Probleemoplossing

- Voer geen onderhoud of reparatiewerk uit anders dan hetgeen in uw Dyson-gebruikershandleiding wordt toegelicht of door de Dyson Helpline wordt geadviseerd.
- Een F3 foutmelding betekent dat het apparaat te koud is. Het apparaat werkt als deze boven de 5°C (41°F) is. Neem contact op met de Dyson Helpdesk als er andere foutmeldingen worden weergegeven.
- Bij foutmeldingen F1, F2, F4 en F5, zet u het apparaat in de stand-bymodus/UIT. Haal de stekker uit het stopcontact. Wacht 30 seconden. Steek de stekker weer in het stopcontact en zet het apparaat AAN. Neem contact op met de Dyson helpline als de fout zich blijft voordoen.
- Als de UV-C-elektrode blootligt, wordt het apparaat uitgeschakeld.
- Neem contact op met de Dyson Helpdesk als de piezo of de UV-C-elektrode vervangen moet worden.

ALGEMENE GARANTIEVOORWAARDEN

Dyson klantenservice

Bedankt dat u voor een Dyson-apparaat hebt gekozen.

Na registratie voor uw 2-jarige garantie valt uw Dyson apparaat gedurende 2 jaar na de datum van aankoop onder de garantie voor onderdelen en werkzaamheden, afhankelijk van de garantievoorwaarden. Als u vragen hebt over uw Dyson apparaat, bel dan de Dyson Benelux Helpdesk-medewerkers en geef uw serienummer en gegevens door over waar/ wanneer u het product hebt gekocht. De meeste vragen kunnen telefonisch worden beantwoord door een van onze Dyson Benelux Helpdesk-medewerkers.

Ga anders naar www.dyson.nl voor online help, algemene tips en nuttige informatie over Dyson.

Het serienummer bevindt zich op het typeplaatje, aan de onderkant van uw apparaat.

Bel met de Dyson Benelux Helpdesk als uw apparaat onderhoud nodig heeft, zodat we met u de mogelijkheden door kunnen nemen. Als u nog garantie hebt op uw apparaat en de reparatie daardoor gedekt wordt, dan wordt de reparatie gratis verricht.

Lees de 'Belangrijke veiligheidsinstructies' in deze Dyson gebruikshandleiding voordat u verder gaat.

Inleiding

- Dit is een ultrasone luchtbevochtiger met koele nevel. Vanaf de blaasring wordt er vochtige lucht in de kamer geblazen.
- Water gaat langs een UV-C-elektrode om er zeker van te zijn dat het 99,9% bacterie-vrij is voordat deze geneveld wordt.

Locatie

- Plaats het apparaat altijd op een stevige, vlakke en gelijkmatige ondergrond.
- Plaats het apparaat niet op een kleed, tapijt, houten vloer of ander oppervlak dat beschadigt kan raken door blootstelling aan water of vocht.
- Het wordt aanbevolen een waterbestendige mat onder het apparaat te plaatsen.
- Plaats het apparaat niet onder overhangende oppervlakken.
- Plaats het apparaat buiten het bereik van kinderen.
- Bewaar het apparaat binnenshuis. Gebruik en bewaar het niet onder de 5°C (41°F). Zorg ervoor dat het apparaat op kamertemperatuur is voor gebruik.
- Plaats het apparaat voor de beste prestaties op de vloer in de hoek van de kamer, ten minste 1 meter van de muur en naar het midden van de kamer gericht.

Gebruiken

- Alle onderdelen moeten goed vastzitten voor gebruik.
- Gebruik het apparaat niet als deze niet volgens de instructies is schoongemaakt.
- Niet gebruiken in de bevochtigingsmodus als er geen water in de tank is.
- Gebruik geen smeermiddel op onderdelen van dit apparaat.
- Als het apparaat is ingeschakeld, licht er een klein blauw ledlampje op aan de achterkant om aan te geven dat het apparaat stroom krijgt. (Opmerking: dit betekent niet dat het apparaat zelf is ingeschakeld.)
- Als de waterbehandelingscyclus is afgerond, kan het apparaat ingeschakeld worden.

Gewenste luchtvochtigheid

- Bij het eerste gebruik staat de instelling op 70%, dit is de hoogste relatieve luchtvochtigheidsinstelling. De ventilator draait op de laagste luchtsnelheid, '01'. Hierna onthoudt het apparaat de laatst ingestelde luchtvochtigheid en luchtsnelheid.

- Als er bijgevuld moet worden, moet de tank volledig worden leeggemaakt (bij voorkleur reinigen en afdrogen) en daarna worden gevuld. Hierdoor blijft het water vers.

- Met een volle tank schoon, koud kraanwater (2,84 liter) werkt het apparaat ten minste 10 uur, afhankelijk van de gewenste vochtigheid en andere omgevingsfactoren. Voeg niets aan het water toe (zoals luchtjes, oliën, etc.).

De basis reinigen

- Er kan mogelijk wat water gemorst worden. Hoewel de hoeveelheid water in de tank geen schade kan aanrichten aan het apparaat, moet de tank voorzichtig geleegd worden. Zorg ervoor dat er geen water door de inlaten van het apparaat heen gaat. Als er water door de inlaten heengaat, moet de buitenkant gedroogd worden met een doek. Hierna kan het apparaat weer gebruikt worden.

De tank reinigen

- Giet de aanbevolen citroenzuuroplossing in de tank. Plaats de dop terug en schud de tank 30 seconden. Zet de tank neer. Leeg de tank na 15 minuten. Reinig en neem alle oppervlakken af. Herhaal indien nodig.

Opslag

- Haal de stekker uit het stopcontact wanneer het apparaat niet gebruikt wordt.
- Bewaar het apparaat op een droge plaats en leg het snoer niet op plaatsen waar veel gelopen wordt, zodat er niet over gestruikeld kan worden en het niet beschadigd raakt.
- Reinig het apparaat en de tank zoals beschreven voordat u deze opbergt en opnieuw gebruikt.

De batterij vervangen

LET OP

- Schroef het batterijvak op de afstandsbediening los. Maak de onderzijde los en trek om de batterij te verwijderen.
- Plaats de batterijen niet in omgekeerde richting en probeer ze niet kort te sluiten.
- Probeer de batterijen niet te demonteren of op te laden. Uit de buurt van vuur houden.
- Plaats de schroef altijd terug in de afstandsbediening en raadpleeg het de paragraaf over het gevaar van batterijen in het hoofdstuk waarschuwingen.
- Volg de instructies van de batterijfabrikant bij het plaatsen van nieuwe batterijen (batterijtype CR 2032).
- Zonder de afstandsbediening is sprake van beperkte functionaliteit (zie 'Bedienen zonder afstandsbediening').

Registreer uzelf als eigenaar van een Dyson-apparaat
Wij verzoeken u zich te registreren als eigenaar van een Dyson-apparaat, zodat wij u snel en efficiënt service kunnen verlenen. U kunt dat op drie manieren doen:

- Online op www.dyson.be of www.dyson.nl
- Door te bellen met de Dyson Benelux Helpdesk in Nederland 080 002 06 203 of in België op 0800 392 08.

- Vul het bijgevoegde formulier in en stuur het naar ons op.

Zo staat u geregistreerd als eigenaar van een Dyson-apparaat wanneer er sprake is van verzekerde schade en kunnen wij, indien nodig, contact met u opnemen.

Beperkte garantie van 2 jaar

Algemene garantievoorwaarden van de beperkte Dyson-garantie van 2 jaar worden hieronder uiteengezet. De naam en adresgegevens van de Dyson-garantiegever voor uw land worden elders in dit document uiteengezet – raadpleeg de tabel die deze details uiteenzet.

Wat wordt gedekt door de garantie

- De reparatie of vervanging (ter beoordeling door Dyson) als blijkt dat uw apparaat defect is geraakt als gevolg van ondeugdelijke materialen, fabricage- of functioneringsfouten binnen twee jaar na aankoop of levering. (Als een onderdeel niet langer beschikbaar is of niet meer wordt geproduceerd, zal Dyson het onderdeel vervangen door een doelmatig alternatief.)
- Indien dit apparaat buiten de EU wordt verkocht, is de garantie alleen van kracht als het apparaat wordt gebruikt in het land waarin het werd verkocht.
- Indien dit apparaat binnen de EU wordt verkocht, geldt deze garantie uitsluitend (i) als het apparaat wordt gebruikt in het land waarin het werd verkocht, of (ii) als het apparaat wordt gebruikt in Oostenrijk, België, Denemarken, Finland, Frankrijk, Duitsland, Ierland, Italië, Nederland, Noorwegen, Polen, Spanje, Zweden, Zwitserland of het Verenigd Koninkrijk en als hetzelfde model als dit apparaat en met hetzelfde vermogen in het betreffende land wordt verkocht.

Wat wordt niet gedekt door de garantie

- Dyson geeft geen garantie op reparaties of vervanging van producten wanneer een defect is veroorzaakt door:
- Schade door ongelukken, storingen veroorzaakt door verwaarlozing, verkeerd of onvoorzichtig gebruik of gebruik van het apparaat dat niet geschiedt in overeenstemming met de Dyson-gebruikshandleiding.
 - Gebruik van het apparaat voor een ander doel dan normaal huishoudelijk gebruik.

- Gebruik van onderdelen die niet in overeenstemming zijn met de instructies van Dyson gemonteerd of geplaatst.
 - Gebruik van andere dan originele Dyson-onderdelen en accessoires.
 - Foutieve installatie (behalve installatie die door Dyson zelf verricht is).
 - Reparaties of aanpassingen die door derden anders dan Dyson of haar gecertificeerde agenten zijn uitgevoerd.
 - Normale slijtage (bijvoorbeeld zekeringen, aandrijfriem, borstel, accu's, enz.).
- Als u niet zeker weet wat door deze garantie wordt gedekt, neem dan contact op met de Dyson Helpdesk.

Overzicht van dekking

- De garantie gaat in op de datum van aankoop (of een eventueel latere leverdatum).
- U dient uw bewijs van (oorspronkelijke en eventuele latere) aankoop/levering te overleggen voordat er enig onderhoud aan uw apparaat kan worden verricht. Zonder dit bewijs zullen wij kosten in rekening brengen voor verrichte werkzaamheden. Bewaar uw aankoop- of leveringsbewijs goed.
- Reparaties zullen worden uitgevoerd door Dyson of gecertificeerde partners.
- Onderdelen die zijn vervangen door Dyson worden eigendom van Dyson.
- Door reparatie of vervanging van uw Dyson-apparaat wordt de garantieperiode niet verlengd tenzij dit wettelijk verplicht is in het land van aanschaf.
- De garantie is een aanvulling op uw rechten als consument en beïnvloedt deze niet, en is van toepassing ongeacht of u uw product direct bij Dyson of bij een derde hebt aangeschaft.

Belangrijke informatie over gegevensbeveiliging

- Bij het registreren van uw Dyson apparaat:
- Om uw apparaat te registreren verstrekt u uw standaard gegevens en om ons in staat te stellen om uw garantie te ondersteunen.
 - Bij het registreren hebt u de mogelijkheid om te kiezen of u wel of niet e-mails van ons wilt ontvangen. Als u kiest voor het ontvangen van e-mails van Dyson, sturen wij u informatie over speciale aanbiedingen en nieuws over onze innovaties.
 - Wij verkopen uw gegevens nooit aan derden en wij gebruiken alleen gegevens die u met ons deelt zoals gedefinieerd in ons privacybeleid dat beschikbaar is op onze website [privacy.dyson.com](https://www.dyson.com/privacy)

Ustawianie poziomu wilgotności

- Przy pierwszym użyciu na uruchomieniu zostanie wyświetlona informacja „70%”, odpowiadająca najwyższemu ustawieniu wilgotności względnej. Wentylator będzie pracował przy najniższej prędkości powietrza — „01”. Przy każdym kolejnym użyciu urządzenie będzie pamiętało ostatni docelowy poziom wilgotności i ustawioną prędkość przepływu powietrza.
- Urządzenie nie będzie działać, jeśli docelowe ustawienie wilgotności przekracza bieżący poziom wilgotności w pomieszczeniu.
- Urządzenie wyreguluje się automatycznie w celu uniknięcia nadmiernej wilgotności.
- Mgłotka będzie widoczna tylko w niektórych warunkach (ma na to wpływ oświetlenie, kolor tła itp.) lub przy najniższym ustawieniu.

Tryb automatyczny

- Nacisnąć niebieski przycisk AUTO na pilocie. Jest to zalecany tryb działania.
- Urządzenie wybiera komfortową wilgotność dla pomieszczenia na podstawie czynników środowiskowych, takich jak bieżący poziom wilgotności oraz temperatura powietrza.
- Gdy w pomieszczeniu zostanie osiągnięty odpowiedni poziom wilgotności, urządzenie odpowiednio włączy się lub wyłączy w celu jego utrzymania. Nawilżacz pracuje do chwili osiągnięcia docelowej wilgotności.

Tryb ręczny

- Należy wybrać pożądaný poziom wilgotności (od 30% do 70%). Gdy w pomieszczeniu zostanie osiągnięty docelowy poziom wilgotności, urządzenie odpowiednio włączy się lub wyłączy w celu jego utrzymania. Nawilżacz pracuje do chwili osiągnięcia docelowej wilgotności.

Tryb wentylatora

- Przycisk trybu wentylatora na pilocie zdalnego sterowania powoduje wyłączenie trybu nawilżacza. Do sterowania trybem wentylatora służą przyciski przepływu powietrza i regulatora czasowego.
- W trybie wentylatora woda nie jest potrzebna.

Obsługa bez pilota zdalnego sterowania

- Naciśnij przycisk zasilania na urządzeniu, aby je włączyć/wyłączyć.
- Aby wyregulować ustawienie wilgotności, należy nacisnąć i przytrzymać przycisk zasilania na urządzeniu.

- Należy włożyć nową baterię zgodnie z polaryzacją, aby nie spowodować zwarcia.
- Baterii nie należy rozbiierać ani ładować. Przechowywać z dala od ognia.
- Należy zawsze zaizolować, by śruba w pilocie była zakręcona. Należy również zapoznać się z ostrzeżeniami dotyczącymi obsługi baterii.
- Montując nowe baterie, należy postępować zgodnie z instrukcjami producenta baterii (typ baterii CR 2032).
- Bez pilota zdalnego sterowania można korzystać tylko z niektórych funkcji (patrz „Obsługa bez pilota zdalnego sterowania”).

Wyłącznik automatyczny

- W przypadku przechylenia urządzenia o więcej niż 5° na wyświetlaczu pojawi się grafika przechyłu. Jeśli po 15 minutach urządzenie nie zostanie wyrównane, wyłączy się.
- Jeśli urządzenie się przechyli, należy sprawdzić jego wyrównanie i usunąć rozlaną wodę.

Rozwiązywanie problemów

- Nie przeprowadzać prac konserwacyjnych lub naprawczych innych niż określone w podręczniku użytkownika firmy Dyson lub zalecane przez Infolinię Dyson.
- Komunikat o błędzie F3 informuje, że urządzenie jest zbyt zimne. Urządzenie pracuje w temperaturze powyżej 5°C. W przypadku wyświetlenia innych komunikatów o błędach należy skontaktować się z Infolinią Dyson.
- W przypadku komunikatów o błędach F1, F2, F4 i F5 należy przetrząść urządzenie w tryb oczekiwania/wyłączyć. Odczekać od zasilania elektrycznego. Odczekać 30 sekund. Ponownie podłączyć zasilanie i włączyć urządzenie. Jeśli problem będzie nadal występował, należy skontaktować się z serwisem Dyson.
- W przypadku odsonięcia z jakiegokolwiek powodu emitera UV-C urządzenie zostanie wyłączone.
- W przypadku konieczności wymiany elementu piezoelektrycznego lub emitera UV-C należy skontaktować się z serwisem Dyson.

WARUNKI GWARANCJI

Obsługa klienta Dyson

Dziękujemy za zakup urządzenia firmy Dyson.

Po zarejestrowaniu dwuletniej gwarancji urządzenie Dyson będzie objęte gwarancją na części i serwis (z wyjątkiem filtrów) przez 2 lata od daty zakupu. Obowiązują warunki gwarancji. W przypadku pytań dotyczących urzędzenia Dyson prosimy o kontakt z infolinią Dyson i podanie

Przed rozpoczęciem użytkowania należy się zapoznać z sekcją „Ważne instrukcje dotyczące bezpieczeństwa” w tej instrukcji obsługi.

Wprowadzenie

- Jest to nawilżacz z zimną mgiełką, typu ultradźwiękowego. Większość powietrza jest kierowana do pomieszczenia z obręczy.
- Woda przed rozpoczęciem wytwarzania mgiełki przechodzi nad emiterem UV-C w celu usunięcia 99,9% bakterii.

Lokalizacja

- Urządzenie należy zawsze umieszczać na twardej, płaskiej i równej powierzchni.
- Nie należy umieszczać urządzenia na pleddie, dywanie, drewnianej podłodze ani żadnej innej powierzchni, która może ulec uszkodzeniu z powodu narażenia na działanie wody lub wilgoci.
- Zalecane jest umieszczenie pod urządzeniem wodoodpornej maty lub podkładki.
- Nie należy umieszczać urządzenia pod występami.
- Nie należy umieszczać urządzenia w miejscach dostępnych dla dzieci.
- Urządzenie należy przechowywać w zamkniętym pomieszczeniu. Nie używać i nie przechowywać w temperaturze niższej niż 5°C. Przed użyciem urządzenie powinno osiągnąć temperaturę pokojową.
- W celu zapewnienia optymalnego działania położyć urządzenie na podłodze w narożniku, w odległości co najmniej 1 m od ściany, skierowane do środka pomieszczenia.

Obsługa

- Przed użyciem wszystkie części należy bezpiecznie zamocować.
- Nie wolno używać urządzenia przed wyczyszczeniem zgodnie z instrukcjami.
- W trybie nawilżacza nie wolno używać urządzenia bez wody w zbiorniku.
- Nie należy smarować żadnych części tego urządzenia.
- Po podłączeniu do prądu z tyłu urządzenia zapali się mała niebieska dioda LED. (Uwaga: nie oznacza to, że samo urządzenie działa).
- Po zakończeniu cyklu uzdatniania wody urządzenie jest gotowe do rozpoczęcia nawilżania.

- Trybu wentylatora i wyłącznika czasowego nie można obsługiwać bez pilota zdalnego sterowania.
- Prędkość powietrza jest automatycznie ustawiana na „05”.

Ponowne napełnianie

- W przypadku obszarów zaopatrywanych w twardą wodę zaleca się użycie filtrowanej lub destylowanej wody z kranu w celu uniknięcia białych cząstek.
- Przed ponownym napełnieniem należy całkowicie opróżnić zbiornik (najlepiej umyć go i wysuszyć), a następnie napełnić. Zapewnia to świeżość wody.
- Po napełnieniu zbiornika czystą, chłodną wodą z kranu (2,84 litra) urządzenie będzie pracowało co najmniej 10 godzin, w zależności od ustawienia wilgotności i innych warunków środowiskowych. Nie należy dodawać do wody żadnych innych substancji (takich jak aromaty, olejki itp.).

Czyszczenie podstawy

- Mogą wylać się niewielkie ilości wody. Mimo, że ilość wody w komorze nie jest tak duża, aby spowodować uszkodzenie urządzenia, podczas jej opróżniania należy zachować szczególną ostrożność. Należy zadbać, aby woda nie dostawała się przez wloty powietrza urządzenia. W przypadku przedostania się wody przez wloty należy z zewnątrz osuszyć urządzenie ściereczką i kontynuować normalną eksploatację.

Czyszczenie zbiornika

- Należy wlać zalecany roztwór kwasu cytrynowego. Zalażyć pokrywkę i wstrząsać zbiornikiem przez 30 sekund. Następnie należy postawić na podstawie. Po upływie 15 minut należy opróżnić zbiornik. Optukać i wytrzeć wszystkie powierzchnie. W razie potrzeby powtórzyć czynności.

Przechowywanie

- Nieużywane urządzenie należy odłączyć od zasilania.
- Należy przechowywać je w suchym miejscu, usuwając przewód z uczęszczanych miejsc, aby zapobiec potknięciom się o niego i ewentualnym uszkodzeniom.
- Przed rozpoczęciem przechowywania i przed ponownym użyciem należy wyczyścić urządzenie i zbiornik zgodnie z instrukcjami.

Wymiana baterii

ostrzeżenie

- Odkręcić pokrywę wnętrza na baterie pilota zdalnego sterowania. Poluzować podstawę i pociągnąć, aby wyjąć baterię.

numeru seryjnego urządzenia i szczegółów dotyczących miejsca oraz daty zakupu. Na większość pytań związanych z użytkowaniem urządzenia pracownicy infolinii Dyson są w stanie odpowiedzieć telefonicznie. Można też odwiedzić stronę www.dyson.pl, aby uzyskać dostęp do pomocy online, ogólnych wskazówek i użytecznych informacji przygotowanych przez firmę Dyson. Numer seryjny znajduje się na tabliczce znamionowej na podstawie urządzenia.

Jeśli Państwa urządzenie wymaga serwisowania, prosimy o kontakt z infolinią Dyson w celu ustalenia możliwości naprawy (patrz karta gwarancyjna). Jeśli urządzenie znajduje się na gwarancji i pokrywa ona rodzaj usterki, Państwa urządzenie zostanie naprawione bezpłatnie.

Ograniczona 2-letnia gwarancja

Warunki dwuletniej ograniczonej gwarancji firmy Dyson są określone poniżej. Nazwa i adres gwaranta Dyson dla konkretnego kraju są określone w innym miejscu tego dokumentu – należy zapoznać się z tabelą zawierającą te szczegóły.

Gwarancja obejmuje

- Naprawę lub wymianę urządzenia (w zależności od decyzji Dyson) — o ile posiadane urządzenie okaże się niesprawne ze względu na wadliwe materiały, wykonanie lub nieprawidłowe działanie — w ciągu 2 lat od daty zakupu (jeśli którakolwiek z części jest niedostępna lub została wycofana z produkcji, Dyson lub jej dystrybutor zastąpi ją odpowiednią częścią zastępczą).
- W przypadku sprzedaży tego urządzenia poza obszarem UE niniejsza gwarancja będzie ważna tylko wówczas, gdy urządzenie będzie używane w kraju, w którym zostało sprzedane.
- W przypadku sprzedaży tego urządzenia na terenie UE niniejsza gwarancja będzie ważna tylko (i), jeśli urządzenie jest używane w kraju, w którym zostało sprzedane, lub (ii) jeśli urządzenie jest używane w Austrii, Belgii, Danii, Finlandii, Francji, Niemczech, Irlandii, Włoszech, Holandii, Norwegii, Polsce, Hiszpanii, Szwecji, Szwajcarii lub Wielkiej Brytanii i sprzedawany jest tam taki sam model urządzenia o takim samym napięciu jak w przypadku tego urządzenia.

Gwarancja nie obejmuje

- Dyson nie gwarantuje naprawy ani wymiany produktu niesprawnego z następujących powodów:
- Przynajmniej jedno uszkodzenie, nieprawidłowe albo nieostrożne użycie lub konserwacji, użycia urządzenia niezgodnie z przeznaczeniem, niestarymnością, nieostrożnej

obsługi lub przenoszenia urządzenia niezgodnie z instrukcją obsługi.

- Уżytkowania urządzenia до celów innych niż użytek domowy.
- Уżytkowania części неprawidłowo рота́чzonych lub замонта́ванных неізгодніе з інструкціями Dyson.
- Ужывания części і аксэсо́раў інных ніж арыгіна́льныя часткі і аксэсо́рыя Dyson.
- Nieprawidłowego montażu (за выją́ткіем манта́жу докрана́панаг прыз пра́савніко́в Dyson).
- Modyfikacji i napraw przeprowadzanych przez osoby inne niż прасавніцы Dyson lub jej аўтарызо́ваны прадста́віццель.
- Zużywania się części (bezpiecznik, turboszczotka itp.) w wyniku standardowego użytkowania.

W razie wątpliwości dotyczących zakresu ochrony gwarancyjnej należy skontaktować się z infolinią Dyson.

Podsumowanie gwarancji

- Gwarancja obowiązuje od dnia zakupu (lub od daty dostawy, jeśli jest późniejsza).
- Warunkiem przeprowadzenia jakiegokolwiek prac serwisowych związanych z urządzeniem jest okazanie dowodu zakupu/dostawy (zarówno pierwotnych, jak i późniejszych dokumentów). W przypadku braku tych dokumentów wszelkie prace będą dokonywane odpłatnie. Prosimy o zachowanie paragonu lub dowodu dostawy.
- Wszelkie prace przeprowadzane będą przez pracowników Dyson lub jej autoryzowanych przedstawicieli.
- Wszelkie wymienione części przechodzą na własność Dyson.
- Uprawnienia z tytułu gwarancji są dodatkowe wobec przepisów o ochronie praw konsumentów i w żaden sposób ich nie ograniczają oraz obowiązują zarówno w przypadku zakupu produktu bezpośrednio od Dyson jak i od strony trzeciej.

RU

Перед началом использования устройства прочитайте важные инструкции по технике безопасности в данном руководстве по эксплуатации Dyson.

Введение

- Это ультразвуковой увлажнитель воздуха с холодным паром. Влажный воздух направляется в помещение с помощью контурного усилителя овальной формы, расположенного в верхней части прибора.

последнюю заданную настройку уровня влажности и скорости воздушного потока.

- Устройство не будет работать в режиме увлажнения, если заданное значение влажности ниже имеющегося в помещении уровня влажности.
- Устройство выполняет автоматическую регулировку, чтобы избежать избыточной влажности.
- Пар будет виден только при определенных условиях (при наличии освещения, фонового цвета и т. д.) или при минимальных настройках.

Автоматический режим

- Нажмите на пульте кнопку «АУТО». Это рекомендуемый режим эксплуатации.
- Устройство выбирает комфортную влажность в помещении с учетом факторов окружающей среды, например, имеющегося уровня влажности и температуры воздуха.
- После достижения в помещении соответствующего уровня влажности устройство само будет выключаться и включаться для поддержания этого уровня. Вентилятор продолжает работать после достижения заданной влажности.

Ручной режим

- Выберите требуемый уровень влажности (от 30 до 70%). После достижения в помещении заданного уровня влажности устройство само будет выключаться и включаться для поддержания этого уровня. Вентилятор продолжает работать после достижения заданной влажности.

Режим вентиляции

- Кнопка режима вентиляции на пульте дистанционного управления позволяет выключить увлажнитель. Регулируйте режим вентиляции с помощью кнопок воздушного потока и таймера.
- Для режима вентиляции вода не требуется.

Управление без пульта ДУ

- Нажмите кнопку режима ожидания на устройстве для включения/выключения.
- Нажмите и удерживайте кнопку вкл/выкл на устройстве, чтобы настроить желаемый уровень влажности.
- Управление настройками скорости воздушного потока и таймером сна возможно без пульта дистанционного управления.
- Для скорости воздушного потока автоматически устанавливается значение «05».

- Не устанавливайте батарейки в обратном положении, чтобы не вызвать короткое замыкание.
- Не пытайтесь разбирать или заряжать батарейки. Не храните вблизи источников огня.

- Всегда возвращайте на место винт на пульте дистанционного управления и см. сведения о рисках, связанных с элементами питания, в разделе описания предупреждений.
- При установке новых батареек следуйте инструкциям производителя (тип батарейки CR 2032).
- Без использования пульта дистанционного управления доступно ограниченное число функций (см. «Управление без пульта ДУ»).

Автоматический предохранитель

- При наклоне устройства более чем на 5°, на дисплее отобразится графический символ «наклонного положения». Если через 15 минут устройство не будет выровнено, то оно выключится.
- Если устройство находится в наклонном положении, выровняйте его и удалите все брызги.

Поиск и устранение неисправностей

- Не производите каких-либо работ по обслуживанию или ремонту, кроме указанных в данном руководстве пользователя Dyson или рекомендованных службой поддержки компании Dyson.
 - Сообщение об ошибке F3 означает, что устройство слишком холодное. Устройство будет работать при его нагревании до температуры выше 5°C. При отображении других сообщений об ошибках обратитесь в службу поддержки Dyson.
 - При сообщениях об ошибках F1, F2, F4 и F5 переведите устройство в режим ожидания или выключите. Отключите устройство от источника электропитания. Подождите 30 секунд. Снова подключите устройство и включите его. Если ошибка не исчезнет, обратитесь в службу поддержки компании Dyson.
 - Если источник УФ излучения открыт по какой-либо причине, устройство выключится.
 - Если пьезоэлектрический излучатель или источник УФ излучения необходимо заменить, обратитесь в службу поддержки компании Dyson.
- ### **Информация по утилизации**
- Устройство компании Dyson производится из высококачественных материалов, допускающих переработку. По возможности сдавайте устройство на переработку.

- До начала парообразования вода проходит через источник УФ излучения для уничтожения 99,9% бактерий.

Расположение

- Всегда размещайте устройство на твердой, ровной, горизонтальной поверхности.
- Не размещайте устройство на коврах, ковровом покрытии, деревянных полах или любых других поверхностях, которые могут быть повреждены в результате воздействия воды или влажности.
- Рекомендуется располагать устройство на водостойком коврик или подложке.
- Не размещайте устройство под нависающими поверхностями.
- Не используйте устройство в местах, доступных для детей.
- Храните устройство в помещении. Не используйте и не храните устройство при температуре ниже 5°C. Перед использованием дайте устройству нагреться до комнатной температуры.
- Для максимальной эффективности установите устройство на полу в углу комнаты на расстоянии не менее 1 метра от стены и направьте его в центр помещения.

Эксплуатация

- Перед началом работы все компоненты должны быть надежно закреплены.
- Не используйте устройство, если оно не было очищено с соблюдением инструкций.
- Не эксплуатируйте устройство в режиме увлажнения при отсутствии воды в контейнере.
- Не смазывайте какие-либо компоненты устройства.
- После подключения к электрической сети на задней части устройства загорается маленький синий светодиодный индикатор, который показывает, что устройство получает электропитание. (Примечание. Это не означает, что само устройство работает.)
- После завершения цикла обработки воды устройство готово к выполнению увлажнения.

Установка уровня влажности

- При первом использовании на дисплее отображается настройка «70%», которая представляет собой самое высокое значение относительной влажности. Вентилятор будет работать на самой низкой скорости воздушного потока — «01». При каждом следующем использовании устройство будет помнить самую

Повторное заполнение

- Во избежание появления белого осадка на мебели после использования увлажнителя, рекомендуется наполнять контейнер только фильтрованной или дистиллированной водой. Используйте только очищенную холодную водопроводную воду для наполнения резервуара.
- Перед повторным заполнением полностью опорожните контейнер (его желательно вымыть и высушить), а затем снова заполните. Это позволяет поддерживать свежесть воды.
- В зависимости от заданной настройки влажности и других условий окружающей среды устройство с полным контейнером чистой холодной водопроводной воды (2,84 литра) будет работать не менее 10 часов. Не добавляйте ничего в воду (например, отдушки, масла и т. д.).

Очистка основания

- Может иметь место небольшое разбрызгивание воды. Хотя количество воды в лотке незначительно, чтобы повредить устройство, следует проявлять осторожность при его опорожнении. Убедитесь, что вода не проникает через входные отверстия устройства. Если вода прошла через входные отверстия, вытрите наружную поверхность тканью и продолжайте эксплуатацию в обычном порядке.

Очистка контейнера

- Залейте рекомендуемый раствор лимонной кислоты. Установите на место крышку и встряхивайте контейнер в течение 30 секунд. Затем оставьте постоять. Через 15 минут опорожните контейнер. Промойте и протрите все поверхности. Повторите при необходимости.

Хранение

- В промежутках между эксплуатацией отключайте от источника сетевого электропитания.
- Храните устройство в сухом месте. Не располагайте кабель в проходах, где о него можно споткнуться или повредить его.
- Перед хранением и повторным использованием очищайте устройство и контейнер в соответствии с инструкциями.

Замена батареек

Предостережение

- Отверните винт батарейного отсека на пульте ДУ. Откройте крышку и извлеките батарейку.

- Перед утилизацией элемент питания необходимо извлечь из устройства.
- Утилизация или переработка элементов питания должна производиться в соответствии с местными предписаниями или постановлениями.
- Такая маркировка означает, что данное устройство не должно утилизироваться вместе с бытовыми отходами на всей территории ЕС. Во избежание загрязнения окружающей среды или причинения вреда здоровью людей из-за неконтролируемой утилизации отходов отнесите ответственно к переработке отходов, чтобы обеспечить экологически безопасное повторное использование материальных ресурсов. Для передачи устройства на утилизацию воспользуйтесь системами возврата и сбора отходов или обратитесь к розничному продавцу, у которого оно было приобретено. Продавец сможет обеспечить экологически безопасную переработку устройства.

УСЛОВИЯ И ПОЛОЖЕНИЯ ГАРАНТИИ

Служба поддержки Dyson

Благодарим за выбор устройства Dyson.

Ваше устройство Dyson находится на гарантийном обслуживании в течение 2 лет с момента покупки в соответствии с условиями, указанными в данной инструкции. Если у вас появились вопросы в отношении устройства Dyson, позвоните в службу поддержки компании Dyson, имея на руках серийный номер устройства и подробные сведения о том, где и когда было приобретено устройство. Большинство вопросов можно уладить по телефону с одним из квалифицированных сотрудников службы поддержки компании Dyson. Можно также найти полезные советы и рекомендации по устройствам Dyson на веб-сайте www.dyson.com. Серийный номер находится на паспортной табличке, расположенной на основании устройства. Если ваше изделие находится на гарантии и несправность его покрывается, мы отремонтируем его для вас бесплатно.

Зарегистрируйтесь в качестве владельца устройства Dyson

Для получения быстрого и качественного обслуживания зарегистрируйтесь в качестве владельца устройства Dyson. Это можно сделать следующими способами:

- По адресу shop.dyson.ru/register/
- По телефону службы поддержки компании Dyson 8800 100 1002.

Это позволит вам получить дополнительную информацию о новинках, акциях и специальных предложениях компании, а также позволит нам связаться с вами в случае необходимости.

Ограниченная гарантия на 2 года

Условия 2-летней ограниченной гарантии Dyson изложены ниже. **Информация об названии и адресе гарантийной организации Dyson для вашей страны изложена в другом месте данного документа – см. таблицу, в которой приведены эти данные.**

Что входит в гарантию

- Ремонт или замена устройства Dyson (по решению Dyson) в случае отказа устройства в работе по причине заводского брака в течение 2 лет с момента покупки или доставки (если к моменту ремонта/замены отдельные запчасти не производятся, Dyson заменит бракованные части на функциональные).
- Если это устройство было продано за пределами ЕС, данная гарантия будет действительна, только если устройство используется в стране, в которой оно было продано.
- Если устройство было продано в пределах ЕС, данная гарантия будет действительна только в следующих случаях: (i) если устройство используется в той стране, в которой оно было продано; (ii) если устройство используется в Австрии, Бельгии, Франции, Германии, Ирландии, Италии, Нидерландах, Польше, Испании, Швеции или Великобритании, и в этой стране доступна в продаже такая же модель с тем же самым номинальным напряжением.

Что не покрывается

Компания Dyson не гарантирует ремонт или замену устройства, дефекты которого появились по следующим причинам:

- Случайные повреждения или неисправности, вызванные небрежным, неправильным, неаккуратным или неосторожным использованием или обращением с устройством без соблюдения указаний, приведенных в руководстве пользователя Dyson.
- Эксплуатация устройства в условиях, отличных от обычных бытовых домашних условий.
- Использование компонентов, собранных или установленных не в соответствии с инструкциями компании Dyson.
- Использование деталей и принадлежностей, не являющихся оригинальными аксессуарами Dyson.

политике конфиденциальности, которая доступна на нашем веб-сайте по адресу: [privacy.dyson.com](https://www.dyson.com/privacy)

SI

Prosimo vas, da pred nadaljevanjem preberete 'Pomembna varnostna navodila' v tem Dysonovem priložniku za uporabo.

Uvod

- Vlažilnik deluje po načelu hladnega pršenja in ultrazvoka. Vlogo usmerja v prostor obročni ojačevalnik.
- Voda potuje mimo oddajnika UV-C, tako da je pred pršenjem 99,9-odstotno očiščena bakterij.

Postavitve

- Napravo vedno postavite na trdno, ravno, gladko podlago.
- Naprave ne postavljajte na preprogo, tekač, lesen pod ali kako drugo površino, ki bi jo voda ali vlaga lahko poškodovala.
- Priporočljivo je pod napravo namestiti vodooporno preprogo ali podstavek.
- Naprave ne postavljajte pod previsne površine.
- Naprave ne postavljajte na mesta, kjer bi bila dostopna otrokom.
- Napravo shranjujte v hiši. Ne uporabljajte ali shranjujte je pod 5 °C (41 °F). Pred uporabo zagotovite, da je naprava na sobni temperaturi.
- Za najboljše delovanje jo postavite na tla, v kot sobe, vsaj 1 m od zidu in usmerjeno proti središču sobe.

Delovanje

- Pred začetkom uporabe morajo biti vsi deli trdno nameščeni.
- Naprave ne uporabljajte, če ni bila pred tem očiščena po navodilih.
- V načinu vlaženja vodni rezervoar ne sme biti prazen.
- Ne podmazujte delov naprave.
- Ob vklopu zasveti mala modra LED na hrbtnem delu naprave kot potrditev, da naprava ima električno napajanje. (Opomba: To ne pomeni, da naprava deluje.)
- Po zaključku postopka priprave vode je naprava pripravljena za vlaženje.

Nastavitev ravni vlažnosti

- Ob prvi uporabi prikaz kaže 70 %, kar je najvišja mogoča nastavitev relativne vlažnosti. Ventilator deluje z najmanjšo hitrostjo, 01. Ob vsaki uporabi si bo naprava zapomnila zadnji nastavitvi vlažnosti in hitrosti ventilatorja.

Čiščenje podstavka

- Lahko pride do manjših razlilij vode. V koritu sicer ni toliko vode, da bi škodila napravi, vseeno pa bodite pri praznjenju korita pazljivi. Pazite, da voda ne zaide v vstopne odprtine naprave. Če voda vseeno zaide v vstopne odprtine, obrišite zunanost s krpo in nadaljujte z običajno uporabo naprave.

Čiščenje rezervoarja

- Nalijte priporočeno raztopino citronske kisline. Zaprite pokrovček in stresajte rezervoar 30 sekund. Nato ga posušite mirovati. Po 15 minutah rezervoar izpraznite. Sperite in obrišite vse površine. Po potrebi ponovite.

Shranjevanje

- Ko naprave ne uporabljate, jo izklopite iz električnega omrežja.
- Napravo shranjujte na suhem mestu, kabel pa pospravite tako, da se obeni ni mogoče spotakniti oz. ga ni mogoče drugače poškodovati.
- Pred shranjevanjem in pred ponovno uporabo napravo in rezervoar očistite po navodilih.

Zamenjava baterije

POZOR

- Odvijte pokrov predelka za baterijo na daljinskem upravljalniku. Popustite nosilec in ga izvlecite, da odstranite baterijo.
- Pazite, da baterij ne namestite napačno ali povzročite kratkega stika.
- Baterije ne skušajte razstavljati ali polniti. Z baterijo se ne približujte ognju.
- Vedno zamenjajte vijak v daljinskem upravljalniku in preberite poglavje o nevarnostih, povezanih z baterijo, v razdelku z varnostnimi navodili.
- Pri nameščanju nove baterije (baterije tipa CR 2032) ravajte po navodilih proizvajalca baterije.
- Brez daljinskega upravljalnika so na voljo le omejene funkcije (glejte točko »Uporaba brez daljinskega upravljalnika«).

Samodejni izklop

- Če je naprava nagnjena za več kot 5°, se prikaže grafični simbol 'nagnjeno'. Če naprave v 15 minutah ne izravnate, se izklopi.
- Če je bila naprava nagnjena, preverite, da je izravnana, in obrišite vodo, če se je razlila.

Odpravljanje napak

- Opravljajte samo tiste vzdrževalne posege ali popravila, ki

- Неправильной установка (за исключением случаев, когда таковая выполнялась Dyson).
 - Ремонт или модификация, выполненные лицами, которые не являются представителями компании Dyson или авторизованными специалистами.
 - Нормальный физический износ (например, предохранителей, щетки и т. д.).
- По вопросам относительно содержания гарантии обращайтесь в службу поддержки компании Dyson.

Информация о гарантии

- Гарантия предоставляется с момента покупки устройства (или с даты доставки, если доставка произведена позже).
- Мы рекомендуем предоставить подтверждающие документы (оригиналы и копии) на доставку/покупку устройства до начала каких-либо работ с устройством Dyson по гарантии. Сохраняйте документы о получении или доставке устройства.
- Все работы будут произведены компанией Dyson или ее авторизованными представителями.
- Все компоненты устройства, которые заменяются в процессе работ на новые, становятся собственностью компании Dyson.
- Ремонт или замена вашего устройства Dyson по гарантии не продлевают гарантийный срок, если это не определяется местным законодательством в стране покупки.
- Гарантия предоставляет преимущества, которые являются дополнительными и не влияют на ваши законные права как потребителя, и будет применяться независимо от того, приобретен ли ваш продукт непосредственно у компании Dyson или у третьей стороны.

Важная информация о защите данных

При регистрации устройства Dyson:

- Вам необходимо предоставить нам основную контактную информацию для регистрации вашего устройства и разрешения нам выполнять гарантийные обязательства.
- После регистрации вы сможете выбрать, разрешить нам обращаться к вам или нет. Если вы дадите согласие на обращение к вам от имени компании Dyson, то будете получать информацию о специальных предложениях, а также новости о новых разработках нашей компании.
- Мы никогда не передаем вашу информацию сторонним лицам или организациям и используем информацию, которую вы нам предоставили, как указано в нашей

- Напрava не бо delovala, če želena vlažnost ni nad trenutno ravniyo vlažnosti v prostoru.
- Напрava samodejno prilagaja svoje delovanje, zato ne prekorači ravni vlažnosti.
- Meglica je vidna samo v določenih razmerah (na vidnost vplivajo osvetlitev, barva ozadja itd.) ali pri najnižjih nastavitvah.

Samodejni način

- Pritisnite gumb AUTO na daljinskem upravljalniku. To je priporočeni način delovanja.
- Напрava izbira udobno raven vlažnosti v prostoru glede na dejavnike okolja, kot sta trenutna raven vlažnosti in temperatura zraka v prostoru.
- Ko vlažnost v prostoru doseže ustrezno raven, se naprava vklaplja in izklaplja, da vzdržuje to raven. Ventilator deluje tudi po tem, ko je dosežena želena raven vlažnosti.

Ročni način

- Izberite želeno raven vlažnosti (od 30 % do 70 %). Ko vlažnost v prostoru doseže nastavljeno raven, se naprava vklaplja in izklaplja, da vzdržuje to raven. Ventilator deluje tudi po tem, ko je dosežena želena raven vlažnosti.

Način z ventilatorjem

- Z gumbom za način delovanja z ventilatorjem na daljinskem upravljalniku izklopite način vlaženja. Način delovanja z ventilatorjem upravljaate s tipkama za hitrost in časovnik.
- V načinu delovanja z ventilatorjem naprava ne potrebuje vode.

Uporaba brez daljinskega upravljalnika

- Za VKLOP/IZKLOP pritisnite tipko Standby na napravi.
- Za nastavitve vlažnosti pritisnite in držite pritisnjeno tipko za vklop na napravi.
- Načina ventilatorja in časovnika spanca brez daljinskega upravljalnika ni mogoče uporabljati.
- Hitrost zraka se samodejno nastavi na '05'.

Polnjenje naprave

- V območjih s trdo vodo se priporoča filtrirana ali destilirana pitna voda, da preprečite nabiranje apnenca. Za polnjenje posode uporabljajte le čisto, hladno pitno vodo.
- Ob polnjenju izlijte vso preostalo vodo (po možnosti napravo tudi operite in posušite) in šele nato nalijte vodo – tako bo voda vedno sveža.
- S polnim rezervoarjem (2.84 litri) vode iz pipe bo naprava delovala vsaj 10 ur, odvisno od nastavljene ravni vlažnosti in drugih razmer v okolju. Vodi ničesar ne dodajajte (denimo dišav, olj itd.).

so prikazani v tem uporabniškem priručniku oziroma vam jih svetuje služba telefonske pomoči Dyson.

- Obvestilo o napaki F3 pomeni, da je naprava prehladna. Naprava deluje le, če njena temperatura presega 5 °C (41 °F). Ob drugih obvestilih o napakah pokličite Dysonovo službo telefonske pomoči.
- Pri sprožitih napak F1, F2, F4 in F5 preklopite napravo v način pripravljeno / »IZKL«. Odklopite napravo iz omrežne vtičnice. Počakajte 30 sekund. Priklopite napravo v omrežno vtičnico in jo vklopite / »ON«. Če težava ni odpravljena, pokličite Dysonovo službo telefonske pomoči.
- Če je oddajnik UV-C zaradi kakršnega koli razloga nezaščiten, se naprava izklopi.
- Če je treba zamenjati oddajnik UV-C ali Piezo, se obrnite na Dysonovo službo telefonske pomoči.

DOLOČILA IN POGOJI GARANCIJE

Dysonova pomoč uporabnikom

Hvala, ker ste se odločili za nakup aparata Dyson!

Po registraciji 2-letne garancije za vašo napravo Dyson skladno z določili garancije velja kritije za nadomestne dele in popravila (brez filtrov) za obdobje 2 let od datuma nakupa. Če imate kakršna koli vprašanja o napravi Dyson, pokličite Dysonovo tehnično podporo in navedite serijsko številko ter lokacijo in datum nakupa naprave. Večino vprašanj je mogoče rešiti po telefonu z našimi sodelavci za tehnično podporo pri Dysonu. Ali pa obiščite stran www.dyson.si za spletno pomoč, splošne nasvete in koristne informacije o podjetju Dyson.

Serijsko številko najdete na napisni ploščici na dnu naprave. Če naprava potrebuje servis, pokličite Dysonovo številko za pomoč uporabnikom in osebje prosite za nasvet glede možnosti. Če je naprava še v garanciji in če ta krije potrebno popravilo, bo popravilo za vas brezplačno.

Prosimo, registrirajte se kot lastnik Dysonovega izdelka

Registrirajte se kot lastnik naprave Dyson, da vam bomo lahko zagotavljali takojšnje in učinkovite storitve. To lahko naredite na 2 načina:

- Prek spleta na www.dyson.si
- Po telefonu s klicem tehnične podpore na 386 4 537 66 00. To velja kot potrdilo o lastništvu Dysonove naprave v primeru zavarovane škode in nam omogoča, da z vami stopimo v stik.

Omejena 2-letna garancija

Pogoj in določila 2-letne omejene garancije družbe Dyson so navedeni spodaj. Ime in naslov izdajatelja jamstva družbe Dyson za vašo državo sta določena v

drugem delu tega tega dokumenta – oglejte si tabelo, v kateri so navedene podrobnosti.

Garancija krije

- Popravilo ali zamenjavo vaše naprave (po izbiri Dysona), če se naprava pokvari zaradi napake v materialu, izdelavi ali delovanju v dveh letih od nakupa ali dostave (če kateri koli del ni več na voljo ali se ne izdeluje več, ga bo Dyson zamenjal z ustreznim nadomestnim delom).
- Če je bila ta naprava prodana v državo, ki ni članica EU, bo ta garancija veljavna, samo če je bila naprava uporabljena v državi, kamor je bila prodana.
- Če je bil aparat prodan v državo članico EU, bo garancija veljavna le, (i) če je bil aparat uporabljen v državi, kamor je bil prodan, oziroma (ii) če je bil aparat uporabljen v Avstriji, Belgiji, na Danskem, Finskem, v Franciji, Nemčiji, na Irskem, v Italiji, na Nizozemskem, Norveškem, Poljskem, v Španiji, na Švedskem, v Švici ali Veliki Britaniji in če je isti model aparata napredaj v državi ter če omrežna napetost v državi odgovarja nazivni napetosti aparata.

Garancija ne krije

- Dysonova garancija ne krije popravila ali zamenjave izdelka, če je okvara nastala zaradi:
- Naključna škoda in okvare, ki so posledica malomarne uporabe ali vzdrževanja, nepravilne uporabe, zanemarjanja, nepravilne uporabe ali ravnanja z napravo, ki ni skladno z Dysonovim uporabniškim priročnikom. Naključna škoda in okvare, ki so posledica malomarne uporabe ali vzdrževanja, nepravilne uporabe, zanemarjanja, nepravilne uporabe ali ravnanja z napravo, ki ni skladno z Dysonovim uporabniškim priročnikom.
 - Uporabe naprave za katerikoli drug namen, razen za običajne gospodinske namene.
 - Uporabe delov, ki niso sestavljeni ali montirani skladno z Dysonovimi navodili.
 - Uporabe delov in nastavkov, ki niso originalni Dysonovi izdelki.
 - Nepravilne namestitve (razen če jo je opravil Dyson).
 - Popravil ali predelav, ki jih ne izvede Dyson ali njegovi pooblaščenči zastopniki.
 - Običajne obrabe (npr. varovalka, jermen, krtača, baterije itd.).
- Če niste prepričani, kaj krije vaša garancija, pokličite Dysonovo službo telefonske pomoči.
- ### Povzetek kritija
- Garancija začne veljati na dan nakupa (ali na dan dostave, če je ta poznejši).
 - Predložiti morate dokazilo o dostavi/nakup, preden se

- Spotřebič nastavíte pod převislé plochy.
- Spotřebič nastavíte do prostoru, kde k němu mají přístup děti.
- Spotřebič skladujte uvnitř. Nepoužívejte jej ani neskładujte na místech, kde jsou teploty nižší než 5°C. Zajistěte, aby měl spotřebič před použitím pokojovou teplotu.
- Pro dosažení nejlepšího výkonu jej umístěte na podlahu do rohu místnosti, nejméně 1 m od jakékoliv zdi a čelem do středu místnosti.

Používání

- Všechny součásti musí být před použitím bezpečně upevněny.
- Pokud spotřebič nebyl vyčištěn podle návodu, nepoužívejte jej.
- V režimu zvlhčování spotřebič nepoužívejte bez vody v nádrži.
- Nepromazávejte žádnou část tohoto spotřebiče.
- Po zapnutí se rozsvítí malá modrá kontrolka LED na zadní straně spotřebiče signalizující, že je spotřebič napájen elektrinou. (Poznámka: Neznamená to, že spotřebič samotný je v provozu.)
- Po dokončení cyklu čištění vody je spotřebič připraven zahájit zvlhčování.

Nastavení úrovně vlhkosti

- Při prvním použití se na displeji zobrazí „70 %“, což je nejvyšší nastavení relativní vlhkosti. Ventilátor se spustí při nejnižší rychlosti proudění vzduchu „01“. Spotřebič si po každém použití pamatuje poslední nastavenou cílovou vlhkost a rychlost proudění vzduchu.
- Spotřebič funguje jen tehdy, pokud je nastavená cílová vlhkost vyšší než aktuální vlhkost v místnosti.
- Spotřebič se automaticky přizpůsobí, aby zabránil vzniku příliš vysoké vlhkosti.
- Mlha bude vidět jen za určitých podmínek (při průchodu světlým paprskem, na barevném pozadí) nebo při nejnižším nastavení.

Automatický režim

- Stiskněte tlačítko AUTO na dálkovém ovladači. Jedná se o doporučený provozní režim.
- Spotřebič pro danou místnost zvolí příjemnou vlhkost na základě vlastností prostředí, například aktuální vlhkosti a teploty vzduchu.
- Po dosažení vhodné vlhkosti v místnosti se spotřebič automaticky vypíná a zapíná, a udržuje tak danou hodnotu. Po dosažení cílové vlhkosti zůstane ventilátor v chodu.

Manuální režim

- Zvolte požadovanou úroveň vlhkosti (od 30 % do 70 %). Po

- Spotřebič skladujte na suchém místě a kabel umístěte mimo frekventovaná místa, aby nedošlo k převržení nebo poškození spotřebiče.
- Před uložení a opětovným použitím spotřebič a nádrž vyčistěte podle návodu.

Výměna baterie

POZOR

- Odšroubujte šroub krytky baterie na dálkovém ovladači. Uvolněte základnu a vytáhněte baterii.
- Baterie nevkládejte obráceně ani je nezkratujte.
- Baterie se nepokoušejte rozebírat ani je nenabíjete. Baterie nevhazujte do ohně.
- Šroub na dálkovém ovladači pokaždé našroubujte zpět. V části s výstřahami si také přečtěte informace o nebezpečích spojených s používáním baterii.
- Při instalaci nové baterie postupujte podle pokynů výrobce baterie (typ baterie CR 2032).
- Bez dálkového ovladače není možné ovládat některé funkce (viz část „Ovládání bez dálkového ovladače“).

Automatické pojistky

- Po naklonění spotřebiče o více než 5° se na displeji zobrazí symbol „naklonění“. Nebude-li spotřebič do 15 minut uveden do vodorovné polohy, vypne se.
- Pokud dojde k naklonění spotřebiče, vraťte jej zpět do vodorovné polohy a osušte vodu, pokud se vyliła.

Řešení problémů

- Neprovádějte žádnou údržbu ani opravy, které nejsou popsány v tomto návodu k použití nebo které vám nebyly doporučeny zákaznickou linkou společnosti Dyson.
- Chybová zpráva F3 znamená, že spotřebič je příliš studený. Spotřebič funguje po zahřátí na teplotu vyšší než 5 °C. Pokud se zobrazí jiné chybové zprávy, kontaktujte zákaznickou linku společnosti Dyson.
- Při chybových zprávách F1, F2, F4 a F5 přepněte spotřebič do pohotovostního režimu / polohy „VYPNUTO“. Odpojte jej od zdroje napájení. Počkejte 30 sekund. Znovu spotřebič zapojte a přepněte jej do polohy „ZAPNUTO“. Pokud bude chyba přetrvávat, kontaktujte prosím zákaznickou linku společnosti Dyson.
- Jestliže z nějakého důvodu dojde k odkrytí zdroje záření UV-C, spotřebič se vypne.
- V případě nutnosti výměny piezoelektrického oscilátoru nebo zdroje záření UV-C kontaktujte zákaznickou linku společnosti Dyson.

popravilo vaše naprave lahko začne. Brez dokazila se vse delo zaračuna. Prosimo, shranite račun ali dobavnico.

- Vsa dela bo izvedel Dyson ali njegov pooblaščen zastopnik.
- Vsi nadomestni deli, ki jih zamenja Dyson, pripadajo Dysonu.

- Popravilo ali zamenjava aparata Dyson v okviru garancije ne podaljša obdobja garancije, razen če to zahteva lokalna zakonodaja v državi nakupa.
- Garancija zagotavlja ugodnosti, ki dopolnjujejo vaše zakonite potrošniške pravice in ne vplivajo nanje, veljajo pa ne glede na to, ali ste izdelek kupili neposredno pri družbi Dyson ali pri tretji osebi.

Informacije o zaščiti pomembnih podatkov

Pri registraciji izdelka Dyson:

- Za registracijo in garancijo vašega izdelka potrebujemo vaše osnovne kontaktne podatke.
- Ob registraciji lahko izberete, ali želite prejemati naša obvestila. Če se boste odločili za prejemanje obvestil družbe Dyson, boste prejeli podrobnosti o posebnih ponudbah in novice o naših najnovejših inovacijah.
- Vaših podatkov ne bomo posredovali tretjim osebam. Uporabili bomo le tiste informacije, ki nam jih boste zaupali, kot je to določeno v pravilniku o zasebnosti na naši spletni strani privacy.dyson.com

CZ

Než budete pokračovat, přečtěte si část „Důležité bezpečnostní pokyny“ v tomto návodu k použití spotřebiče Dyson.

Úvod

- Jedná se o ultrazvukový zvlhčovač vytvářející studenou mlhu. Vlhký vzduch je vháněn do místnosti z ventilačního ovládného prstence.
- Průchodem vody přes zdroj záření UV-C je zajištěno odstranění 99,9 % bakterií, ještě než dojde k tvorbě mlhy.

Umístění

- Spotřebič vždy pokládejte na pevný, vodorovný povrch.
- Spotřebič nepokládejte na předložku, koberec, dřevěnou podlahu ani jiný povrch, který by mohla voda nebo vlhkost poškodit.
- Pod spotřebič doporučujeme položit nepromokavou podložku.

dosažení cílové vlhkosti v místnosti se spotřebič automaticky vypíná a zapíná, a udržuje tak danou hodnotu. Po dosažení cílové vlhkosti zůstane ventilátor v chodu.

Režim ventilace

- Tlačítkem režimu ventilace na dálkovém ovladači se vypíná režim zvlhčování. Režim ventilace se ovládá tlačítky ovládnání rychlosti proudění vzduchu a časovače.
- V režimu ventilace není nutná voda.

Ovládnání bez dálkového ovladače

- ZAPNUTÍ/VYPNUTÍ spotřebiče se provádí stisknutím tlačítka hlavního vypínače.
- Vlhkost nastavte stisknutím a podržením hlavního vypínače na spotřebiči.
- Režim ventilace a časovač nelze používat bez dálkového ovládnání.
- Hodnota rychlosti proudění vzduchu se automaticky nastaví na „05“.

Doplňování vody

- Filtrovaná nebo destilovaná voda z kohoutku se doporučuje v oblastech s tvrdou vodou k zamezení tvorby bílého povlaku z vodního kamene. Pro plnění zásobníku používejte pouze čistou, studenou kohoutkovou vodu.
- Při doplňování zcela vyprázdněte nádrž (raději ji vymyjte a vysušte) a pak doplňte vodu – voda tak zůstane čerstvá.
- S plnou nádrží čisté, studené vody z kohoutku (2,84 litru) bude spotřebič v chodu alespoň 10 hodin podle cílové hodnoty vlhkosti a jiných podmínek okolního prostředí. Do vody nepřidávejte žádné přísady (např. vůně, oleje atd.).

Čištění základny

- Může se vyliť malé množství vody. Přestože množství vody v misce nepůsobí poškození spotřebiče, jejím vylévání věnujte zvýšenou pozornost. Zajistěte, aby se voda nemohla dostat otvory do spotřebiče. Pokud se vstupními otvory do spotřebiče dostane nějaká voda, vnější povrch osušte hadříkem a pokračujte v obvyklém používání spotřebiče.

Čištění nádrže

- Do nádrže nalijte doporučený roztok kyseliny citronové. Znovu ji uzavřete a nádrž třepějte 30 sekund. Poté ji nechte stát. Po 15 minutách obsah nádrže vylijte. Opláchněte a očište všechny povrchy. Podle potřeby postup opakujte.

Skladování

- Pokud spotřebič nepoužíváte, zástrčku vytáhněte z elektrické zásuvky.

Informace k likvidaci

- Spotřebiče společnosti Dyson jsou vyrobeny z velmi dobře recyklovatelných materiálů. Po skončení životnosti spotřebič zlikvidujte odpovědně, a pokud je to možné, nechte jej recyklovat.
- Před likvidací elektrospotřebiče z něj vyjměte baterii.
- Baterii zlikvidujte nebo recyklujte v souladu s místními předpisy či nařízeními.
- Toto označení znamená, že by tento elektrospotřebič neměl být v zemích EU likvidován s běžným domovním odpadem. Aby nedocházelo k možnému poškození životního prostředí nebo zdraví lidí nekontrolovanou likvidací odpadů, odpovědně elektrospotřebiče recykluje a podpoře tak udržitelné opakované využívání surovinových zdrojů. K vrácení použitého elektrospotřebiče využijte systémy vrácení a sběru nebo se spojte s prodejcem, u kterého jste elektrospotřebič zakoupili. Tato místa mohou elektrospotřebič odebrat k ekologicky bezpečné recyklaci.
- Baterie se musí vyjmout a recyklovat odděleně.

ZÁRUČNÍ PODMÍNKY

Zákaznická linka společnosti Dyson

Děkujeme, že jste se rozhodli zakoupit spotřebič Dyson.

Společnost Dyson poskytuje na zakoupený spotřebič 2letou záruční lhůtu. Máte-li jakékoli dotazy ohledně svého spotřebiče Dyson, kontaktujte zákaznickou linku společnosti Dyson, sdělte sériové číslo svého spotřebiče a informace o místě a datu jeho zakoupení. Většinu otázek dokáže náš školený personál zákaznické linky Dyson vyřešit telefonicky.

Výrobní číslo naleznete na spodní straně spotřebiče.

Vyžaduje-li spotřebič Dyson nějakou opravu, kontaktujte zákaznickou linku společnosti Dyson, abychom vás mohli informovat o dostupných možnostech. Pokud je váš spotřebič Dyson v záruce a oprava je kryta zárukou, bude oprava zcela bezplatná.

Limitovaná dvouletá záruka

Niže jsou uvedené podmínky omezené dvouleté záruky společnosti Dyson. Jméno a adresa garanta společnosti Dyson pro vaši zemi jsou uvedeny v jiné části dokumentu – tyto údaje najdete v tabulce.

Na co se vztahuje záruka

- Oprava nebo výměna spotřebiče Dyson (podle uvážení společnosti Dyson), bude-li shledán vadným v důsledku vady materiálu, provedení nebo funkce do 2 let od data nákupu nebo dodání (nebude-li některý díl k dispozici nebo se již

nebude vyrábět, společnost Dyson jej vymění za funkční náhradní díl).

- Byl-li tento spotřebič prodán v zemi mimo EU, tato záruka bude platná pouze v případě, že spotřebič bude používán v zemi, kde byl zakoupen.
- V případě, že je tento spotřebič zakoupen v zemích EU, tato záruka platí jen tehdy, (i) pokud se spotřebič používá v zemi, v níž byl zakoupen, nebo (ii) pokud se spotřebič používá v Rakousku, Belgii, Dánsku, Finsku, Francii, Německu, Irsku, Itálii, Nizozemsku, Norsku, Polsku, Španělsku, Švédsku, Švýcarsku nebo ve Velké Británii a stejný model jako tento spotřebič se v příslušné zemi prodává ve verzi pro stejné jmenovité napětí.

Na co se záruka nevztahuje

Společnost Dyson neposkytuje záruku na opravu nebo výměnu spotřebiče, pokud k závadě došlo v důsledku následujících situací:

- Náhodné poškození, závady způsobené nedbalým používáním či péčí, nesprávným či neopatrným použitím nebo manipulací se spotřebičem, která není v souladu s uživatelskou příručkou pro spotřebič Dyson.
 - Použití spotřebiče pro jiné účely než pro běžné použití v domácnosti.
 - Použití součástí nesmontovaných nebo neinstalovaných v souladu s pokyny společnosti Dyson.
 - Použití jiných než originálních součástí a příslušenství značky Dyson.
 - Nesprávné montáže (s výjimkou montáže pracovníkem společnosti Dyson).
 - Opravy či úpravy neprovedených společností Dyson nebo jejími autorizovanými poskytovateli služeb.
 - Běžného opotřebení (např. pojistky, kartáč atp.).
- Máte-li jakékoli pochybnosti ohledně toho, na co se vaše záruka vztahuje, kontaktujte zákaznickou linku společnosti Dyson.

Záruční podmínky

- Záruka nabývá platnosti v den nákupu (nebo v den dodání, pokud k němu došlo později).
- Před započítáním záruční opravy je nutno předložit originální záručního listu a prodejního dokladu. Bez předložení těchto dokladů bude oprava účtována jako mimozáruční. Proto si prodejní doklad a záruční list pečlivě uschovejte.
- Všechny práce smí provádět pouze společnost Dyson nebo její autorizovaní poskyvatelé služeb.
- Veškeré vyměněné součásti v rámci záruční opravy se stávají majetkem společnosti Dyson.
- Oprava nebo výměna spotřebiče Dyson prodlužuje platnost záruky o dobu, po kterou byl spotřebič v záruční opravě.

Brug

- Alle dele skal være omhyggeligt monteret før brug.
- Brug ikke apparatet, med mindre det er rengjort efter anvisningerne.
- Må ikke bruges som luftfugter, med mindre der er vand i beholderen.
- Smør ikke nogen del af dette apparat.
- Når der er tilsluttet strøm til apparatet, lyser en lille blå LED på bagsiden. (Bemærk: Det betyder ikke, at apparatet kører.)
- Når behandlingen af vandet er gennemført, er apparatet klar til at begynde at fugte luften.

Indstilling af fugtighedsniveau

- Første gang apparatet bruges vil displayet vise 70 %, der er den højeste indstilling af relativ luftfugtighed. Ventilatoren vil køre på laveste hastighed, 01'. Herefter vil apparatet huske den sidste indstilling af ønsket niveau af fugtighed og luftfugtighed.
- Apparatet kører ikke, med mindre den ønskede luftfugtighed ligger over den aktuelle.
- Apparatet indstiller sig automatisk, så du undgår for høj luftfugtighed.
- Tåge vil kun være synlig under særlige omstændigheder (afhængig af lys, baggrundsfarver osv.) eller ved de laveste indstillinger.

Automatisk indstilling

- Tryk på AUTO-knappen på fjernbetjeningen. Dette er den anbefalede indstilling.
- Apparatet vælger en behagelig luftfugtighed for rummet baseret på faktorer i omgivelserne såsom den nuværende luftfugtighed og temperatur.
- Når rummet når en passende luftfugtighed, vil apparatet af sig selv slå 'TIL' og 'FRA' efter behov for at opretholde dette niveau. Ventilatoren vil fortsætte med at køre, når den ønskede luftfugtighed er nået.

Manuel indstilling

- Vælg den ønskede luftfugtighed (fra 30 % til 70 %). • Når rummet når den ønskede luftfugtighed, vil apparatet af sig selv slå 'TIL' og 'FRA' efter behov for at opretholde dette niveau. Ventilatoren vil fortsætte med at køre, når den ønskede luftfugtighed er nået.

Ventilationsindstilling

- Ved at trykke på ventilator-knappen på fjernbetjeningen slår luftfugteren 'FRA'. Indstil ventilatorfunktionen med knapperne til luftstrøm og timer.
- Der kræves ikke vand til ventilatorindstillingen.

- Skru altid skruen tilbage på plads i fjernbetjeningen, og læs om batterifare i advarselsafsnittet.
- Følg batteriproducentens anvisninger ved installation af nye batterier (batteritype CR 2032).
- Uden fjernbetjening er der kun adgang til et begrænset antal funktioner (se 'Betjening uden fjernbetjening').

Automatisk afbryder

- Hvis apparatet hælder mere end 5° vil displayet vise en vippe' figur. Hvis apparatet ikke stilles lige igen inden 15 minutter, vil det slukke.
- Hvis apparatet har været vippet, skal du sørge for at rette det op og fjerne evt. spildt vand.

Problemløsning

- Der må ikke udføres nogen form for vedligeholdelse eller reparation, udover hvad der er beskrevet i din Dyson-brugervejledning eller som anvist af Dyson Helpline.
- Fejlmeddelelsen F3 angiver, at apparatet er for koldt. Apparatet vil fungere, når det er over 5°C. Hvis der vises andre fejlmeldelser, kontakt Dyson Helpline.
- Ved fejlmeldelserne F1, F2, F4 og F5 sæt apparatet i standby-tilstand/'SLUK'. Tag ledningen til apparatet ud af stikkontakten. Vent 30 sekunder. Sæt ledningen tilbage i stikkontakten og skift til "TÆND". Hvis det ikke fjerner fejlen, ring til Dyson Helpline.
- Hvis UV-C udsenderen af en eller anden grund er eksponeret, vil apparatet slå 'FRA'.
- If the piezo or UV-C emitter needs to be replaced, contact the Dyson Helpline.

VILKÅR OG BETINGELSER FOR GARANTIE

Dyson kundeservice

TAK FOR, AT DU HAR VALGT AT KØBE ET DYSON-APPARAT

Hvis du har spørgsmål til dit Dyson-apparat, kan du ringe til Dysons kundecenter og oplyse serienummeret samt hvor og hvornår, du købte Dyson-apparatet. De fleste problemer kan afhjælpes over telefonen med hjælp fra en medarbejder fra Dysons kundeservice.

Gå til www.dyson.dk for at få onlinehjælp, generelle råd og nyttige oplysninger om Dyson.

Dit serienummer står på mærkepladen, som sidder på apparatets bundplade.

Hvis dit apparat skal serviceres, bedes du ringe til Dysons kundeservice, så vi kan diskutere mulighederne. Hvis dit apparat er omfattet af garantien, og reparationen er dækket, reparerer vi apparatet vederlagsfrit.

- Záruka poskytuje výhody, které jdou nad rámec vašich spotřebitelských práv a nemají na ně žádný vliv, a bude platit, až už jste zakoupili spotřebič přímo u společnosti Dyson, nebo u autorizovaného prodejce.

Důležité informace o ochraně údajů

Při registraci spotřebiče Dyson:

- Bude třeba, abyste nám poskytli základní kontaktní údaje, abychom mohli registrovat váš spotřebič a doporučit vám jeho záruku.
- Po registraci budete mít možnost si vybrat, zda od nás chcete dostávat různá sdělení. Pokud se přihlásíte k odběru sdělení od společnosti Dyson, budeme vám zasílat podrobnosti o speciálních nabídkách a zprávy o našich novinkách.
- Údaje, které nám sdělíte, nikdy neprodáme třetím stranám a budeme je používat pouze v souladu s našimi zásadami ochrany osobních údajů, které jsou k dispozici na našem webu privacy.dyson.com

DK

Łæs de 'Vigtige sikkerhedsforanstaltninger' i denne Dyson Brugervejledning, før du fortsætter.

Indledning

- Dette er en supersonisk luftfugter baseret på forstøvet vand. Fugtig luft sendes ud i rummet fra den runde blæserenhed.
- Vand føres over en UV-C udsender, som sikrer, at vandet er 99,9 % bakteriefrit, før forstøvningen begynder.

Placering

- Placer altid apparatet på en fast, flad og vandret overflade.
- Placer ikke apparatet på et tæppe, trægulv eller nogen anden overflade, der kan blive beskadiget af vand eller fugt.
- Det anbefales, at placere et vandtæt underlag under apparatet.
- Placer ikke apparatet under ring.
- Placer ikke apparatet på et sted, hvor børn kan komme til det.
- Opbevar apparatet indendørs. Det må ikke bruges eller opbevares ved temperaturer under 5°C. Sørg for, at apparatet har stuetemperatur før brug.
- For optimal effekt skal apparatet placeres på gulvet i et hjørne af rummet, mindst 1 m fra alle vægge og rettet ind mod midten af rummet.

Betjening uden fjernbetjening

- Tryk på Standby-knappen på apparatet for at TÆNDE/SLUKKE.
- Tryk på og hold apparatets tænd-knap inde for at justere luftfugtigheden.
- Svingefunktionen og timerslukning kan ikke indstilles uden fjernbetjeningen.
- Luftfugtigheden indstilles automatisk til '05'.

Genopfyldning

- I områder med hårdt vand anbefales filterret eller destilleret vand for at undgå kalkaflejringer.
- Ved genopfyldning tømmes beholderen først helt (det anbefales at vaske og tørre beholderen), hvorefter den genopfyldes. Herhved holdes vandet friskt.
- Med en fuld tank med rent og koldt vand fra vandhanen (2,84 liter), vil apparatet kunne køre i mindst 10 timer, afhængig af den ønskede luftfugtighed og omgivelserne. Til sæt ikke noget til vandet (såsom dufte, olie eller lignende).

Rengøring af foden

- Der kan forekomme mindre spild af vand. Mængden af vand i beholderen kan ikke ødelægge apparatet, men man skal være forsigtig ved tømning af beholderen. Sørg for, at der ikke kommer vand ind i apparatet via åbninger. Hvis der kommer lidt vand ind, tørres apparatet af udvendigt og fortsæt med normal brug af apparatet.

Rengøring af beholderen

- Hæld den anbefalede citronsyreopløsning i beholderen. Sæt låget på og ryst beholderen i 30 sekunder. Stil beholderen, så syren kan virke. Tøm beholderen efter 15 minutter. Skyl og tør alle overflader. Gentag om nødvendigt.

Opbevaring

- Tag stikket ud af stikkontakten, hvis apparatet ikke skal bruges.
- Opbevar apparatet på et tørt sted og sørg for, at ledningen ikke ligger, så man kan falde over eller beskadige den.
- Før opbevaring og fornyet brug skal du rengøre apparat og beholder som angivet.

Udskiftning af batteri

FORSIGTIG

- Skru batterirummet på fjernbetjeningen af. Løsn bunden, og træk ud for at fjerne batteriet.
- Sæt ikke batterierne omvendt i, og kortslut ikke batterierne.
- Forsøg ikke på at skille batterierne ad eller at oplade dem. Må ikke udsættes for ild.

Du bedes registrere dig som ejer af et Dyson-apparat

Du kan hjælpe os med at sikre, at du får hurtig og effektiv service, ved at registrere dig som ejer af et Dyson-apparat. Det kan du gøre på tre måder:

- Ring til Dyson Helpline på 80705843.
 - Udfyld den vedlagte formular, og send den til os.
- Via disse kanaler kan du dokumentere ejerskabet i forbindelse med en eventuel forsikrings sag, og vi får desuden mulighed for at kunne kontakte dig, hvis det skulle blive nødvendigt.

2 års begrænset garanti

Vilkår og betingelser for Dysons 2-årige begrænsede garanti er beskrevet nedenfor. Dyson-garantens navne- og adresseoplysninger for dit land er anført andetsteds i dette dokument – se tabellen med disse oplysninger.

Hvad er dækket?

- Reparation eller udskiftning af dit Dyson-apparat (efter Dysons skøn), hvis dit apparat er defekt på grund af materialefejl, fabrikationsfejl eller fejlfunktion inden for 2 år fra købsdatoen (hvis en reservedel ikke længere produceres, udskifter Dyson den med en tilsvarende del).
- Hvor dette apparat sælges uden for EU, vil denne garanti kun gælde, hvis apparatet anvendes i det land, hvor det er solgt.
- Er denne maskine solgt inden for EU, gælder denne garanti kun, (i) hvis maskinen anvendes i det land, hvor den blev solgt, eller (ii) hvis maskinen anvendes i Østrig, Belgien, Danmark, Finland, Frankrig, Tyskland, Irland, Italien, Holland, Norge, Polen, Spanien, Sverige, Schweiz eller Storbritannien, og hvis den samme model som denne maskine sælges med den samme spænding i det pågældende land.

Hvad er ikke dækket?

- Dyson garanterer ikke reparation eller udskiftning af et produkt med defekter, der skyldes:
 - Hændelige skader, fejl opstået som følge af fejlagtig brug eller vedligeholdelse, misbrug og forsømmelse eller skødesløs betjening eller håndtering af apparatet, som ikke er i overensstemmelse med det i Dyson-brugervejledningen beskrevne.
 - Brug af apparatet til noget andet end normale husholdningsformål.
 - Brug af dele, der ikke er samlet eller installeret i henhold til Dysons anvisninger.
 - Brug af dele og tilbehør, som ikke er originale Dyson-komponenter.

- Fejlrigt montering (undtagen, hvis Dyson har foretaget montering).
 - Reparationer eller ændringer, der er udført af andre end Dyson eller dets autoriserede agenter.
 - Normal slitage (f.eks. sikring, børstestang m.v.).
- Kontakt Dyson kundeservice, hvis du er i tvivl om, hvad der dækkes af din garanti.

Opsummering af dækningen

- Garantien træder i kraft fra og med købsdatoen (eller leveringsdatoen, hvis denne ligger senere).
- Du skal fremvise leverings-/købsdokumentation (både original og efterfølgende), før der kan udføres nogen former for arbejde på dit apparat. Uden dette bevis vil det udførte arbejde blive faktureret. Opbevar omhyggeligt kvitteringen eller følgesedlen.
- Alt arbejde udføres af Dyson eller dets autoriserede agenter.
- Ejerskabet af alle udskiftede dele overgår til Dyson.
- Reparation eller udskiftning af din Dyson-maskine under garanti forlænger ikke garantiperioden, medmindre dette er påkrævet i henhold til lokal lovgivning i købslandet.
- Garantien giver yderligere fordele, som ikke påvirker dine lovbestemte rettigheder som forbruger, og vil gælde, uanset om du har købt produktet direkte via Dyson eller via en tredjepart.

Vigtige oplysninger vedr. databeskyttelse

Når du registrerer dit Dyson-apparat:

- Du skal give os grundlæggende kontaktoplysninger for at kunne registrere dit apparat og give os mulighed for at understøtte din garanti.
- Når du registrerer dig, vil du få mulighed for at vælge, om du vil modtage kommunikation fra os. Hvis du vælger at modtage kommunikation fra Dyson, vil vi sende dig oplysninger om særlige tilbud og produktnyheder.
- Vi vil aldrig videregælde dine oplysninger til tredjeparter, og vi anvender udelukkende de oplysninger, du deler med os, som det er defineret i vores fortrolighedspolitik, som kan findes på vores hjemmeside: [privacy.dyson.com](https://www.dyson.com/privacy)

F

Lue tåmen Dyson-køyttoohjeen kohta Tärkeittä turvaohjeita, ennen kuin aloitat laitteen käyttön.

Johdanto

- Tämä on kylmää höyryä tuottava ulträäni-ilmankostutin. Kostea ilma johdetaan huoneeseen silmukavahvistimesta.

- Kun huoneen ilmankosteus saavuttaa oikean tason, laite alkaa kytkeä itseään "päälle" ja "pois" tarpeen mukaan kosteustason ylläpitämiseksi. Tuuletin pysyy päällä myös silloin, kun haluttu kosteustaso on saavutettu.

Manuaalinen käyttötila

- Valitse haluttu ilmankosteus (30–70 %). Kun huoneen ilmankosteus saavuttaa halutun tason, laite alkaa kytkeä itseään "päälle" ja "pois" tarpeen mukaan kosteustason ylläpitämiseksi. Tuuletin pysyy päällä myös silloin, kun haluttu kosteustaso on saavutettu.

Tuuletintila

- Kostutin voidaan kytkeä pois päältä tuuletintilan painikkeella kaukosäätimestä. Tuuletinta säädetään ilmavirtaus- ja ajastinpainikkeilla.
- Tuuletintilassa ei tarvita vettä.

Käyttö ilman kaukosäädintä

- Laitteen virta kytkeään ja sammutetaan painamalla Standby-painiketta.
- Kosteusasetusta säädetään pitämällä laitteen virtapainiketta pohjassa.
- Tuuletintila ja uniajastinta ei voi käyttää ilman kaukosäädintä.
- Ilmavirran nopeudeksi asetetaan automaattisesti 05.

Täyttö

- Valkoisen pölyn välttämiseksi kovan veden alueilla suositellaan suodatettua tai tislattua hanavettä.
- Kun lisäät vettä laitteeseen, tyhjennä säiliö täysin (mieluiten myös pese ja kuivaa se), ja täytä sitten uudelleen. Näin vesi säilyy raikkaana.
- Kun säiliö (2,84 litraa) on täynnä puhdasta, viileää hanavettä, laite toimii vähintään 10 tuntia. Tarkka aika vaihtelee valitun ilmankosteusasetuksen ja muiden ympäristöolosuhteiden mukaan. Älä lisää veteen mitään (kuten tuoksuja tai öljyjä).

Jalustan puhdistus

- Vettä voi vuotaa hieman. Vaikka laitteessa oleva vesimäärä ei ole niin suuri, että se vahingoittaisi laitetta, on laitetta tyhjennettävä oltava huolellinen. Varmista, ettei vettä pääse laitteen aukkoihin. Jos aukkoista menee jonkin verran vettä sisään, kuivaa ulkopinnat liinalla ja jatka käyttöä normaalisti.

Säiliön puhdistus

- Kaada säiliöön suositeltua sitruunahappoliuosta. Sulje korkki ja ravista säiliötä 30 sekuntia. Jätä paikalleen odottamaan.

TAKUUEHDOT

Dysonin huoltopalvelu

Kiitos, että valitsit Dyson-laitteen

Kun olet rekisteröinyt ilmaisen 2 vuoden takuun, se kattaa Dyson-laitteen osat ja työn 2 vuoden ajan ostopäivästä alkaen takuuehtojen mukaisesti. Jos sinulla on jotakin kysyttävää Dyson-laitteesta, soita Dysonin asiakaspalveluun. Valmistaudu kertomaan laitteen sarjanumero sekä ostopäivä ja -paikka. Dysonin koulutetut asiakaspalvelijat osaavat ratkaista useimmat ongelmat puhelimitse.

Vaihtoehtoisesti löydät Dyson-laitteita koskevia online-ohjeita, yleisiä neuvoja sekä hyödyllistä tietoa osoitteesta www.fi.dyson.com

Sarjanumero löytyy laitteen pohjasta.

Jos Dyson-laitteesi tarvitsee huoltoa, kysy

asiakaspalvelustamme saatavilla olevista vaihtoehtoista.

Jos Dyson-laitteesi takuu on voimassa ja kattaa korjauksen, korjaus on maksuton.

Rekisteröidy Dyson-laitteen omistajaksi

Auta meitä tarjoamaan nopeaa ja tehokasta palvelua rekisteröitymällä Dyson-laitteen omistajaksi. Voit tehdä tämän kolmella tavalla:

- Osoitteessa www.fi.dyson.com
- Soittamalla Dysonin asiakaspalveluun numeroon 0800 07020.

Samalla vahvistat Dyson-laitteen omistussuhteen vakuutustietoja varten sekä ilmoitat yhteystietosi, jotta voimme ottaa sinuun tarvittaessa yhteyttä.

Rajoitettu 2 vuoden takuu

Dysonin 2 vuoden rajoitetun takuun ehdot on esitetty alla. Maasi Dyson-takaajan nimi ja osoitiefiedot on esitetty muualla tässä asiakirjassa. Katso nämä tiedot vastaavasta taulukosta.

Mitä takuu kattaa

- Sellaisen Dyson-laitteen korjauksen tai vaihdon (Dysonin harkinnan mukaan), jossa on todettu materiaali- tai valmistus- tai toimintavika 2 vuoden sisällä osto- tai toimituspäivästä (jos tarvittava osaa ei enää ole saatavilla, Dyson vaihtaa sen toimivaan varaosaan).
- Myytessä tätä laitetta EU:n ulkopuolella takuu on voimassa vain, jos laitetta käytetään sen myyntimaassa.
- Jos tämä laite on myyty EU:n alueella, takuu pysyy voimassa vain, (i) jos laitetta käytetään sen myyntimaassa tai (ii) jos laitetta käytetään Itävallassa, Belgiassa,

- Vesi kulkee UV-C-emitterin yli, joten se on 99,9 prosenttisesti bakteeritonta, ennen kuin höyryn tuotto alkaa.

Sijoittaminen

- Sijoita laite aina tukevalle, tasaiselle, suoralle alustalle.
 - Älä sijoita laitetta matolle, puulattialle tai muulle pinnalle, joka voi vahingoittaa alustuuttaan vedelle tai kosteudelle.
 - On suositeltavaa käyttää laitteen alla vedenpitävää alustaa.
 - Älä sijoita laitetta pinnan tai tason alle.
 - Älä sijoita laitetta paikkaan, jossa se on lasten ulottuvilla.
 - Säilytä laitetta sisätiloissa. Älä säilytä tai käytä laitetta alle 5 °C lämpötilassa. Varmista ennen käyttöä, että laite on huoneenlämpöinen.
 - Parhaan tehon saamiseksi sijoita laite lattialle huoneen nurkkaan vähintään 1 m etäisyydelle seinistä niin, että se on kohti huoneen keskiosaa.
- ### Käyttö
- Kaikki osat on kiinnitettävä kunnolla paikoilleen ennen käyttöä.
 - Älä käytä laitetta, ellei sitä ole puhdistettu ohjeiden mukaisesti.
 - Älä käytä laitetta ilmankostutustilassa, jos säiliössä ei ole vettä.
 - Älä yritä mitään laitteen osaa.
 - Kun laitteeseen kytketään virta, laitteen takana oleva pieni sininen LED-valo syttyy merkiksi siitä, että laite vastaanottaa virtaa. (Huomio: Valo ei tarkoita, että laite on käynnissä.)
 - Kun laite on käsitellyt veden, se on valmis aloittamaan ilmankostutuksen.

Kosteustason asettaminen

- Ensimmäisellä käyttökerralla näytössä näkyy "70 %", mikä on suhteellisen kosteuden korkein aset. Tuuletin on päällä pienimmällä nopeudella "01". Seuraavilla käyttökertoilla laite muistaa viimeksi valitun kosteustason ja ilmanvirtausnopeuden.
- Laite ei toimi, jos valittu kosteusasetus ei ole suurempi kuin huoneen senhetkinen ilmankosteus.
- Laite säätää kostutusta automaattisesti niin, ettei ilmankosteus nouse liian suureksi.
- Sumun voi nähdä vain tietyissä olosuhteissa (joihin vaikuttavat valo, taustaväri jne.) tai alimmilla asetuksilla.

Automaattinen käyttötila

- Paina kaukosäätimen AUTO-painiketta. Tämä on suositeltu käyttötila.
- Laite valitsee huoneeseen miellyttävän ilmankosteuden ympäristötekijöiden, kuten nykyisen ilmankosteuden ja ilmanlämpötilan, perusteella.

Tyhjennä säiliö 15 minuutin kuluttua. Huuhtele ja pyyhi kaikki pinnat. Toista tarvittaessa.

Säilytys

- Irrota laite verkkovirrasta, kun sitä ei käytetä.
- Säilytä laitetta kuivassa paikassa ja aseta johto niin, ettei se ole kulkuväylillä aiheuttamassa kompastumisvaaraa ja mahdollisesti vahingoittamassa.
- Puhdista laite ja säiliö ohjeiden mukaisesti ennen varastointia ja ennen uudelleen käyttöä.

Paristojen vaihto

HUOMAUTUS

- Irrota ruuvit kaukosäätimen paristokotelosta. Irrota pohja ja vedä auki irrottaaksesi pariston.
- Älä asenna paristoja väärin päin tai aiheuta niihin oikosulkua.
- Paristoja ei saa yrittää purkaa tai ladata. Älä säilytä paristoja avotulen lähellä.
- Vaihda aina kaukosäätimen ruuvi ja katso varoitussosiasta lisätietoja paristojen varatekijöistä.
- Noudata pariston valmistajan ohjeita asentaessasi uusia paristoja (paristotyyppi CR 2032).
- Kaikki toiminnot eivät ole käytössä ilman kaukosäädintä (ks. "Käyttö ilman kaukosäädintä").

Automaattinen katkaisu

- Jos laite kallistuu yli 5°, näytössä näkyy tästä varoitettava kuva. Jos laitetta ei suoriteta 15 minuutin aikana, se sammuu.
- Jos laite on kallistunut, suorista se ja kuivaa mahdolliset vesivalumat.

Vianetsintä

- Älä tee muita kuin Dysonin käyttöohjeessa esitettyä tai Dysonin asiakaspalvelun neuvoimia huolto- tai korjaustoimia.
- Virheviesti F3 tarkoittaa, että laite on liian kylmä. Laite toimii, kun sen lämpötila on yli 5 °C. Jos näytössä näkyy jokin muu virheviesti, ota yhteys Dysonin asiakaspalveluun.
- Jos laite antaa virhesanoman F1, F2, F4 tai F5, kytkä laite valmiustilaan / pois päältä. Irrota virtajohto pistorasiasta. Odota 30 sekuntia. Liitä virtajohto takaisin ja kytke virta laitteeseen. Jos virhe jatkuu, soita Dysonin asiakaspalveluun.
- Jos UV-C-emitteri jostain syystä tulee esiin, laite sammuu.
- Jos pietsi- tai UV-C-emitteri täytyy vaihtaa, ota yhteys Dysonin asiakaspalveluun.

Tanskassa, Suomessa, Ranskassa, Saksassa, Irlannissa, Italiassa, Alankomaissa, Norjassa, Puolassa, Espanjassa, Ruotsissa, Sveitsissä tai Yhdistyneessä kuningaskunnassa ja samaa laitemallia myydään samalla jännitearvolla kyseisessä maassa.

Mitä takuu ei kata

Dysonin myöntämä takuu ei kata tuotteen korjausta tai vaihtoa silloin, kun vika johtuu seuraavista syistä:

- Vahingot, huolimattomuudesta tai väärinkäytöstä aiheutuneet vauriot tai vauriot, jotka ovat syntyneet Dysonin käyttöohjeiden vastaisesti käytöstä tai käsittelystä.
- Laitteen käyttö muussa kuin normaalissa kotikäytössä.
- Dysonin ohjeiden vastaisesti koottujen tai asennettujen osien käytöstä aiheutuneet vauriot.
- Muiden kuin Dysonin osien ja lisälaitteiden käytöstä aiheutuneet vauriot.
- Virheellinen asennus (paitsi jos Dysonin suorittama).
- Muun kuin Dysonin valtuuttaman huoltoliikkeen suorittamien korjausten tai muutosten aiheuttamat vauriot.
- Normaali kuluminen (sulakkeet, hihna, harjakset, akku, tms.).

Jos et ole varma siitä, mitä takuusi kattaa, ota yhteys Dysonin asiakaspalveluun.

Takuun yhteenveto

- Takuu astuu voimaan ostopäivästä alkaen (tai toimituspäivästä, jos se on myöhempi kuin ostopäivä).
- Ennen Dyson-laitteeseen suoritettavia huoltoimenpiteitä tulee esittää toimitusvahvistus/ostokuitti (alkuperäinen ja mahdolliset muut kuitit). Ilman tätä tositetta suoritettava huolto työ on maksullinen. Pidä kuititisi ja toimitusvahvistuksesi tallessa.
- Kaikki huoltoimenpiteet suoritetaan Dyson-huollossa tai sen valtuuttamassa huoltoliikkeessä.
- Kaikki vaihdetut osat siirtyvät Dysonin omistukseen.
- Dyson-laitteen takuuajana tapahtuva korjaus tai vaihto ei pidennä takuun voimassaoloaikaa, ellei ostomaan paikallisessa laissa edellytetä sitä.
- Takuu tarjoaa lisäetuja, jotka eivät vaikuta lakisääteisiin kuluttajan oikeuksiin ja jotka pätevät riippumatta siitä, onko tuote ostettu suoraan Dysonilta vai kolmannelta osapuolelta.

Tärkeitä tietosuoja-tietoja

Dyson-tuotteen rekisteröinnin yhteydessä:

- Tarvitsemme perusyhteyshetfosi tuotteen rekisteröimistä ja takuun tarjoamista varten.
- Voit valita rekisteröitymisen yhteydessä, haluatko saada Dysonilta tiedotteita. Jos sallit Dysonin lähettää

hiedotteita, saat tietoa erikoistajouksista sekä uusimmista innovaatioista.

- Dyson ei koskaan myy tietojasi kolmansille osapuolille ja käytäät antamiasi tietoja ainoastaan Dysonin sivustolla olevien yksityisytydensuojakäytäntöjen mukaisesti. (privacy.dyson.com)

GR

Πριν προχωρήσετε, παρακαλούμε να διαβάσετε τις σημαντικές οδηγίες για την ασφάλεια που περιλαμβάνονται στο παρόν εγχειρίδιο λειτουργίας της Dyson.

Εισαγωγή

- Πρόκειται για υφραντώρα υπερήχων ψυχρού νέφους. Ο δακτύλιος κατευθύνει τον υγρό αέρα προς τον χώρο.
- Το νερό περνάει πάνω από μια πηγή ακτινοβολίας UV-C για να εξασφαλιστεί ότι είναι κατά 99,9% απαλλαγμένο από βακτηρία πριν ξεκινήσει η εκκένωση.

Τοποθέτηση

- Να τοποθετείτε πάντα την συσκευή σε μια σταθερή, επίπεδη, οριζόντια επιφάνεια.
- Μην τοποθετείτε την συσκευή σε χαλί, μοκέτα, ξύλινο πάτωμα ή άλλη επιφάνεια η οποία μπορεί να υποστεί βλάβη από την έκθεση στο νερό ή την υγρασία.
- Συνιστάται να τοποθετηθεί κάτω από την συσκευή ένα αδιάβροχο στρώμα ή κάλυμμα.
- Μην τοποθετείτε την συσκευή κάτω από επικρεμάμενες επιφάνειες.
- Μην τοποθετείτε τη συσκευή σε σημείο όπου θα είναι προσπελάσιμη στα παιδιά.
- Αποθηκεύετε τη συσκευή σε εσωτερικό χώρο. Μην χρησιμοποιείτε ή μην αποθηκεύετε τη συσκευή σε θερμοκρασία περιβάλλοντος χαμηλότερη από 5°C (41°F). Βεβαιωθείτε ότι η συσκευή βρίσκεται σε θερμοκρασία περιβάλλοντος πριν τεθεί σε λειτουργία.
- Για βέλτιστη απόδοση, τοποθετήστε στο δάπεδο ή στη γωνία του δωματίου, σε απόσταση τουλάχιστον 1μ. από τοίχους και στραμμένη προς το κέντρο του δωματίου.

Λειτουργία

- Όλα τα τμήματα πρέπει να έχουν τοποθετηθεί σωστά πριν την χρήση.
- Μην χρησιμοποιείτε την συσκευή εκτός αν αυτή έχει καθαριστεί σύμφωνα με τις οδηγίες.

- Αν πρέπει να αντικατασταθεί ο κρύσταλλος υπερήχων ή η πηγή ακτινοβολίας UV-C, επικοινωνήστε με την γραμμή βοήθειας της Dyson.

ΟΡΟΙ ΚΑΙ ΠΡΟΫΠΟΘΕΣΕΙΣ ΕΓΓΥΗΣΗΣ

Εξυπηρέτηση πελατών Dyson

Σάς ευχαριστούμε για την επιλογή μιας συσκευής Dyson
Μετά την καταχώριση της δωρεάν εγγύησης των 2 ετών, το μηχανήμα σας Dyson θα καλύπτεται για ανταλλακτικά και εργασία για 2 έτη από την ημερομηνία αγοράς, με την επιφύλαξη των όρων της εγγύησης. Για τυχόν απορίες σχετικά με το μηχανήμα σας Dyson, καλέστε τη γραμμή εξυπηρέτησης πελατών της Dyson, αναφέροντας τον αριθμό σειράς, την ημερομηνία και το κατάστημα αγοράς. Οι περισσότερες ερωτήσεις απαντώνται τηλεφωνικώς από το προσωπικό του Τμήματος Εξυπηρέτησης Πελατών Dyson.

Μπορείτε να βρείτε τον αριθμό σειράς στην ετικέτα χαρακτηριστικών που βρίσκεται στη βάση της συσκευής. Αν η συσκευή σας Dyson χρειάζεται συντήρηση, επικοινωνήστε με τη γραμμή βοήθειας της Dyson για να συζητήσουμε τις διαθέσιμες επιλογές. Αν η συσκευή σας Dyson έχει εγγύηση σε ισχύ και η επισκευή καλύπτεται, θα επισκευαστεί χωρίς κόστος.

Εγγραφή κατόχου προϊόντος Dyson

Για την ταχύτερη και αποτελεσματικότερη εξυπηρέτησή σας, παρακαλούμε να εγγραφείτε ως κάτοχος συσκευής Dyson. Η εγγραφή γίνεται με τους εξής τρόπους:

- Τηλεφωνικά στην γραμμή βοήθειας Dyson στο 800 111 3500.
 - Με τη συμπλήρωση του εσώκλειστου εντύπου και την ταχυδρομική αποστολή του.
- Με αυτόν τον τρόπο κατοχυρώνεστε ως κάτοχος προϊόντος Dyson σε περίπτωση απώλειας της εγγύησης και μας δίνετε τη δυνατότητα επικοινωνίας μαζί σας σε περίπτωση ανάγκης.

Περιορισμένη εγγύηση 2 ετών

Οι όροι και οι προϋποθέσεις της περιορισμένης εγγύησης 2 ετών της Dyson καθορίζονται παρακάτω. Το όνομα και η διεύθυνση του εγγυητή της Dyson για τη χώρα σας καθορίζονται σε άλλο σημείο του παρόντος εγγράφου – ανατρέξτε στον πίνακα που αναφέρει τα εν λόγω στοιχεία.

Τι καλύπτει η εγγύηση

- Την επισκευή ή αντικατάσταση της συσκευής σας Dyson (κατά την κρίση της Dyson) εάν διαπιστωθεί ότι είναι

ανεμιστήρα χρησιμοποιώντας τα κουμπιά ροής του αέρα και χρονοδιακόπτη.

- Στην λειτουργία ανεμιστήρα δεν απαιτείται νερό.

Χειρισμός χωρίς τηλεχειριστήριο

- Πιέστε το πλήκτρο Standby στη συσκευή για να την ενεργοποιήσετε/απενεργοποιήσετε.
- Πιέστε και κρατήστε πιεσμένο το πλήκτρο ισχύος στη συσκευή για να μεταβάλλετε την ρύθμιση υγρασίας.
- Χωρίς το τηλεχειριστήριο δεν μπορεί να γίνει χειρισμός της λειτουργίας ανεμιστήρα και του χρονοδιακόπτη ύπνου.
- Η επιλογή ταχύτητας αέρα γίνεται αυτόματα στο "05".

Συμπλήρωση

- Συστήνεται η χρήση φιλτραρισμένου ή απεσταγμένου νερού για να αποφεύγετε το σχηματισμό λευκής σκόνης σε περιοχές με σκληρό νερό.
- Κατά την συμπλήρωση, να αδειάζετε το δοχείο νερού (κατά προτίμηση να το πλένετε και να το στεγνώνετε), και μετά να το γεμίζετε - με τον τρόπο αυτό το νερό παραμένει φρέσκο.
- Με τη δεξιαμενή γεμάτη με καθαρό, κρύο νερό βρύσης (2.84 λίτρα) η συσκευή θα λειτουργήσει για τουλάχιστον 10 ώρες, ανάλογα με τη ρύθμιση της επιθυμητής υγρασίας και τις άλλες περιβαλλοντικές συνθήκες. Μην προσθέτετε τίποτα στο νερό (όπως αρώματα, έλαια κλπ).

Καθαρισμός της βάσης

- Μπορεί να υπάρξουν περιπτώσεις διαρροής μικρής ποσότητας νερού. Αν και η ποσότητα νερού στο σκαφάκι δεν είναι αρκετή για να προκληθεί βλάβη στη συσκευή, θα πρέπει να προσέχετε αρκετά όταν το αδειάζετε. Εξασφαλίστε ότι δεν εισρέει νερό από τις εισαγωγές της συσκευής. Αν κάποια ποσότητα νερού περάσει από τις εισαγωγές, στεγνώστε το εξωτερικό με πανί και συνεχίστε να την χρησιμοποιείτε κανονικά.

Καθαρισμός του δοχείου

- Προσθέστε το προτεινόμενο διάλυμα κητρικού οξέως. Τοποθετήστε το καπάκι και ανακινήστε το δοχείο για περίπου 30 δευτερόλεπτα. Μετά αφίστε το να σταθεί. Μετά από 15 λεπτά, αδειάστε το δοχείο. Ξεπλύνετε και σκουπίστε όλες τις επιφάνειες. Επαναλάβετε αν είναι απαραίτητο.

Αποθήκευση

- Όταν η συσκευή δεν χρησιμοποιείται, αποσυνδέστε την από το δίκτυο παροχής ηλεκτρικού ρεύματος.
- Αποθηκεύστε τη συσκευή σε ξηρό μέρος και τακτοποιήστε το καλώδιο μακριά από περάσματα και σε σημείο όπου δεν υπάρχει κίνδυνος να σκοντάψει κάποιος ή να προκληθούν βλάβες.

- Κατά την λειτουργία της συσκευής ως υγραντήρας, να μην την χρησιμοποιείτε χωρίς νερό στο δοχείο.
- Μην λιπαίνετε κανένα μέρος αυτής της συσκευής.
- Όταν ανοίξετε τον διακόπτη, στο πίσω μέρος της συσκευής ανβεί ένα μικρό μπλε LED που δείχνει ότι η συσκευή τροφοδοτείται με ρεύμα. (Σημείωση: Αυτό δεν σημαίνει ότι η συσκευή λειτουργεί.)
- Μόλις ολοκληρωθεί ο κύκλος επεξεργασίας του νερού η συσκευή είναι έτοιμη να ξεκινήσει την ύφανση.

Ρύθμιση επιπέδου υγρασίας

- Στην πρώτη χρήση, η οθόνη θα δείξει 70%, που είναι η ρύθμιση μέγιστης σχετικής υγρασίας. Ο ανεμιστήρας θα λειτουργεί στην μικρότερη ταχύτητα αέρα, 01'. Για κάθε επόμενη χρήση η συσκευή θα θυμάται την τελευταία ρύθμιση για το επιθυμητό επίπεδο υγρασίας και την ταχύτητα ροής του αέρα.
- Η συσκευή δεν θα λειτουργήσει εκτός αν η ρύθμιση επιθυμητής υγρασίας είναι πάνω από την τρέχουσα στάθμη υγρασίας του χώρου.
- Η συσκευή θα ρυθμιστεί αυτόματα για να αποφευχθεί υπερβολική υγρασία.
- Το εκνέφωμα θα είναι ορατό μόνο κάτω από συγκεκριμένες συνθήκες (ανάλογα με τον φωτισμό, το χρώμα του φόντου κλπ) ή στις χαμηλότερες ρυθμίσεις.

Αυτόματη λειτουργία

- Πατήστε το κουμπί AUTO στο τηλεχειριστήριο. Είναι ο συνιστώμενος τρόπος λειτουργίας.
- Η συσκευή επιλέγει άνετη υγρασία για τον χώρο, με βάση περιβαλλοντικούς παράγοντες όπως η τρέχουσα στάθμη υγρασίας και η θερμοκρασία του αέρα.
- Μόλις στον χώρο αποκατασταθεί το σωστό επίπεδο υγρασίας, η συσκευή θα τίθεται αυτόματα ON' ή OFF' ώστε να διατηρηθεί το επίπεδο αυτό. Ο ανεμιστήρας θα παραμείνει σε λειτουργία όταν έχει επιτευχθεί η επιθυμητή υγρασία.

Χειροκίνητη λειτουργία

- Επιλέξτε την επιθυμητή στάθμη υγρασίας (από 30% έως 70%). Αφότου στον χώρο αποκατασταθεί το επιθυμητό επίπεδο υγρασίας, η συσκευή θα τίθεται αυτόματα ON" ή OFF" ώστε να διατηρηθεί το επίπεδο αυτό. Ο ανεμιστήρας θα παραμείνει σε λειτουργία όταν έχει επιτευχθεί η επιθυμητή υγρασία.

Λειτουργία ανεμιστήρα

- Το κουμπί λειτουργίας ανεμιστήρα στο τηλεχειριστήριο θέτει την λειτουργία υγραντήρα 'OFF'. Ελέγξτε τη λειτουργία

- Καθαρίστε την συσκευή και το δοχείο σύμφωνα με τις οδηγίες πριν την αποθήκευση και πριν την επαναχρησιμοποίηση.

Αντικατάσταση των μπαταριών

ΠΡΟΣΟΧΗ

- Ξεβιδώστε τη θήκη μπαταριών στο τηλεχειριστήριο. Χαλαρώστε τη βάση και τραβήξτε για να αφαιρέσετε τη μπαταρία.
- Μην τοποθετήσετε τις μπαταρίες ανάποδα και μην τις βραχυκυκλώσετε.
- Μην επιχειρήσετε να αποσυναρμολογήσετε ή να φορτίσετε τις μπαταρίες. Κρατήστε τις μακριά από τη φωτιά.
- Επαναποθετείτε πάντα τη βίδα στο τηλεχειριστήριο και ανατρέξτε στους κινδύνους που σχετίζονται με την μπαταρία και οι οποίοι αναφέρονται στην ενότητα «Προειδοποίηση».
- Κατά την εγκατάσταση νέων μπαταριών (τύπος μπαταρίας CR 2032), ακολουθείτε τις οδηγίες του κατασκευαστή των μπαταριών.
- Περιορισμένη λειτουργικότητα είναι διαθέσιμη χωρίς το τηλεχειριστήριο (βλ. «Χειρισμός χωρίς τηλεχειριστήριο»).

Αυτόματη παύση λειτουργίας

- Αν η συσκευή πάρει κλίση πάνω από 5°, στην οθόνη θα εμφανιστεί το γραφικό που υποδεικνύει κλίση". Αν η συσκευή δεν επανέλθει σε οριζόντια θέση σε 15 λεπτά, θα τεθεί εκτός λειτουργίας, σε θέση "OFF".
- Αν η συσκευή έχει κλίση εξασφαλίστε ότι είναι οριζόντια και καθαρίστε τυχόν διαρροή.

Αντιμετώπιση προβλημάτων

- Μην εκτελείτε εργασίες συντήρησης ή επισκευής που δεν υποδεικνύονται στις οδηγίες χρήσης ή δεν συνιστώνται από τη γραμμή βοήθειας της Dyson.
- Το μήνυμα βλάβης F3 σημαίνει ότι η συσκευή είναι υπερβολικά κρύα. Η συσκευή θα λειτουργήσει όταν η θερμοκρασία της ανέβει πάνω από 5°C (41°F). Αν εμφανίζονται άλλα μηνύματα βλάβης, επικοινωνήστε με την γραμμή βοήθειας της Dyson.
- Για μηνύματα σφάλματος F1, F2, F4 και F5, ενεργοποιήστε τη λειτουργία αναμονής/"OFF" της συσκευής. Αποσυνδέστε την από το δίκτυο παροχής ηλεκτρικού ρεύματος. Περιμένετε 30 δευτερόλεπτα. Συνδέστε τη συσκευή ξανά και ενεργοποιήστε την ("ON"). Εάν το σφάλμα επιμείνει, επικοινωνήστε με τη Γραμμή Υποστήριξης της Dyson.
- Αν για οποιοδήποτε λόγο αποκαλυφθεί η ηχηρή ακτινοβολία UV-C η συσκευή θα τεθεί εκτός λειτουργίας, σε θέση "OFF".

ελαττωματική λόγω ελαττωματικών υλικών, εργασίας ή λειτουργίας που ισχύει για 2 χρόνια από την ημερομηνία αγοράς ή παράδοσης (σε περίπτωση που κάποιο ανταλλακτικό έχει καταργηθεί ή είναι εκτός παραγωγής, η Dyson θα το αντικαταστήσει με ένα λειτουργικό ανταλλακτικό).

- Στις περιπτώσεις όπου η παρούσα συσκευή πωλείται εκτός ΕΕ, η παρούσα εγγύηση ισχύει μόνο εφόσον η συσκευή χρησιμοποιείται εντός της χώρας στην οποία πωλήθηκε.
- Όταν το παρόν μνημόνιο πωλείται εντός της ΕΕ, η παρούσα εγγύηση ισχύει μόνο (i) εάν το μνημόνιο χρησιμοποιείται στη χώρα στην οποία πωλήθηκε ή (ii) εάν το μνημόνιο χρησιμοποιείται στην Αυστρία, το Βέλγιο, τη Δανία, τη Φινλανδία, τη Γαλλία, τη Γερμανία, την Ιρλανδία, την Ιταλία, την Ολλανδία, τη Νορβηγία, την Πολωνία, την Ισπανία, τη Σουηδία, την Ελβετία ή το Ηνωμένο Βασίλειο και το ίδιο μοντέλο με το παρόν μνημόνιο πωλείται στην ίδια ονομαστική τάση στη σχετική χώρα.

Τι δεν καλύπτει η εγγύηση

- Η Dyson δεν εγγυάται την επισκευή ή αντικατάσταση ενός προϊόντος, όταν το ελάττωμα οφείλεται σε:
- Τυχαιά ζημιά, βλάβες που προκαλούνται από αμελή χρήση ή φροντίδα, εσφαλμένη χρήση, αμέλεια, απρόσεκτη χρήση ή απρόσεκτο χειρισμό της συσκευής, που δεν συνάδουν με το εγχειρίδιο χρήσης της Dyson.
 - Χρήση της συσκευής για άλλο σκοπό πέραν της συνήθους οικιακής χρήσης.
 - Συναρμολόγηση ή εγκατάσταση εξαρτημάτων με τρόπο μη συμβατό με τις οδηγίες της Dyson.
 - Χρήση ανταλλακτικών και αξεσουάρ που δεν ανήκουν στα Γνησια Εξαρτήματα Dyson.
 - Ελαττωματική εγκατάσταση (εξαιρούνται οι εγκαταστάσεις που πραγματοποιήθηκαν από την Dyson).
 - Επισκευές και μετατροπές που πραγματοποιήθηκαν από τρίτους και όχι από την Dyson ή τους εξουσιοδοτημένους αντιπροσώπους της.
 - Φυσιολογική χρήση και φθορά (π.χ. ηλ. ασφάλειες, μιάτσας, μπάρα βουρτσών κλπ).
- Αν έχετε αμφιβολίες σχετικά με το τι καλύπτεται από την εγγύηση σας, επικοινωνήστε με την γραμμή βοήθειας της Dyson.

Οι όροι κάλυψης συνοπτικά

- Η εγγύηση τίθεται σε ισχύ από την ημερομηνία αγοράς (ή την ημερομηνία παράδοσης της συσκευής, όταν η τελευταία γίνει σε δεύτερο χρονο).
- Η επίδειξη της απόδειξης αγοράς / παράδοσης (είτε της αυθεντικής είτε οποιοδήποτε άλλου σχετικού εγγράφου) είναι απαραίτητη πριν πραγματοποιηθεί οποιαδήποτε

אחריות. המכשיר של Dyson שברשותך מכוסה באחריות לעבודה ולחלפים למשך שנתיים מיום הקנייה, בכפוף לתנאי האחריות.

לשאלות במוגע למכשיר של Dyson שברשותך, אנא פנה למוקד שירות הלקוחות של חברת די.די.בי. כשבידי המספר הסיידורי של המכשיר, חשבונית הקנייה ופרטים אודות מועד ומקום הרכישה. על רוב השאלות ניתן לקבל מענה טלפוני על ידי אחד מהנציגים במוקד השירות של חברת די.די.בי. בטלפון: 03-6762924

בפיקס: 03-6781050

אם יש צורך לבצע תיקון במכשיר, צוותי מוקד השרות של די.די.בי. יפרטו את אפשרויות ביצוע התיקון. אם חלה אחריות על המכשיר, התיקון יבוצע ללא תשלום, בהתאם לתנאי האחריות.

המספר הסיידורי מופיע על לוחית הדיוג, שנמצאת בבסיס המכשיר.

אם מכשיר Dyson שברשותך חורש תיקון, צור קשר עם מוקד התמיכה של Dyson על מנת שנוכל לדון באפשרויות שעומדות בפניך. אם האחריות על מכשיר Dyson שברשותך בתוקף, והיא מכסה את עלות התיקון שלו, הוא יתיקן ללא תשלום.

אנא הירשם כבעלים של מכשיר מתוצרת Dyson כדי לסייע לנו להבטיח שאתה מקבל שירות מייד ויעיל, הירשם כבעלים של מכשיר מתוצרת Dyson. תוכל לעשות זאת בשלוש דרכים:

- דרך האינטרנט, בכתובת www.dyson.co.il
- פנה אל מוקד התמיכה של Dyson בטלפון: 03-6762924
- מילוי הטופס המצורף ושליחתו אלינו.

כך תאשר את הבעלות על מכשיר Dyson שלך לצורכי ביטוח במקרה של אובדן, ותאפשר לנו ליצור עמן קשר במקרה הצורך.

אחריות מוגבלת לשנתיים

התנאים של האחריות המוגבלת לשנתיים של חברת Dyson

האחריות כוללת

- תיקון או החלפה של המכשיר של Dyson שברשותך (לפי שיקול דעתה של חברת Dyson), אם יתברר שהמכשיר שלך פגום כתוצאה משימוש בחומרים פגומים, עבודה לקויה או תפקוד לקוי תוך שנתיים מיום הקנייה או האספקה (אם חלק כלשהו כבר אינו זמין או אינו מיוצר, Dyson תחליף אותו בחלק מתפקוד חלופי).
- אחריות זו תהיה תקפה רק אם המכשיר נמצא בשימוש במדינה שבה נמכר.

מצב ידני

- בחר את רמת הלחות הרצויה (מ-30% עד 70%). כאשר החודר יגיע לרמת הלחות שהוגדרה כיעד, המכשיר ייכבה או יידלק לפי הצורך כדי לשמור על רמה זו. המאוורר ימשיך לפעול לאחר ההגעה לרמת הלחות שהוגדרה.

מצב מאוורר

- לחצן מצב המאוורר בשלט הרחוק מכבה את מצב מכשיר האדים. שלוש במצב המאוורר באמצעות לחצני דריסת האוויר וקוצב הזמן.
- במצב המאוורר אין צורך במים.

שליטה ללא שלט רחוק

- לחץ על הלחצן המתנה במכשיר כדי להפעיל/לכבות.
- לחץ לחיצה אחכה על לחצן ההפעלה במכשיר כדי לכוונן את הגדרת הלחות.
- לא ניתן להפעיל את מצב המאוורר ואת קוצב הזמן לשינה ללא השלט הרחוק.
- מהירות האוויר מוגדרת אוטומטית כ-05'.

ניקוי

- אנו ממליצים להשתמש במי ברז מסוננים או מזוקקים, כדי למנוע הופעה של אבקה לבנה באזורים עם מים קשים.
- למילוי, רוקן את המכל לחלוטין (מומלץ לשטוף ולייבש אותו, ולאחר מכן מלא אותו - פעולה זו תשמור על טריות המים).
- כאשר המכל מלא (נלושה ליטרים) במי ברז נקיים וקרירים, המכשיר החשמלי יפעל למשך 10 שעות לפחות, בהתאם להגדרת לחות היעד ולגורמים סביבתיים נוספים. אין להוסיף חומרים אחרים למים (משל בשמים, שמנים וכו').

ניקוי הבסיס

- ייתכנו דליפות מעטות של מים. למרות שכמות המים בתעלה אינה גבוהה מספיק כדי להזיק למכשיר, יש לבקוט משנה זהירות בעת ניקונו. ודא שלא חודרים מים דרך פתחי המכשיר. אם חודרו מים דרך הפתחים, יש את חלקו החיצוני של המכשיר באמצעות מטלית המושך להשתמש כראוי.

ניקוי המכל

- שפוך פנימה את תמיסת חומצת הלימון המומלצת. החוד את המכסה למקומו ונער את המכל 30 שניות. לאחר מכן השאר אותו במצב זה. לאחר 15 דקות רוקן את המכל. שטוף ונגב את כל המשטחים. חזור על הפעולה במידת הצורך.

אחסון

- כשהתנור אינו בשימוש, יש לנתקו מאספקת החשמל המרכזית.

עגסיה עוסקת גם בתחזוקה של המכשיר. ללא קשר, אנא פנה למספר הלקוחות של Dyson או צור קשר עם הנהלת החברה. המכשיר ייבדק על ידי הצוות הטכני שלנו, והחלקים המיוצגים יוחלפו ללא תשלום.

- חלקי המכשיר הנתמרים יוחלפו ללא תשלום.
- חלקים אחרים יוחלפו ללא תשלום, אם הם נמצאים במצב שיש להחליףם.
- חלקים אחרים יוחלפו ללא תשלום, אם הם נמצאים במצב שיש להחליףם.
- חלקים אחרים יוחלפו ללא תשלום, אם הם נמצאים במצב שיש להחליףם.
- חלקים אחרים יוחלפו ללא תשלום, אם הם נמצאים במצב שיש להחליףם.
- חלקים אחרים יוחלפו ללא תשלום, אם הם נמצאים במצב שיש להחליףם.
- חלקים אחרים יוחלפו ללא תשלום, אם הם נמצאים במצב שיש להחליףם.
- חלקים אחרים יוחלפו ללא תשלום, אם הם נמצאים במצב שיש להחליףם.
- חלקים אחרים יוחלפו ללא תשלום, אם הם נמצאים במצב שיש להחליףם.
- חלקים אחרים יוחלפו ללא תשלום, אם הם נמצאים במצב שיש להחליףם.
- חלקים אחרים יוחלפו ללא תשלום, אם הם נמצאים במצב שיש להחליףם.

סימנים להפרת אחריות

- חלקים אחרים יוחלפו ללא תשלום, אם הם נמצאים במצב שיש להחליףם.
- חלקים אחרים יוחלפו ללא תשלום, אם הם נמצאים במצב שיש להחליףם.
- חלקים אחרים יוחלפו ללא תשלום, אם הם נמצאים במצב שיש להחליףם.
- חלקים אחרים יוחלפו ללא תשלום, אם הם נמצאים במצב שיש להחליףם.
- חלקים אחרים יוחלפו ללא תשלום, אם הם נמצאים במצב שיש להחליףם.
- חלקים אחרים יוחלפו ללא תשלום, אם הם נמצאים במצב שיש להחליףם.
- חלקים אחרים יוחלפו ללא תשלום, אם הם נמצאים במצב שיש להחליףם.
- חלקים אחרים יוחלפו ללא תשלום, אם הם נמצאים במצב שיש להחליףם.
- חלקים אחרים יוחלפו ללא תשלום, אם הם נמצאים במצב שיש להחליףם.
- חלקים אחרים יוחלפו ללא תשלום, אם הם נמצאים במצב שיש להחליףם.
- חלקים אחרים יוחלפו ללא תשלום, אם הם נמצאים במצב שיש להחליףם.
- חלקים אחרים יוחלפו ללא תשלום, אם הם נמצאים במצב שיש להחליףם.



קרא את הוראות הבטיחות החשובות במדריך ההפעלה של Dyson לפני שתמשיך.

מבוא

- זהו מכשיר אדים מסוג אולטראסוני. אוויר לח מופנה לחלל החדר מהמבר בצורת לולאה.
- לפני שתתחיל ייצור האדים, המים עוברים מעל פולט קרינת UV-C כדי להבטיח שהם נקיים מחיידקים בשיעור של 99.9%.

האחריות אינה כוללת
Dyson אינה אחראית לתיקון או להחלפה של מוצר כאשר הגורם לפגם הוא:

- נזק הנובע מהפעלה לא נכונה, או טיפול במכשיר, שאינם תואמים את הוראות ההפעלה של Dyson, ו/או שימוש רשלני והזנחת המכשיר.
- שימוש במכשיר שלא למטרות משק בית רגילות.
- הרחבה שאינה (למעט הרחבה שבוצעה ע"י Dyson או נציגה המורשה ב.ב.ז.כ.).
- שימוש בחלקים או אביזרים שאינם מתוצרת Dyson.
- התקנה לקווים (למעט אם בוצעה ע"י Dyson או נציגה המורשה ב.ב.ז.כ.).
- תיקונים או שינויים שבוצעו על ידי גורמים שאינם חברת Dyson או נציגיה המורשים.
- בלא רגיל (כגון נתיכים וכדומה).
- במקרה של שאלה הנוגעת לכיסוי האחריות אבא פנה למוקד שרות הקוחות של ב.ב.ז.כ.

סיכום האחריות

- האחריות תקפה מיום הרכישה (או מיום קבלת המוצר כתוצאה מעיכוב במשלוח).
- יש לשמור בהישג יד את חשבונית הקניה היות ובכל ממן שרות ללא תשלום יש לספק הוכחה (קו מקוריות) והון מאוחרת יותר) על אספקה/רכישה לפני שניתן יהיה לספק במכשיר ללא ההוכחה, כל טיפול יהיה כרוך בתשלום. יש לשמור את הקבלה או את תעודת המשלוח.
- כל עבודות התיקון יבצעו ע"י טכנאים מורשים של Dyson.
- חלקים מסחריים יהיו רכוש של Dyson.
- תיקון ותקופת האחריות.
- האחריות מעניקה הטבה נוספת אך אינה משפיעה על זכויותיך כצרכן.

מידע חשוב בנוגע לפרטייתך

בעת רישום מוצר Dyson שברשותך

- יהיה עליך לספק לנו פרטי קשר בסיסיים כדי לרשום את המוצר שלך ולאפשר לנו לתמוך באחריות שלך.

ב.ב.ז.כ. סחר בע"מ והסוכנים שלה יחזיקו במידע שתספק למטרות קידום מכירות, שיווק ושירות.

- במקרה של שינוי בפרטי האישיים, אם שנית את דעתך לגבי כל אחת מההעדפות השיווקיות שלך או אם לך שאלות כלשהן לגבי האופן בו אנו משתמשים במידע שסיפקת, צור קשר עם ב.ב.ז.כ. סחר בע"מ.
- כאשר תירשם, תהיה לך הזדמנות לברור אם ברצונך שניצור איתך קשר. אם תסכים לקבל הודעות מ-Dyson, נשלח לך פרטים על הצעות מיוחדות וחדשות לגבי החידושים האחרונים שלנו. לעולם לא נמכור את המידע

- אחסן את המכשיר במקום יבש ומקם את הכבל הרחוק מאזורים בהם יש תנועה כך שלא ניתן יהיה להיתקל בו או לגרום לו נזק.
- נקה את המכשיר והמכל על-פי ההוראות לפני אחסונו ולפני שימוש חוזר.

החלפת הסוללה

אזהרה

- שחרר את תא הסוללה בשלט הרחוק. שחרר את הבטיס ומשוך כדי להוציא את הסוללה.
- אין להתקיין הפוך את הסוללות או לגרום לוק לקצר.
- אין לנסות לפרק את הסוללות או לטעון אותן. יש להרחיק מאש.
- החלף תמיד את הבורג בשלט-רחוק וע"י בסכנות הנוגעות לסוללה במקטע האזהרות.
- פעל בהתאם להוראות יצרני הסוללה בעת התקנת סוללות חדשות (סוג סוללה CR 2032).
- פונקציית לוח מוגבלת זמינה ללא השלט הרחוק (ראה ישליטה ללא שלט רחוק).

כיבוי אוטומטי

- אם המכשיר מוטה בזווית הגבוהה מ-5°, מופיע בצג איור הטיה. אם המכשיר לא מוחזר למצב אופקי לאחר 15 דקות, הוא כבה.
- אם המכשיר הוטף, הקפד להחזירו למצב אופקי ולנקות מים שנשפכו.

פתרון בעיות

- אין לבצע עבודות תחזוקה או תיקון במכשיר למעט אלו המתוארות במדריך למשתמש זה, או שעליהן המל"צ נציגי שרות לקוחות של Dyson.
- הודעת כשל F3 פירושה שהמכשיר קר מדי. המכשיר יפעל בטמפרטורות הגבוהות מ-5°C (41°F). אם מופיעות הודעות כשל אחרות - פנה אל מוקד התמיכה של Dyson.
- להודעות השגיאה F1, F2, F4, F5, העבר את המערכת למצב המתנה או כיבוי OFF. נתק את המכשיר מהחשמל. המתן 30 שניות. חבר שוב את היתקן והפעל למצב "ON". אם השגיאה ממשיכה, פנה למוקד של Dyson.
- אם מסיבה כלשהי, פולט קרינת ה-UV-C נחשף - המכשיר ייכבה.
- אם יש להחליף את חיישן ה-piezo או את פולט קרינת ה-UV-C, פנה אל מוקם התמיכה של Dyson.

תנאי והתניות האחריות

שירות לקוחות של DYSON

תודה שבחרת לקנות מכשיר מתוצרת DYSON לאחר רישום מכשירך ב.ב.ז.כ. תשמח להעניק לך 2 שנות

מיקום

- יש למקם את המכשיר תמיד על משטח יציב, שטוח ואופקי.
- אין למקם את המכשיר על מחצלת, שטיח, רצפת עץ, או כל משטח אחר שעשוי להיזק כתוצאה מחשיפה למים או ללחות.
- מומלץ להניח רפידה או מחצלת חסינת-מים מתחת למכשיר.
- אין למקם את המכשיר מתחת משטחים שעליהם תלויים דברים.
- אין למקם את המכשיר באזור שבו הוא יהיה גביש לילדים.
- יש לאחסן את המכשיר בתוך הבית. אין להשתמש בו או לאחסן אותו בטמפרטורה נמוכה מ-5°C (41°F). יש לוודא שהמכשיר בטמפרטורת החדר לפני ההפעלה.
- לקבלת ביצועים מיטביים, יש למקם את המכשיר על-גבי הרצפה, בפינת החדר, במרחק של מטר לפחות מהקירות, כאשר הוא פונה למרכז החדר.

הפעלה

- על כל החלקים להיות מורכבים בצורה בטוחה לפני השימוש.
- אין להשתמש במכשיר אם לא נזקה בהתאם להוראות.
- במצב מכשיר אדים, אין להשתמש במכשיר ללא מים במכל.
- אין לשמן אף חלק במכשיר זה.
- כאשר המכשיר דולק, נורית LED כחולה קטנה הממוקמת בחלקו האחורי נדלקת כדי לציין שמגיע חשמל למכשיר. (הערה: אין פירוש הדבר שהמכשיר עצמו פועל.)
- לאחר השלמת מחזור הטיפול במים, המכשיר מוכן להתחיל את הלחלוח.

הגדרת רמת הלחות

- בשימוש הראשון יופיע בצג הכיתוב 70%, המציין את הגדרת הלחות היחסית הגבוהה ביותר. המאורר יפעל במהירות האוויר הנמוכה ביותר, 0.5. בכל שימוש לאחר מכן, המכשיר יזכור את רמת הלחות היחסית ומהירות זרימת האוויר האחרונות שהוגדרו כיעד.
- אם הגדרת הלחות שנקבעה כיעד אינה גבוהה מרמת הלחות הנוכחית בחדר, המכשיר לא יופעל.
- המכשיר יתכוונן אוטומטית כדי למנוע עודף לחות.
- אדים ייראו רק במצבים מסוימים (כתלות באור, בצבע הרקע, וכו') או בהגדרות הנמוכות ביותר.

מצב אוטומטי

- לחץ על הלחצן AUTO (אוטומטי) בשלט. זהו מצב הפעולה המומלץ.
- המכשיר בוחר לחות נוחה עבור החדר, בהתאם לגורמים סביבתיים דוגמת רמת הלחות וטמפרטורת האוויר הנוכחיות.
- כאשר החדר יגיע לרמת הלחות המתאימה, המכשיר ייכבה או יידלק לפי הצורך כדי לשמור על רמה זו. המאורר ימשיך לפעול לאחר ההקעה לרמת הלחות שהוגדרה.

שליך לצד שלישי, ונשתמש במידע שאתה משתף איתנו כדי
כפי שהודגור על-ידי מדיניות הפרטיות שלנו, אשר זמינה
באתר האינטרנט שלנו :
privacy.dyson.com
למידע נוסף על האופן בו אנו מגנים על פרטיותך, אבא צור
קשר עם ב.ב.ד. סחר בע"מ.

HU

Кérjük, hogy mielőtt továbblépne, olvassa el a Dyson kezelési kézikönyvében a „Fontos biztonsági előírások” című részt.

Bevezetés

- Ez egy hideg, ultrahangos típusú párástító. A nedves levegő a légbefúvóból kerül a szoba légterébe.
- A víz az UV-C emitter előtt halad át annak biztosítása érdekében, hogy 99,9%-ban baktériummentes legyen, mielőtt megkezdődne az elpárolgatása.

Elhelyezés

- A készüléket mindig szilárd, lapos és vízszintes felületen kell elhelyezni.
- Ne tegye a készüléket futószőnyegre, szőnyegre, fapadlóra vagy más olyan felületre, amely a vízzel vagy nedvességgel való érintkezés hatására károsodhat.
- Javasoljuk, hogy a készüléket vízálló alátétén helyezze el.
- Úgy helyezze el a készüléket, hogy semmilyen felület ne nyúljon fölé.
- Tilos a készüléket úgy elhelyezni, hogy a gyermekek számára hozzáférhető legyen.
- A készüléket zárt térben tárolja. Ne használja és ne tárolja 5 °C (41°F) alatt. Használat előtt várja meg, amíg a készülék szobahőmérsékletű lesz.
- A legjobb teljesítmény elérése érdekében a készüléket a padlóra, a helyiség valamelyik sarkába, minden falfelülettől legalább 1 méteres távolságra és a helyiség közepe felé fordítva helyezze el.

Kezelés

- Használatának megkezdése előtt minden alkatrészt megfelelő szilárdsággal kell a készülékre rögzíteni.
- A készülék csak akkor használható, ha tisztítása az utasításoknak megfelelően történt meg.
- Tilos a készüléket párástító üzemmódban üres tartállyal használni.
- Tilos a készülék alkatrészeit kenőanyaggal bekenni.

Iránymű távvezérlő nélkül

- A készülék be- vagy kikapcsolásához nyomja meg a készülék tápellátás gombját.
- A páratartalom célértékének beállításához nyomja meg és tartsa lenyomva a készülék be-/kikapcsoló gombját.
- A ventilátor mód és a kikapcsolási időzítő csak a távirányítóval működhet.
- A ventilátor fordulatszámának beállítása automatikusan a „05” értékre vált.

Újratöltés

- A kemény vizes területeken a lecsapódó "fehér por" elkerülése érdekében használjon szűrt vagy desztillált csapvizet.
- Újratöltéskor ürítse ki teljesen a tartályt (lehetőség szerint mossa é szárítsa ki), és csak ezt követően töltsé újra fel, mert így a víz friss marad.
- Egy teljes tartálynyi (azaz 2.84 liter) hideg csapvízzel a készülék a páratartalom beállított célértékétől és az egyéb környezeti körülményektől függően legalább 10 órát működik. Ne tegyen semmit a vízbe (például illatanyagot, olajat stb.).

A talp tisztítása

- Kisebb mértékű csepegés előfordulhat. Noha a bemélyedésben lévő víz mennyisége nem elég jelentős ahhoz, hogy kárt okozzon a készülékben, kiürítésekor kellő odafigyeléssel kell eljárni. Ügyeljen arra, hogy ne jusson víz a készülék nyílásaiba. Ha egy kis víz jutna a nyílásokon keresztül a készülékbe, egy kendővel törölje szárazra a burkolatot – ezt követően a készüléket a szokásos módon használhatja tovább.

A tartály tisztítása

- Töltsé bele a javasolt citromsavoldatot. Helyezze vissza a tartály sapkáját, majd rázogassa a tartályt 30 másodpercen keresztül. Ezt követően hagyja állni. 15 perc elteltével ürítse ki a tartályt. Öblítse ki, majd törölje át külső felületét. Szükség esetén ismétlje meg a műveletet.

Tárolás

- Ha a készülék nincs használatban, húzza ki a hálózati kábelt a fali csatlakozóaljzatból.
- Tartsa a készüléket száraz helyen. A kábel forgalommentes helyen vezesse el, ahol nem botlanak meg benne, és nem éri sérülés.
- Tárolás és a tárolást követő újbóli használat előtt tisztítsa meg a készüléket és a tartályt.

Köszönjük, hogy a Dyson készülék megvásárlása mellett döntött!

Miután regisztrált a 2 éves ingyenes garanciára, Dyson készülékére 2 éves alkatrész- és javítási garanciát nyújtunk a vásárlás napjától kezdődően, a garanciális feltételekben leírtak szerint. Ha kérdése van Dyson készülékével kapcsolatban, hívja a Dyson ügyfélszolgálatát, és adja meg a készülék sorozatszámát, valamint a vásárlás helyét és időpontját. A legtöbb kérdés megválaszolható telefonon, az ügyfélszolgálat felkészült munkatársainak segítségével.

Kérjük, látogasson el a www.dyson.hu oldalra, ahol többek között a következőket találja: online segítség, általános tippek és hasznos információk a Dysonról.

A sorozatot a készülék alján lévő adattáblán találja meg. Ha Dyson készüléke javításra szorul, hívja a Dyson ügyfélszolgálatát, hogy megbeszélhessük a lehetőségeket. Ha Dyson készüléke még garanciális, és abba az adott javítás is beletartozik, a javítás térítésmentes.

Kérjük, regisztráljon mint a Dyson készülék tulajdonosa

Ahhoz, hogy gyors és hatékony segítséget tudjunk Önnek nyújtani, regisztrálja Dyson készülékét. Ezt háromféleképpen teheti meg:

- Interneten: www.dyson.hu
- Hívja fel telefonon a Dyson ügyfélszolgálatát. Ezzel megerősíti azt, hogy Dyson készülékének Ön a tulajdonosa, ami biztosítási veszteség esetén hasznos, valamint lehetővé teszi számunkra, hogy szükség esetén kapcsolatba lépjünk Önnel.

2 éves korlátozott garancia

A Dyson 2 éves korlátozott garanciájának feltételei az alábbiak. Az Ön országa szerint illetékes Dyson-garanciavállaló neve és címadatai a jelen dokumentum más részében található. Ezeket az információkat keresse a megfelelő táblázatban.

Amire kiterjed

- A Dyson készülék javítására vagy cseréjére (a Dyson vállalat döntése szerint), amennyiben hibás anyagok, kivitelezés vagy funkció miatt nem működik megfelelően a vásárlást vagy kiszállítást követő 2 éven belül (ha valamely alkatrész már nem kapható, akkor a Dyson egy funkciójában megfelelő cserealkatrésszel pótolja azt).
- Ha a készüléket az EU-n kívül értékesítik, akkor a garancia csak akkor érvényes, ha azt az értékesítés országában használják.

- A bekapcsolt készülék hátoldalán kis, kék fényű led világít, ami azt jelzi, hogy a készülék áramot vesz fel. (Megjegyzés: a világító fény nem azt jelenti, hogy a készülék működik.)
- Amikor befejeződik a vízkezelő ciklus, a készülék készen áll a párástíásra.

A páratartalom szintjének beállítása

- Az első használatkor a kijelzőn a „70%” érték jelenik meg, amely a relatív páratartalom legmagasabb beállítható értéke. A ventilátor pedig a legalacsonyabb fokozatban – „01” – működik. Az első használatot követően a készülék mindig megjegyzi a legutóljára használt páratartalom-célértéket és ventilátorfokozatot.
- A készülék csak akkor működik, ha a páratartalom beállított célértéke magasabb, mint a helyiség aktuális páratartalma.
- A túl nagy páratartalom kialakulásának elkerülése érdekében a készülék automatikusan módosítja működését.
- A pára csak bizonyos körülmények között (például a fényszennyektől, a háttér színtől stb. függően válik láthatóvá), illetve a legalacsonyabb fokozatú beállítások esetén válik láthatóvá.

Automatikus üzemmód

- Nyomja meg a távirányító AUTO gombját. Ez a javasolt üzemmód.
- A készülék a környezeti tényezők – így például az aktuális páratartalom és hőmérséklet – alapján választja ki a szobában tartózkodók számára kellemes páratartalmat.
- Amikor a szoba páratartalma eléri a megfelelő szintet, a készülék az elért szint fenntartásához szükséges módon be- (ON) vagy kikapcsolja (OFF) magát. A ventilátor a páratartalom beállított célértékének elérését követően is működik.

Manuális üzemmód

- Válassza ki a kívánt páratartalmat (30%-tól 70%-ig). Amikor a szoba páratartalma eléri a beállított szintet, a készülék az elért szint fenntartásához szükséges módon be- (ON) vagy kikapcsolja (OFF) magát. A ventilátor a páratartalom beállított célértékének elérését követően is működik.

Ventilátor mód

- A távirányító ventilátor mód gombja kikapcsolja (OFF) a párástíó üzemmódot. A ventilátor mód a légáram és az időzítő vezérlésére szolgáló gombbal szabályozható.
- A készülék ventilátor módban történő működéséhez nem szükséges víz.

Az elem cseréje

Vigyázat

- Csavarja ki a távvezérlő elemtartó rekeszének csavarját. Mozgassa meg és húzza ki a tartót az elem eltávolításához.
- Ne helyezze be fordítva, és ne zárja rövidre az elemeket.
- Ne próbálja szétszedni vagy feltölteni az elemeket. Tartása távol a nyílt lángtól.
- A távirányító csavarját minden esetben csavarozza vissza, és kövesse a figyelmeztetések szakaszából az elemek jelentette veszélyekre vonatkozó leírást.
- Új elem behelyezésekor kövesse a gyártó utasításait (CR 2032 típusú elem).
- A távvezérlő nélkül korlátozottan működtetheti a készüléket (lásd: „Iránymű távvezérlő nélkül”).

Automatikus biztonsági kapcsoló

- Ha a készülék 5°-nál jobban megdől, a kijelzőn a dőlésre figyelmeztető jelzés jelenik meg. Ha a készülék 15 perc elteltével sem kerül vissza a megfelelő helyzetbe, akkor kikapcsolódik.
- A készülék megdöntését vagy megbillentését követően győződjön meg arról, hogy a készülék ismét vízszintes felületen áll, továbbá törölje fel az esetleges kifolyt vizet.

Hibaelhárítás

- Ne hajtson végre semmilyen olyan karbantartási vagy javítási munklatot, amely nem szerepel a Dyson felhasználói útmutatójában, vagy amelyet nem a Dyson ügyfélszolgálati javaslata.
- A kijelzőn megjelenő F3 hibáüzenet azt jelenti, hogy a készülék túl hideg. A készülék 5 °C (41 °F) felett működik. Ha más hibáüzenet jelenne meg, forduljon a Dyson ügyfélszolgálatához.
- Az F1, F2, F4 és F5 hibáüzenet esetén, kapcsolja a készüléket készenléti üzemmódba/K1. Húzza ki a villás dugót a csatlakozóaljzatból. Várjon 30 másodpercet. Csatlakoztassa ismét a készüléket a hálózati áramforráshoz, és kapcsolja BE. Ha a probléma továbbra is fennáll, forduljon a Dyson ügyfélszolgálatához.
- Ha az UV-C emittert valamilyen oknál fogva külső behatás éri, a készülék kikapcsolódik.
- Ha szükségessé válik a piezokristály vagy az UV-C emitter cseréje, forduljon a Dyson ügyfélszolgálatához.

GARANCIÁLIS FELTÉTELEK

A Dyson ügyfélszolgálat

- Ha a készüléket az EU-n belül értékesítik, akkor a garancia csak akkor érvényes, ha a készüléket (i) az értékesítés helye szerinti országban használják, vagy ha azt (ii) Ausztriában, Belgiumban, Dániában, az Egyesült Királyságban, Finnországban, Franciaországban, Hollandiában, Írországban, Lengyelországban, Németországban, Norvégiában, Olaszországban, Svájcban, Spanyolországban vagy Svédországban használják, és az adott országban az ezzel a termékkel megegyező, azonos névleges feszültségű terméket forgalmazunk.

Amit nem fedez

- A Dyson által vállalt termékjavítási vagy cseregarancia nem vonatkozik olyan termékek esetére, amelyeknél a meghibásodás a következőkből fakad:
 - Véletlenül bekövetkező sérülések, gondatlan használat vagy kezelés, nem rendeltetésszerű használat, hanyagság, illetve a Dyson felhasználói kézikönyvben leírtaknak nem megfelelő figyelmen kívül hagyása vagy kezelés miatt bekövetkezett meghibásodások.
 - A készülék hibája, amennyiben az bármilyen nem normál, háztartási célú használat miatt következik be.
 - Nem a Dyson utasításainak megfelelően összeszerelt vagy beszerelt alkatrészek használatából eredő meghibásodás.
 - Olyan alkatrészek és kiegészítők használatából adódó károsodások, amelyek nem eredeti Dyson termékek.
 - Hibás beszerelés miatti meghibásodás (kivéve, ha azt a Dyson hivatalos márkaszervize végezte).
 - Nem a Dyson vagy a meghatalmazott képviselője által végzett javításokból és módosításokból eredő hibák.
 - Természetes kopás és elhasználódás (pl. biztosíték, keferűd stb.).
- Ha kétségei vannak azzal kapcsolatban, hogy mire terjed ki a garancia, forduljon a Dyson ügyfélszolgálatához.

A garancia összefoglalása

- A garancia a vásárlás napján életbe lép (amennyiben az áru átvétele a megrendelést követő későbbi időpontban történik, úgy az át vétel időpontját kell figyelembe venni).
- A Dyson készüléke javításának megkezdése előtt be kell mutatni minden (eredeti, illetve bármely későbbi) vásárlást/átvételt igazoló bizonylatot. E bizonylatok bemutatásának elmulasztása esetén a javításért a szerviz munkadíjat számolhat fel. Őrizze meg a vásárlást és az átvételt igazoló bizonylatokat.
- Minden javítási munkát a Dyson vagy hivatalos képviselője fog elvégezni az Ön készülékén.
- Minden, a javítás alatt kicserélt alkatrész a Dyson tulajdonába kerül.

- A Dyson készülékek elvégzett garanciális javítások vagy cserék csak akkor járnak a garancia időtartamának meghosszabbításával, ha azt a vásárlás helye szerinti országban érvényes jogszabályok megkövetelik.

• A garancia további előnyöket jelent, amelyek nem befolyásolják az Ön fogyasztóvédelmi jogszabályokban biztosított jogait, és attól függetlenül érvényesek, hogy Ön a terméket közvetlenül a Dysontól vagy egy harmadik féltől vásárolta.

Fontos adatvédelmi információk

A megvásárolt Dyson termék regisztrálásakor:

- Meg kell adnia az alapvető kapcsolattartási adatait, hogy regisztrálhassa a terméket, és lehetővé tegye számunkra a garanciaállítást.
- Regisztráláskor választhat, hogy szeretné-e hírleveleket kapni tőlünk. Ha feliratkozik a Dyson hírleveleire, el fogjuk küldeni Önnek a különleges ajánlatainkkal és a legújabb innovációinkkal kapcsolatos részletes tájékoztatásokat és híreket.
- Adatait soha nem értékesítjük harmadik feleknek, és az Ön által megadott adatokat kizárólag a webhelyünkön elérhető adatvédelmi szabályzatban foglaltaknak megfelelően használjuk: [privacy.dyson.com](https://www.dyson.com/privacy)

NO

Les Viktige sikkerhetsinstruksjoner i denne Dyson-manualen før du går videre.

Introduksjon

- Dette er en ultrasonisk luftfukter med kald damp. Fuktig luft rettes inn i rommet fra sløfdeforsterkeren.
- Vann sendes over en UV-C-emitter for å sikre at det er 99,9% bakteriefritt før dampingen starter.

Sted

- Plasser alltid produktet på en fast, flat og vannrett overflate.
- Ikke plasser produktet på matte, teppe, tregulv eller noen annen overflate som kan skades av eksponering for vann eller fukt.
- Det anbefales å bruke en vannrettet matte eller pute under produktet.
- Ikke plasser produktet under overhengende overflater.
- Ikke plasser produktet i et område hvor barn kan få tilgang til det.

Viftemodus

- Viftemodusknappen på fjernkontrollen slår luftfuktermodusen AV. Kontroller viftemodusen med knappene for luftfjennomstrømming og tidsaker.
- Det trengs ikke noe vann for viftemodusen.

Bruk uten fjernkontroll

- Trykk på strømknappen på apparatet for å slå PÅ/AV.
- Trykk og hold inne strømknappen på produktet for å justere innstillingen for fuktighet.
- Viftemodusen og dualtidtakteren kan ikke brukes uten fjernkontrollen.
- Innstillingen for luftfuktighet settes automatisk til 05.

Fyll på

- Det anbefales å bruke filtrert eller destillert springvann for å unngå hvitt støv i områder med hardt vann.
- Ved oppfylling, tøm først beholderen helt (bør helst vaskes og tørkes først), og fyll den deretter opp - da holdes vannet friskt.
- Med en full beholder med rent, kaldt springvann (2.84 liter) vil produktet kjøre i minst 10 timer, avhengig av innstillingen for målfuktighet og andre miljøvilkår. Ikke tilsett noe i vannet (som dufter, oljer osv.)

Rengjøre undersiden

- Små mengder vannslø kan forekomme. Selv om vannmengden i karet ikke er stor nok til å skade produktet, bør tømningen skje med forsiktighet. Sørg for at vannet ikke kommer inn gjennom produktets inntak. Hvis noe av vannet kommer gjennom inntaket, tørk det av på utsiden med en klut og forsett bruken som vanlig.

Rengjøre beholderen

- Tøm i den anbefalte sitronsyreløsningen. Sett heften på plass og rist beholderen i 30 sekunder. La den deretter stå. Tøm beholderen etter 15 minutter. Skyll det av på overflatene. Gjenta om nødvendig.

Oppbevaring

- Når apparatet ikke er i bruk, må det kobles fra strømmettet.
- Produktet må oppbevares på et tørt sted, og ledningene må holdes unna steder der personer ferdes slik at ingen snubler over den eller den skades.
- Rengjør produktet og beholderen som angitt før de lagres og før de brukes på nytt.

Bytte av batteri

Alternativt kan du besøke www.dyson.no for nettbasert hjelp og nyttig informasjon om Dyson.

Serienummeret finner du på undersiden av produktet. Hvis Dyson-apparatet ditt trenger service, ring til hjelpelinjen hos Dyson kunderservice slik at vi kan diskutere de tilgjengelige mulighetene. Hvis Dyson-apparatet har gyldig garanti og reparasjonen faller inn under denne, repareres det kostnadsfritt.

Registrer deg som eier av et Dyson-apparat

For at vi kan forsikre oss om at du får rask og effektiv service, vennligst registrer deg som eier av et Dyson-apparat. Det er tre måter å gjøre dette på:

- På Internetadressen www.dyson.no
- Ring Dyson Helpline på 080069196.

Registreringen bekrefter overfor oss at du eier et Dyson-apparat i tilfelle forsikringstap, og gjør det mulig for oss å kontakte deg hvis det er nødvendig.

Begrenset 2-årig garanti

Vilkår og beigelser for Dysons 2-års begrensede garanti er skissert nedenfor. Navn og adresse til den som gir garanti for Dyson i ditt land er oppgitt et annet sted i dette dokumentet – se tabellen med denne informasjonen.

Dette dekkes

- Dersom det skulle oppstå feil på eller mangler ved apparatet, kan du benytte deg av de rettighetene som følger av forbrukerkjøpsloven.
- Dette innebærer blant annet at du kan kreve reparasjon eller erstatning av apparatet dersom det foreligger en feil som etter forbrukerkjøpslovens regler er å anse som en mangel, herunder dersom apparatet er defekt pga. svikt i materiale, utførelse eller funksjon, eller dersom det ikke svarer til kvaliteten og egenskapene som rimelig kan forventes av produktet. Dersom en del ikke lenger er tilgjengelig eller har gått ut av produksjon, kan Dyson innenfor forbrukerkjøpslovens rammer velge å erstatte denne med en fungerende erstattingsdel.
- Kun dette apparatet selges utenfor EU, er garantien gyldig kun når apparatet installeres og brukes i det landet der det ble solgt.

- Der maskinen er solgt innenfor EU, vil denne garantien bare være gyldig (i) hvis maskinen brukes i landet der den ble solgt eller (ii) hvis maskinen brukes i Østerrike, Belgia, Danmark, Finland, Frankrike, Tyskland, Irland, Italia, Nederland, Norge, Polen, Spania, Sverige, Sveits eller

- Lagre produktet innendørs. Ikke bruk eller oppbevar produktet under 5°C. Pass på at produktet holder romtemperatur før du bruker det.
- Apparatet fungerer best når det plasseres på gulvet i et hjørne, minst 1 m fra veggene og vendt mot midten av rommet.

Bruk

- Alle deler må være trygt tilpasset før bruk.
- Ikke bruk produktet med mindre det har blitt rengjort i henhold til instruksene.
- Luftfuktermodus må den ikke brukes uten vann i beholderen.
- Ingen deler på dette produktet skal smøres.
- Når det er påslått, vil en liten blå LED-lampe på baksiden av produktet lyse opp for å vise at produktet mottar strøm. (Merk: Det betyr ikke nødvendigvis at selve produktet fungerer.)
- Når vannbehandlingszyklusen er fullført, er produktet klart til å starte luftfuktingen.

Angi fuktighetsnivå

- Ved førstegangs bruk vil displayet vise 70%, som er den høyeste innstillingen for relativ fuktighet. Viften vil kjøre på laveste luftfuktighet 01. For hver bruk etter dette vil produktet huske sist angitte målfuktighetsnivå og luftgjennomstrømningshastigheten.
- Innstillingen for målfuktighet må være over gjeldende luftfuktighet for at produktet skal virke.
- Produktet vil automatisk justeres for å unngå for stor fuktighet.
- Damp vil bare være synlig under visse betingelser (påvirket av lys, bakgrunnsfarge osv.) eller ved de laveste innstillingene.

Automatisk modus

- Trykk ned AUTO-knappen på fjernkontrollen. Dette er anbefalt bruksmodus.
- Produktet velger en komfortabel fuktighet for rommet basert på miljøfaktorer som gjeldende fuktighetsnivå og lufttemperatur.
- Når rommet får riktig fuktighetsnivå, vil produktet slå seg selv PÅ eller AV når det er nødvendig for å bevare det nivået. Viften vil fortsette å kjøre når målfuktigheten er nådd.

Manuell modus

- Velg ønsket fuktighetsnivå (fra 30% til 70%). Når rommet når målfuktighetsnivået, vil produktet slå seg selv PÅ eller AV ved behov for å bevare det nivået. Viften vil fortsette å kjøre når målfuktigheten er nådd.

ADVARSEL

- Skru av batterirommet på fjernkontrollen. Løsne foten og trekk for å fjerne batteriet.
- Ikke sett inn batteriene feil vei, og ikke kortslutt dem.
- Ikke forsøk å demontere eller lade batteriene. Holdes borte fra ild.
- Sett alltid skruen tilbake i fjernkontrollen og les i advarselssnittet om batterifarer.
- Følg instruksjonene fra batteriprodusenten når du setter inn nye batterier (batteritype CR 2032).
- Begrenset funksjonalitet er tilgjengelig uten fjernkontrollen (se 'Bruk uten fjernkontroll').

Automatisk avslåing

- Hvis produktet vippes med over 5°, vil skjermen vise et skråstilt bilde. Hvis produktet ikke reites opp innen 15 minutter, vil det bli slått AV.
- Hvis produktet har stått skjevt, sørg for at det plasseres vannrett og fjern eventuelt søl.

Feilsøking

- Utfør ikke annet vedlikeholds- eller reparasjonsarbeid enn det som vises i denne Dyson-bruksanvisningen, eller som blir tilrådd av Dyson Helpline.
- En F3-feilmelding betyr at produktet er for kaldt. Produktet vil fungere når det er over 5°C. Kontakt Dyson Helpline hvis du ser andre feilmeldinger.
- For feilmeldinger for F1, F2, F4 og F5 må du sette apparatet i ventemodus/"AV". Koble fra strømmen. Vent i 30 sekunder. Koble apparatet til støpselet igjen og sett den til "PÅ". Hvis feilen fortsetter, ringer du Dyson Helpline.
- Hvis UV-C-emitteren av noen grunn blir eksponert, vil produktet slås AV.
- Hvis piezo- eller UV-C-emitteren må skiftes, ta kontakt med Dyson Helpline.

GARANTIENS VILKÅR OG BETINGELSER

Dyson kundeservice

Takk for at du valgte å kjøpe et Dyson-apparat

Når du har registrert din gratis 2 års garanti, vil Dyson-apparatet være dekket for deler og arbeid i 2 år fra kjøpsdato, underlagt vilkårene for garantien. Hvis du har spørsmål om Dyson apparat, ring til hjelpelinjen hos Dysons kundeservice eller kontakt oss via nettsiden. Ha serienummeret ditt klart og detaljer om hvor og når du kjøpte støvsugeren. De fleste spørsmål kan avklares per telefon med hjelp fra en av de ansatte ved hjelpelinjen hos Dysons kundeservice.

Storbritannia, og samme modell som denne maskinen selges med samme spenning i det aktuelle landet.

Dette dekkes ikke

Dysons garanti omfatter ikke reparasjon og utskifting av produkter der feilen skyldes følgende:

- Skade ved uhell, feil som oppstår som følge av feilaktig bruk eller vedlikehold, misbruk, forsømmelse, uansvarlig bruk eller håndtering av apparatet som ikke samsvarer med Dysons brukermanual.
 - Feil som følge av bruk av apparatet for alt annet enn normale husholdningsformål.
 - Feil som følge av bruk av deler som ikke er satt sammen eller installert i henhold til Dysons instruksjoner.
 - Feil som følge av bruk av deler og tilbehør som ikke er Dyson-originaldel.
 - Feil som følge av feilaktig installasjon (unntatt når installasjonen er gjort hos Dyson).
 - Feil som følge av reparasjoner eller endringer utført av andre parter enn Dyson eller Dysons autoriserte agenter.
 - Slitasje som følge av normal bruk.
- Hvis du er i tvil om hva som dekkes av garantien, kan du ta kontakt med Dyson Helpline.

Sammendrag av dekning

- Garantien trer i kraft på kjøpsdatoen (eller leveringsdatoen hvis den kommer senere).
- Før det kan utføres arbeid på Dyson-produktet, må du legge frem kjøpsbevis og følgeseddel (både original og eventuelt etterfølgende). Uten et slikt bevis skal alt arbeid betales. Ta vare på kvittering eller følgeseddel.
- Alt arbeid i forbindelse med mangler utføres av Dyson eller Dysons autoriserte agenter.
- Alle deler som skiftes ut blir Dysons eiendom.
- Reparasjon eller erstatning av Dyson-maskinen under garantien vil ikke forlenge garantitiden, med mindre dette kreves av lokal lovgivning i landet der den er kjøpt.
- Garantien gir fordeler som kommer i tillegg til, og som ikke påvirker, dine lovbestemte rettigheter som forbruker, og vil gjelde enten om du har kjøpt produktet direkte fra Dyson eller fra en tredjepart.

Viktig informasjon om databeskyttelse

Når du registrerer Dyson-apparatet ditt:

- Du må oppgi grunnleggende kontaktopplysninger til oss for å registrere apparatet ditt, og for at vi skal kunne aktivere garantien.
- Når du registrerer deg, får du mulighet til å velge om du vil motta kommunikasjon fra oss. Hvis du velger å motta

kommunikasjon fra Dyson, sender vi deg informasjon om spesialtilbud og nyheter om våre siste nyvinninger.

- Vi vil aldri selge opplysningene dine til tredjeparter, og bare bruke opplysningene som du deler med oss som definert av personvernerklæringene på nettstedet vårt: [privacy.dyson.com](#)

PT

Leia as Instruções de Segurança Importantes", incluídas neste Manual de Instruções da Dyson, antes de prosseguir.

Introdução

- Trata-se um tipo de humidificador ultrassónico de vapor frio. O ar húmido é direccionado para o compartimento a partir do amplificador de circulação de ar.
- A água passa por um emissor UV-C para garantir que está 99,9% livre de bactérias antes do início da vaporização.

Localização

- Coloque sempre o aparelho numa superfície firme, plana e nivelada.
- Não coloque o aparelho num tapete, carpete, pavimento de madeira, ou qualquer outra superfície que possa ficar danificada devido à exposição a água ou humidade.
- Recomenda-se a utilização de uma protecção à prova de água, por baixo do aparelho.
- Não coloque o aparelho por baixo de superfícies suspensas.
- Não coloque o aparelho num local acessível a crianças.
- Guarde o aparelho em espaços interiores. Não utilize nem guarde abaixo de 5°C (41°F). Certifique-se de que o aparelho está à temperatura ambiente antes de o utilizar.
- Para um melhor desempenho, coloque no chão, no canto do compartimento, a pelo menos 1 m de qualquer parede e virado para o centro do compartimento.

Utilização

- Todas as peças devem estar bem encaixadas antes da utilização.
- Não utilize o aparelho, a não ser que este tenha sido limpo de acordo com as instruções.
- No modo humidificador, não utilize sem água no depósito.
- Não lubrifique qualquer peça deste aparelho.
- Quando ligado, acende uma pequena luz LED azul na parte de trás do aparelho, para mostrar que este está a receber corrente. (Nota: isto não significa que o aparelho em si esteja a funcionar.)

- O modo da ventilador e o temporizador não funcionam sem o comando à distância.
- A velocidade de ventilação está automaticamente definida para "05".

Reabastecimento

- Recomenda-se água da torneira destilada ou filtrada para evitar pó branco em zonas de água dura.
- Ao reabastecer, esvazie totalmente o depósito (de preferência lave-o e seque-o), depois reabasteça – isto mantém a água fresca.
- Com um depósito cheio de água da torneira fria e limpa (2.84 litros), o aparelho funcionará durante, pelo menos, 10 horas, dependendo da definição de humidade pretendida e de outras condições ambientais. Não adicione quaisquer produtos à água (tais como essências, óleos, etc.).

Limpar a base

- Podem ocorrer pequenos derramamentos de água. Embora a quantidade de água na calha não seja significativa para danificar o aparelho, deve ter particular atenção ao esvaziar. Certifique-se de que a água não se infiltra pelas entradas do aparelho. Se alguma água se infiltrar pelas entradas, seque o exterior com um pano e continue a utilizar como habitualmente.

Limpar o depósito

- Coloque a solução de ácido cítrico recomendada. Volte a colocar a tampa e agite durante 30 segundos. Depois deixe repousar. Após 15 minutos, esvazie o depósito. Enxague e limpe em todas as superfícies. Se necessário, repita.

Arrumação

- Quando não estiver a utilizar o aparelho, desligue da tomada.
- Guarde o aparelho num local seco e afaste o cabo de zonas de passagem onde possa ser danificado ou se possa tropeçar nele.
- Limpe o aparelho e o depósito conforme indicado, antes de o guardar e antes de o voltar a usar.

Substituição da pilha

CUIDADO

- Desaparafuse o compartimento da pilha no comando. Solte a base e puxe para remover a pilha.
- Não instale a pilha na posição invertida, nem a sujeite a curto-circuito.
- Não tente desmontar a pilha, nem carregá-la. Mantenha-a afastadas do fogo.

gerais e informações úteis on-line sobre a Dyson. Pode encontrar o número de série na base da placa do produto.

Se o seu aparelho da Dyson precisar de assistência técnica, ligue para a Linha de Assistência da Dyson, para que possamos analisar as opções possíveis. Se o seu aparelho da Dyson ainda estiver ao abrigo da garantia e a reparação estiver coberta, esta será isenta de custos.

Registe-se como proprietário do produto Dyson

Para nos ajudar a garantir que obtém um serviço imediato e eficiente, registre-se como proprietário de um aparelho da Dyson. Há três formas de o fazer:

- Online em [www.dyson.pt](#)
- Telefone para a Linha de Assistência da Dyson. Isto confirmará a propriedade do seu aparelho da Dyson, em caso de perda a comunicar ao seguro, e permitir-nos-á contactá-lo se necessário.

Garantia limitada de 2 anos

Os termos e condições da garantia limitada de 2 anos da Dyson estão indicados abaixo. O nome e endereço da garantia Dyson para o seu país estão indicados numa outra secção do documento - consulte a tabela que especifica estes detalhes.

O que está coberto

- A reparação ou substituição do seu aparelho da Dyson (à discrição da Dyson) caso se confirme que a avaria se deve a defeitos nos materiais, na mão de obra ou no funcionamento no espaço de 2 anos a contar da data de compra ou de entrega (caso alguma das peças já não se encontre disponível ou tenha sido descontinuada, a Dyson substitui-la-á por uma peça de substituição funcional).
- Se este aparelho for vendido fora da UE, esta garantia será apenas válida se o aparelho for instalado e utilizado no país em que foi vendido.
- Se esta máquina for vendida dentro da UE, esta garantia apenas será válida (i) se a máquina for usada no país em que foi vendida ou (ii) se a máquina for usada na Áustria, Bélgica, Dinamarca, Finlândia, França, Alemanha, Irlanda, Itália, Países Baixos, Noruega, Polónia, Espanha, Suécia, Suíça ou Reino Unido, e o mesmo modelo desta máquina for vendido com a mesma tensão nominal, no país relevante.

O que não está coberto pela garantia

A Dyson não garante a reparação ou substituição de um produto em que o defeito seja resultado de:

- Assim que o ciclo de tratamento de água estiver concluído, o aparelho está pronto para começar a humidificação.

Definir o nível de humidade

- Na primeira utilização, o visor mostrará "70%", que é a definição de humidade relativa mais elevada. A ventilador funcionará à velocidade mais baixa, "01". Em cada utilização seguinte, o aparelho recordará o último nível de humidade objetivo a definição da velocidade do fluxo de ar.
- O aparelho não funcionará a não ser que a definição de humidade pretendida esteja acima do nível de humidade atual do compartimento.
- O aparelho irá ajustar-se automaticamente para evitar humidade excessiva.
- O vapor será visível apenas em determinadas condições (pelo impacto da luz, cor de fundo, etc.) ou nas definições mais baixas.

Modo Automático

- Prima o botão AUTO do comando à distância. Este é o modo de operação recomendado.
- O aparelho selecciona uma humidade confortável para o compartimento, com base nos fatores ambientais tais como nível de humidade actual e temperatura do ar.
- Quando o compartimento alcançar o nível de humidade adequado, o aparelho irá "LIGAR-SE" ou "DESLIGAR-SE" conforme necessário para manter esse nível. A ventilador permanecerá em funcionamento quando a humidade pretendida for alcançada.

Modo Manual

- Selecciona o nível de humidade desejado (de 30% a 70%). Quando o compartimento alcançar o nível de humidade adequado, o aparelho irá "LIGAR-SE" ou "DESLIGAR-SE" conforme necessário para manter esse nível. A ventilador permanecerá em funcionamento quando a humidade pretendida for alcançada.

Modo Ventilador

- O botão do modo da ventilador no comando à distância coloca o modo do humidificador em "DESLIGADO". Controle o modo da ventilador usando os botões de fluxo de ar e temporizador.
- Não é necessário água no modo da ventilador.

Controlo sem comando

- Prima o botão Standby no aparelho para ligar ou desligar.
- Prima e mantenha o botão de alimentação do aparelho premido para ajustar a definição de humidade.

- Recoloque sempre o parafuso no comando e consulte os perigos relativos à pilha na secção de avisos.
- Siga as instruções dos fabricantes das pilhas quando instalar uma pilha nova (tipo de pilha CR 2032).
- A funcionalidade é limitada caso não se use comando à distância (consulte "Controlo sem comando").

Disjuntor automático

- Se o aparelho for inclinado mais de 5°, o visor mostrará um gráfico "inclinado". Se, após 15 minutos, o aparelho não for nivelado, este "DESLIGA-SE".
- Se o aparelho tiver sido inclinado, certifique-se de que este se encontra nivelado e limpe quaisquer derramamentos.

Resolução de problemas

- Não execute qualquer ação de manutenção ou reparação para além das indicadas no seu Guia do utilizador da Dyson ou recomendadas pela Linha de Assistência da Dyson.
- Uma mensagem de avaria F3 significa que o aparelho está demasiado frio. O aparelho funcionará quando estiver acima dos 5°C (41°F). Caso sejam exibidas outras mensagens de avaria, contacte o serviço de atenção ao cliente Dyson.
- Para mensagens de erro F1, F2, F4 e F5, coloque o aparelho no modo de standby / "Desligar". Desligue da tomada. Aguarde 30 segundos. Volte a ligar o aparelho à tomada e ligue. Se o erro persistir, ligue para o serviço de atenção ao cliente da Dyson.
- Se o emissor UV-C estiver, por qualquer razão, exposto, o aparelho irá "DESLIGAR".
- Se a peça ou o emissor UV-C precisarem de ser substituídos, contacte o serviço de atenção ao cliente da Dyson.

TERMOS E CONDIÇÕES DA GARANTIA

Serviço de apoio ao cliente da Dyson

Obrigado por optar pela compra de uma máquina da Dyson

Após registar a sua garantia de 2 anos gratuita, o seu aparelho da Dyson estará coberto quanto a peças e mão de obra durante 2 anos a contar da data de compra, sujeito aos termos da garantia. Se tiver quaisquer dúvidas acerca do seu aparelho da Dyson, ligue para a Linha de Assistência da Dyson com o seu número de série e informações sobre o local e a data de compra do aparelho. A maioria das dúvidas poderá ser resolvida através do telefone, por um elemento devidamente formado da nossa Linha de Assistência da Dyson. Em alternativa, visite www.dyson.pt para ajuda, conselhos

- Danos acidentais, avarias causadas por utilização ou cuidados negligentes, utilização indevida, negligência, utilização ou manuseamento imprudentes da máquina, que não estejam em conformidade com o Manual do utilizador da Dyson.
 - Utilização do produto para fins que não sejam o uso doméstico.
 - Utilização de peças não montadas ou instaladas em conformidade com as instruções da Dyson.
 - Utilização de peças e acessórios que não sejam componentes Dyson genuínos.
 - Falho na instalação (excetuando no caso de ter sido instalado pela Dyson).
 - Reparações ou alterações executadas por outros que não a Dyson ou os seus representantes autorizados.
 - Desgaste normal (por exemplo, fusível, etc.).
- Se tiver dúvidas quanto à cobertura da sua garantia, contacte a Linha de Assistência da Dyson.

Resumo da cobertura

- A garantia entra em vigor a partir da data de compra (ou na data de entrega, caso esta seja posterior).
- Tem de fornecer prova de compra/entrega (tanto a original, como no caso de qualquer subsequente) antes que possa ser executado qualquer trabalho no seu aparelho da Dyson. Sem essa prova, qualquer trabalho executado ou peças fornecidas serão cobráveis. Guarde o seu recibo ou guia de entrega.
- Todos os trabalhos serão executados pela Dyson ou pelos seus representantes autorizados.
- Todas as peças substituídas pela Dyson tornar-se-ão propriedade da mesma.
- A reparação ou substituição da sua máquina Dyson, ao abrigo da garantia, não alargará o período da garantia, a menos que tal seja exigido pela lei local, no país onde foi comprada.
- A garantia proporciona benefícios que são suplementares a quaisquer direitos legais que tenha enquanto consumidor, não afetando os mesmos, e será aplicada quer adquira o seu produto diretamente pela Dyson ou por terceiros.

Informação importante em relação à proteção de dados

Ao registar o seu aparelho da Dyson:

- Terá de nos fornecer informações de contacto básicas para registar o seu produto e permitir-nos suportar a sua garantia.
- Quando se registar, terá a oportunidade de escolher se gostaria de receber comunicações da nossa parte. Se optar por receber comunicações da Dyson, enviar-lhe-emos

detalhes de ofertas especiais e notícias das nossas inovações mais recentes.

- Nunca venderemos as suas informações a terceiros e apenas utilizaremos informações que partilhe conosco conforme definido pelas nossas políticas de privacidade, que estão disponíveis no nosso website: [privacy.dyson.com](https://www.dyson.com/privacy)

SE

Läs Viktiga säkerhetsinstruktioner i den här Dyson-bruksanvisningen innan du går vidare.

Inledning

- Detta är en ultraljudsluftfuktare med sval dimma. Fuktig luft fördelas i rummet från luftströmpartiet.
- Vattnet passerar via en UV-C-sändare så att det är 99,9 % bakteriefritt innan dimman startar.

Placering

- Ställ alltid apparaten på en stadig, plan och jämn yta.
- Ställ inte apparaten på mattor, trägolv eller andra ytor som kan skadas av att utsättas för vatten eller fukt.
- En vattenlät matta eller dyna bör läggas under apparaten.
- Ställ inte apparaten under överhängande ytor.
- Ställ inte apparaten på ett ställe som är åtkomligt för barn.
- Förvara apparaten inomhus. Använd eller förvara den inte i temperaturer under 5 °C. Se till att apparaten har rumstemperatur före användning.
- För bästa prestanda ska apparaten placeras på golvet, i hörnet av rummet, minst en meter från en vägg och vara vänd mot mitten av rummet.

Användning

- Alla delar måste monteras ordentligt före användning.
- Använd inte apparaten om den inte har rengjorts enligt anvisningarna.
- Luftfuktarläget får apparaten inte användas utan vatten i tanken.
- Smörj inte någon del av apparaten.
- När apparaten slås på tänds en liten blå lysdiod på baksidan som visar att apparaten får ström. (OBS! Det betyder inte att själva apparaten är igång.)
- När vattenbehandlingscykeln är klar är apparaten redo för befuktning.

Ställa in fuktnivån

- När apparaten används första gången visas 70 % på displayen, vilket är den högsta relativa fuktinställningen.

Rengöra sockeln

- Det kan hända att lite vatten spills ut. Även om mängden vatten i tråget inte är tillräcklig för att skada apparaten, ska man vara mycket försiktig när man tömmer det. Kontrollera att det inte kommer in vatten genom öppningarna i apparaten. Om det kommer in lite vatten genom öppningarna ska utsidan torkas av med en duk. Fortsätt att använda apparaten som vanligt.

Rengöra tanken

- Håll i rekommenderad citronsyrelösning. Sätt på locket och skaka tanken i 30 sekunder. Låt sedan stå. Töm tanken efter 15 minuter. Skölj och torka av alla ytor. Upprepa vid behov.

Förvaring

- Koppla ur apparaten ur eluttaget när den inte används.
- Förvara apparaten på en torr plats och rulla ihop sladden så att den inte är i vägen, inte kan skadas och ingen kan snubbla på den.
- Rengör apparaten och tanken enligt anvisningarna innan den ställs undan och innan den används igen.

Batteribyte

VAR FÖRSIKTIG!

- Skruva loss batterifacket på fjärrkontrollen. Lossa undersidan och dra för att få ut batteriet.
- Sätt inte i batterierna bakvänt och kortslut dem inte.
- Försök inte att plocka isär eller ladda batterierna. Håll borta från eld.
- Sätt alltid tillbaka skruven i fjärrkontrollen och se batterivarningen i varningsavsnittet.
- Följ batteritillverkarens anvisningar vid isättning av nya batterier (batterityp CR 2032).
- Begränsad funktionalitet finns utan fjärrkontroll (se 'Kontroll utan fjärrkontroll').

Automatisk avstängning

- Om apparaten lutar mer än 5° visas ett lutande diagram på displayen. Om apparaten inte ställs plant inom 15 minuter stängs den av.
- Om apparaten har vält måste du kontrollera att den står plant och torka upp eventuellt utspillt vatten.

Felsökning

- Utför inget underhåll eller reparation utöver de som visas i din Dyson-bruksanvisning eller som angetts av Dysons hjälplinje.

Dyson-produkt, om denna befinns vara defekt på grund av material-, tillverknings- eller funktionsfel inom 2 år från inköps- eller leveransdatum (om någon reservdel inte är tillgänglig eller inte tillverkas längre ersätter Dyson denna med en funktionellt likvärdig ersättningsdel).

- Om apparaten säljs utanför EU gäller denna garanti endast om apparaten används i det land där den sålts.
- Om denna maskin säljs inom EU gäller denna garanti endast (i) om maskinen används i det land där den såldes eller (ii) om maskinen används i Österrike, Belgien, Danmark, Finland, Frankrike, Tyskland, Irland, Italien, Nederländerna, Norge, Polen, Spanien, Sverige, Schweiz eller Storbritannien, och samma modell som denna maskin säljs med samma spänningsklass i det aktuella landet.

Vad garantin inte omfattar

Dyson täcker inte reparation eller byte av produkt där felet är ett resultat av:

- Oavsiktlig skada, fel orsakade av vårdslös användning eller vård, missbruk, försummelse, vårdslös hantering eller en hantering av maskinen som inte är förenlig med Dysons bruksanvisning.
 - Användning av apparaten i andra syften än normala hushållsgöränd.
 - Användning av delar som inte monterats eller installerats i enlighet med instruktionerna från Dyson.
 - Användning av delar och tillbehör som inte är Dyson-originaldelar.
 - Felaktig installation (förutom då installationen har utförts av Dyson).
 - Reparationer eller förändringar som utförts av andra än Dyson eller dess auktoriserade ombud.
 - Normalt slitage (t.ex. säkring, borststag osv.).
- Kontakta Dysons hjälplinje om du är osäker på vad din garanti omfattar.

Sammanfattning av garantin

- Garantin träder i kraft vid inköpsdatumet (eller leveransdatumet om detta infaller senare).
- Du måste kunna visa upp kvitto (både original och efterföljande) på köp/leverans innan något arbete kan utföras på din Dyson-apparat. Utan kvitto kommer arbetet att utföras mot en kostnad. Kom ihåg att spara ditt inköps- eller leveranskvitto.
- Allt arbete kommer att utföras av Dyson eller dess auktoriserade ombud.
- Delar som ersätts tillfaller Dyson.
- Garantireparation eller -utbyte av din Dyson-maskin kommer inte att överskrida garantiperioden om detta inte krävs enligt lokal lag i inköpslandet.

- Fläkten kommer att gå på lägsta luftflöshastigheten, '01'. Efter detta kommer apparaten ihåg den senaste inställda målfuktighetsnivån och luftflödhastigheten.
- Apparaten fungerar inte om inte målfuktighetsinställningen är högre än fuktighetsnivån i rummet.
 - Apparaten justeras automatiskt för att undvika för hög fuktighet.
 - Dimma syns bara under vissa förhållanden (påverkas av ljus, bakgrundsfärg osv.) eller vid de lägsta inställningarna.

Automatiskt läge

- Tryck på AUTO-knappen på fjärrkontrollen. Detta är det driftsläge som rekommenderas.
- Apparaten väljer en behaglig fuktighetsgrad för rummet utifrån aktuell fuktighetsnivå och lufttemperatur.
- När rummet når lämplig fuktighetsnivå slås apparaten ON' (på) eller OFF' (av) av sig själv efter behov för att bibehålla den nivån. Fläkten fortsätter att gå när målfuktighetsnivån har nåtts.

Manuellt läge

- Väij önskad fuktighetsnivå (från 30 till 70 %). När rummet når målfuktighetsnivån slås apparaten ON' (på) eller OFF' (av) av sig själv efter behov för att bibehålla den nivån. Fläkten fortsätter att gå när målfuktighetsnivån har nåtts.

Fläktläge

- Luftfluktärläget stängs OFF' (av) med fläktlägesknappen på fjärrkontrollen. Fläktläget regleras med knapparna för luftflöde och timer.
- Det behövs inget vatten i fläktläget.

Kontroll utan fjärrkontroll

- Tryck på standby-knappen på produkten för att slå på/ stänga av den.
- Håll in strömknappen på apparaten för att justera fuktighetsinställningen.
- Fläktläget och sovtimern kan inte användas utan fjärrkontrollen.
- Luftflastighetsinställningen ställs automatiskt in på '05'.

Påfyllning

- Filterat eller destillerat kranvatten rekommenderas för att undvika kalkfläckar i områden med hårt vatten.
- Vid påfyllning ska tanken tömmas helt (och helst diskas och torkas) och sedan fyllas på – då hålls vattnet friskt.
- Med en full tank av rent och svalt kranvatten (2,84 liter) kan apparaten köras i minst 10 timmar, beroende på önskad luftfuktighetsinställning och andra omgivningsförhållanden. Tillsätt inget i vattnet (som t.ex. dofter, oljor m.m.).

- Ett F3-felmeddelande betyder att apparaten är för kall. Apparaten fungerar när den är mer än 5 °C. Kontakta Dysons aktnummer om andra felmeddelanden visas.
- För felmeddelande F1, F2, F4 och F5, placera apparaten i vänteläge/"AV". Dra ut nätkontakten ur uttaget. Vänta 30 sekunder. Sätt i nätkontakten i uttaget igen och starta apparaten ("PÅ"). Ring Dysons hjälptelefon om felet består.
- Om UV-C-sändaren exponeras av någon orsak stängs apparaten OFF' (av).
- Om piezon eller UV-C-sändaren måste bytas ut, kontakta Dysons aktnummer.

GARANTIVILLKOR

Dysons kundtjänst

Tack för att du valt att köpa en maskin från Dyson

Om du har frågor om din Dyson-apparat ring Dysons kundtjänst och uppge ditt serienummer samt uppgifter om var och när du köpte apparaten.

De flesta frågor kan lösas per telefon med hjälp av Dysons kunniga kundtjänstpersonal. Dels kan du besöka www.dyson.se för att få hjälp, allmänna tips och användbar information om Dyson online. Serienumret hittar du på märkplåten på apparatens bas. Ring Dysons kundtjänst om din Dyson-apparat behöver underhåll, så kan vi diskutera vilka alternativ som finns tillgängliga. Om din Dyson-apparat har giltig garanti och reparationen täcks av denna kommer reparationen att utföras kostnadsfritt.

Registrera dig som ägare till en Dyson-apparat

Registrera dig som ägare till en Dyson-apparat för att hjälpa oss garantera att du får snabb och effektiv hjälp. Det kan du göra på tre sätt:

- Online på www.dyson.se.
- Genom att ringa Dysons hjälptelefon på 0200125871. Detta bekräftar äganderätten till din Dyson-apparat i ett eventuellt försäkringsärende, samt ger oss möjlighet att kunna kontakta dig om så skulle behövas.

2 års begränsad garanti

Villkoren för Dysons 2-åriga begränsade garanti anges nedan. Namn och adressuppgifter för Dyson-borgensmannen för ditt land anges någon annanstans i detta dokument – se tabellen med dessa uppgifter.

Vad garantin omfattar

- Reparation eller utbyte (efter Dysons godtycke) av din

- Garantin ger ytterligare förmåner som tillkommer och inte påverkar dina lagstadgade rättigheter som konsument och kommer att gälla oavsett om du köpt din produkt direkt från Dyson eller från en tredje part.

Viktig information om dataskydd

Vid registrering av din Dyson-produkt:

- Du behöver ge oss grundläggande kontaktuppgifter för att registrera din produkt och för att ge oss möjlighet att stötta dig genom garantin.
- När du registrerar dig kommer du att ha möjlighet att välja om du vill eller inte vill ha meddelanden från oss i framtiden. Om du registrerar dig för att få meddelanden från Dyson kommer vi att skicka information om specialerbjudanden och våra senaste innovationer.
- Vi säljer aldrig dina uppgifter till tredje part och använder bara information som du ger oss i enlighet med våra integritetspolicyer, vilka finns att läsa på vår webbplats privacy.dyson.com

TR

Lüften devam etmeden önce bu Dyson Kullanım Kılavuzundaki; Önemli Güvenlik Talimatlarını dikkatlice okuyun.

Giriş

- Bu, serin buharlı, ultrasonik tip bir nemlendiricidir. Nemli hava oda içersine halka amplifikatörden neşredilir.
- Buharlama işlemi başlamadan önce, %99,9 bakterisiz olduğundan emin olmak üzere, su bir UV-C yayıcı üzerinden geçirilir.

Konum

- Cihazı her zaman düz ve sağlam bir zeminde kullanın.
- Cihazı halı, kilim, laminant parke veya su ve neme maruz kalarak zarar görebilecek başka herhangi bir yüzeyde kullanmayın.
- Cihazın altına su geçirmez bir altlık yerleştirilmesi önerilir.
- Cihazı sarkık yüzeylerin altına yerleştirmeyin.
- Cihazı çocukların erişebileceği bir yere koymayın.
- Cihazı iç mekanda kullanın. 5°C (41 F) sıcaklığın altında kullanmayın veya depolamayın. Çalıştırmadan önce cihazın oda sıcaklığında bulunduğundan emin olun.
- Optimum verim elde edebilmek için, cihaz odanın merkezine bakacak şekilde köşeye, duvarlardan 1 m uzakta zemine yerleştirilmelidir.

Çalıştırma

- Kullanım öncesinde tüm parçalar güvenli şekilde takılmış olmalıdır.
- Cihazı, talimatlara uygun şekilde temizlenmedikçe kullanmayın.
- Cihazı, nemlendirici modunda, haznede su olmadan kullanmayın.
- Bu cihazın hiç bir parçasını yağlamayın.
- Cihaz enerjilendiğinde, cihazın arka kısmında küçük mavi bir LED yanar. Bu, besleme gücünün cihaza girdiğini gösterir. (Not: Bu, cihazın çalıştığı anlamına gelmez.)
- Su arıtma çevrimi tamamlandığında, cihaz nemlendirme işlemine başlamaya hazırdır.

Nem seviyesini ayarlama

- İlk kullanımda, ekranda en yüksek nispi nemlilik uyarı olan '70' değeri görüntülenecektir. Fan en düşük hava akış hızında '01' çalışacaktır. Cihaz, her kullanım sonrasında, ayarlanan en son hedef nemlilik seviyesini ve hava akış hızını hatırlayacaktır.
- Hedef nemlilik uyarı mevcut oda nem seviyesinin üzerinde değilse, cihaz çalışmayaacaktır.
- Cihaz, aşırı nemlilikten kaçınmak üzere otomatik olarak ayarlanacaktır.
- Nem sisi yalnızca belli şartlarda (ışık, arka plan rengi vb. durumların etkisiyle) veya en düşük ayarlarda görülebilir olacaktır.

Otomatik Mod

- Uzaktan kumanda üzerindeki AUTO (OTOMATİK) düğmesine basın. Bu önerilen çalışma modudur.
- Cihaz, mevcut nem seviyesi ve hava sıcaklığı gibi ortam koşullarına dayalı olarak oda için konforlu bir nemlilik seviyesi seçer.
- Ortam yaklaşık nemlilik seviyesine ulaştığında, cihaz bu seviyeyi idame ettirmek üzere kendiliğinden devreye girecek ('ON') veya devreden çıkacaktır ('OFF'). Fan, hedef nemlilik seviyesine ulaştığında da çalışır durumda kalacaktır.

Manuel mod

- %30 ile %70 arasında bir nemlilik seviyesi seçilebilir. Ortam hedef nemlilik seviyesine ulaştığında, cihaz bu seviyeyi idame ettirmek üzere kendiliğinden devreye girecek ('ON') veya devreden çıkacaktır ('OFF'). Fan, hedef nemlilik seviyesine ulaştığında da çalışır durumda kalacaktır.

Fan modu

- Uzaktan kumanda üzerindeki fan modu düğmesi nemlendirici modunu kapatır ('OFF'). Hava akışı ve

DIKKAT

- Uzaktan kumanda üzerindeki pil bölümünün vidalarını açın. Pili çıkarmak için tabanı gevşetin ve çekin.
- Pilleri ters takmayın veya pillere kısa devre yaptırmayın.
- Pilleri parçalamaya veya şarj etmeye çalışmayın. Ateşten uzak tutun.
- Uzaktan kumandanın vidasını daima yerine yerleştirin ve Uyarı bölümündeki pil tehlikesine bakın.
- Yeni pil takarken, pil üreticisinin talimatlarına uygun (pil tipi CR 2032).
- Uzaktan kumanda olmadan sınırlı sayıda işlev mevcuttur (bkz. 'Uzaktan kumanda olmadan kontrol').

OTOMATİK güç kesme

- Cihaz 5°nin üzerinde yatırılırsa, ekranda 'eğimli' bir grafik gösterilecektir. 15 dakika içerisinde cihaz düzleşmez ise, otomatik olarak kapanacaktır (OFF).
- Cihaz yatırılırsa, tekrar düzleştirdiğinizden ve dökülen suyu temizlediğinizden emin olun.

Sorun GİDERME

- Dyson Kullanım Kılavuzunuzda belirtilen ya da Dyson Yardım Hattı tarafından önerilen bakım ve onarım işleri haricinde, cihaz üzerinde herhangi bir işlem yapmayın.
- F3 arıza mesajı cihazın aşırı soğuk olduğunu gösterir. Cihaz 5°C (41°F)'nin üzerindeyken çalışacaktır. Başka arıza mesajları görüntülenmesi halinde, Dyson Yardım Hattı ile irtibata geçiniz.
- F1, F2, F4 ve F5 hata mesajları için cihazı bekleme moduna /"KAPALI" konumuna alın. Cihazın fişini prizden çekin. 30 saniye bekleyin. Cihazın fişini yeniden prize takın ve "AÇIK" konumuna alın. Sorun devam ederse Dyson destek hattını arayın
- UV-C yayıcı herhangi bir nedenle açılırsa, cihaz devreden çıkacaktır ('OFF').
- Piezo veya UV-C yayıcının değiştirilmesi gerektiğinde, Dyson Yardım Hattı ile irtibata geçiniz.

GARANTİ KAYIT VE ŞARTLARI

Dyson MÜŞTERİ HİZMETLERİ

Dyson ürünümüzü tercih ettiğiniz için teşekkürler.

Ücretsiz 2 yıl garanti için kayıt olduktan sonra Dyson cihazınız, satın alma tarihinden itibaren 2 yıl boyunca, garantili koşullarına tabi olarak parça ve işçilik garantisini kapsamaktadır. Eğer Dyson cihazınızla ilgili bir sorunuz varsa, makinenizin seri numarası ve ne zaman, nereden aldığınızı gibi detaylarla birlikte Dyson Müşteri Hizmetleri'ni arayın ya da web sitesi yolu ile bizimle iletişime geçin.

çıkışında, Dyson, ürünün onarım veya değişimini garanti etmez:

- Kaza hasarı, ihmalkar kullanım veya bakım, hor kullanımı, cihazın dikkatsiz bir şekilde veya Dyson Kullanıcı Kılavuzuna uygun olmayan bir şekilde kullanımı ve bakımından kaynaklanan hasarlar.
 - Cihazlarımızın normal ev kullanımı haricinde kullanılması durumunda oluşan hasarlar.
 - Dyson talimatlarına uygun olarak takılmayan veya monte edilmeyen parçaların kullanımından kaynaklanan hasarlar.
 - Dyson orijinal yedek parça ve aksesuarlarının kullanılmamasından kaynaklanan hasarlar.
 - Hatalı montajdan kaynaklanan hasarlar (Dyson tarafından yapılan montaj hariç).
 - Dyson veya yetkili temsilcisinden başka taraflarca gerçekleştirilen bakım ve tamirat işlemleri.
 - Olağan yıpranmalar (örneğin sigorta atması, kayış, fırça bölümü, vs).
- Garantinizin kapsamı konusunda herhangi bir şüpheniz varsa, lütfen Dyson Destek Hattı ile iletişime geçin.

Garanti kapsamı özeti

- Garanti süreci, ürünü satın alma tarihinden itibaren başlar. Eğer ürün alım tarihinden sonra teslim edildiye, garanti süreci teslim tarihinden itibaren geçerlidir.
- Dyson cihazınıza garanti kapsamında herhangi bir işlem uygulanmadan önce, ürünü satın aldığınızı gösteren evrakları yetkiliye sunmanız gerekir. (Hem orijinal hem de sonradan verilen tüm evraklar). İlgili evrakların temin edilememesi durumunda yapılan işlem ücreti tabii olacaktır. Lütfen fatura veya teslimat fişini saklayın.
- Tüm işlemler Dyson ya da Dyson tarafından belirlenen yetkili teknik servis tarafından yapılacaktır.
- Değiştirilen parça Dyson'da kalacaktır.
- Cihazın satın alındığı ülkenin yerel kanunlarına göre gerekli olmadıkça Dyson cihazınızın garanti kapsamında onarımı veya değiştirilmesi garanti süresini uzatmayacaktır.
- Bu garanti, tükeici olarak sahip olduğunuz haklara ilave avantajlar sağlamakla birlikte, bu haklardan herhangi birisini olumsuz yönde etkilemez ve cihazı ister doğrudan Dyson'dan ister üçüncü bir taraftan satın almış olunuz geçerliliğini korur.

Önemli veri koruma bilgileri

- Dyson cihazınızı kaydedirirken:
- Cihazınızı kaydetmek ve garantinizi desteklememizi sağlamak için bize temel iletişim bilgilerinizi vermeniz gerekir.

zamanlayıcı düğmelerini kullanarak, fan modunu kontrol edin.

- Fan modu için su gerekmez.

Uzaktan kumanda olmadan kontrol

- Cihazı açmak/kapatmak için Bekleme düğmesine basın.
- Hedef nem seviyesini ayarlamak için, cihaz üzerindeki güç açma/kapama düğmesine basın ve basılı tutun.
- Fan modu ve uyku zamanlayıcı uzaktan kumanda olmadan kullanılamaz.
- Hava hızı otomatik olarak '05'e ayarlanır.

Su haznesini doldurma

- Güçlü su alanlarındaki beyaz tozu önlemek için filtrelenmiş ya da arıtılmış musluk suyu kullanılması tavsiye edilir.
- Su doldurmadan önce, hazneyi tamamen boşaltın (tercihen yıkayın ve kurulaştırın), ardından doldurun - bu suyun taze kalmasını sağlayacaktır.
- Hazne temiz, soğuk musluk suyu ile tam dolu vaziyette (2.84 litre), cihaz hedef nemlilik ayarı ve diğer ortam koşullarına bağlı olarak en az 10 saat çalışacaktır. Suya herhangi bir katkı maddesi (koku, yağ vb.) eklemeyin.

Kaideyi temizleme

- Küçük su dökülmeleri meydana gelebilir. Hazne içerisindeki su miktarı cihazı zarar verecek kadar çok olmasa da, hazne boşaltılarak azami özen gösterilmelidir. Cihaz hava girişlerine su girmediğinden emin olun. Hava girişlerine bir miktar su girmesi halinde, dış kısmını temiz bir bezle kurulaştırın ve normal şekilde kullanmaya devam edin.

Su haznesini temizleme

- Önerilen sitrik asit çözeltisini hazne içerisine boşaltın. Kapağı kapatın ve 30 saniye çalkalayın. Beklemeye bırakın. 15 dakika sonra hazneyi boşaltın. Tüm yüzeyleri durulayın ve silin. Gerekirse, işlemi tekrarlayın.

Depolama

- Cihaz kullanılmadığında, güç kablosunu prizinden çıkararak, şebeke beslemesini kesin.
- Cihazı kuru bir yerde depolayın ve insanların takılıp düşmesini veya kablounun zarar görmesini önlemek üzere, güç kablosunu ayak altından toplayın.
- Depolama ve tekrar kullanım öncesi, cihazı ve hazneyi burada açıklanan şekilde temizleyin.

PİL DEĞİŞTİRME

Sorularınızın büyük çoğunluğu Dyson Müşteri Hizmetleri personeli tarafından telefonda çözümlenecektir.

Alternatif olarak, çevrim içi yardım, genel ipuçları ve Dyson ile ilgili yararlı bilgiler için www.dyson.com.tr sitesini ziyaret edin.

Seri numarası ürünün altındaki değer plakasında yazmaktadır.

Eğer Dyson cihazınızın servise ihtiyacı varsa, en uygun yetkili servis seçeneğini görüşebilirsiniz için Dyson Müşteri Hizmetleri'ni arayın. Dyson cihazınızın garanti ve onarım kapsamındaysa, ücretsiz onarılacaktır.

Lütfen Dyson kullanıcısı olarak kaydolun

Size hızlı ve uzman servis hizmeti sunabilmemiz için, lütfen bir Dyson cihazı sahibi olarak kayıt yapın. Bunun için üç yol mevcuttur:

- www.dyson.com.tr adresini ziyaret ederek
- Dyson Destek Hat'tını 0850 532 11 44 numaralı telefonunu arayarak

Böylelikle bir Dyson kullanıcısı olarak, gelecekte garanti kapsamı dışında oluşabilecek herhangi bir hasar ve zarar durumunda, gerektiğinde sizinle irtibata geçebilmemiz mümkün olacaktır.

2 yıl sınırlı garanti

Dyson 2 yıllık sınırlı garantinin şartları ve koşulları aşağıda belirtilmiştir. Ülkenizdeki Dyson garantörünün adı ve adres bilgileri bu belgenin başka bir kısmında belirtilmiştir. Lütfen bu bilgileri gösteren tabloya bakın.

Garanti kapsamında olan durumlar

- Dyson cihazınızın hatalı malzeme, işçilik veya işlev nedeniyle kusurlu olduğu tespit edilirse, (Dyson'ın takdiline bağlı olarak) satın alma veya teslimattan sonra 2 yıl içinde onarımı veya değiştirilmesi (eğer cihazınızın herhangi bir parçası kullanılabilir durumda değilse ya da artık üretilmiyorsa Dyson, hatalı ya da kusurlu parçayı fonksiyonel yedek bir parça ile değiştirecektir).
- Bu cihaz Avrupa Birliği dışında satıldığında, bu garanti sadece cihaz satıldığı ülkede kullanıldığında geçerlidir.
- Bu cihazın AB içinde satıldığı yerde bu garanti yalnızca (i) cihaz, satıldığı ülkede kullanılıyorsa (ii) cihaz Almanya, Avusturya, Belçika, Birleşik Krallık, Danimarka, Finlandiya, Fransa, Hollanda, İrlanda, İspanya, İsveç, İsviçre, İtalya, Norveç ve Polonya'da kullanılıyorsa ve bu cihazla aynı olan model ilgili ülkedeki aynı gerilim değeri ile satılıyorsa geçerli olur.

Garanti kapsamında olmayan durumlar

Arıza, aşağıdaki durumların bir sonucu olarak ortaya

- Kayıt olduğunuzda, tarafımızca sizinle iletişime geçmesini isteyip istemediğinizi seçebilirsiniz. Dyson'dan iletişimleri almayı tercih ederseniz, size özel tekliflerimizin ayrıntılarını ve en son yeniliklerimize dair haberler göndereceğiz.

Bilgileriniz hiçbir zaman üçüncü şahıslarla paylaşılmaz ve bizimle paylaştığınız bilgiler, sadece internet sitemiz, privacy.dyson.com adresinde bulunan gizlilik politikalarımızda tanımlanan şekilde kullanılır.

Hava Girişi	(Max mod) (Fan) 26l/s / (Nemlendirme) 21l/s. (Max mod) (Fan) 460 l/s / (Nemlendirme) 330 l/s
Marka Adı	AM10 EU Wh/Sv
Kablo Uzunluğu	2 metre
Renk	Beyaz
Giriş Gücü	(Max mod) (Fan) 40 WATTS / (Nemlendirici mod) 55 watts
Amp Derinlik	135 mm
Yükseklik	579 mm
Genişlik	240 mm
Maximum çalışma hızı	(Max) (Fan) 2 m/s / (Nem) 1.8 m/s
Çıkış	300 ml/saat
Motor tipi	DC Motor
Hız Kademe sayısı	10
Gürültü Seviyesi	(Min) (Fan) 37 dBa / (Nemlendirme) 36dBa. (Max) (Fan) 62dBa / (Nemlendirme) 57 dBa
Nemlendirme Aralığı	30-70% RH (Neme bağlı)
Uyku modu gücü	<0.5W
Tank Kapasitesi	3 litre
Voltaj	50hZ 230 volts
Su temizleme döngüsü	3 dk

Names and address details for the purposes of Dyson's product guarantee
 Nomen und Adressdaten zum Zwecke der Dyson Produktgarantie
 Nombres y dirección detallados a los efectos de la garantía del producto de Dyson
 Noms et adresse aux fins de la garantie des produits Dyson
 Nome e indirizzo ai fini della garanzia del prodotto Dyson
 Nomen en adresgegevens ten behoeve van de productgarantie van Dyson
 Назвы і дане адрасоў да сёў адатанці прадукту Dyson
 Назименования и адреса получения гарантийного обслуживания продукции Dyson
 Ime in naslov, po potrebi za garancijo izdelka Dyson.

Country Land Pais Pays Paese Land Kraj Страна Država	Guarantor name Name des Garantiegebers Nombre del garante Nom du garant Nome garante Naam garantieverlener Nazwa gwaranta Наименование гаранта Naziv ponudnika garancije	Guarantor address Anschriřt des Garantiegebers Dirección del garante Indirizzo del garante Adress garantieverlener Adres gwaranta Адрес гаранта Naslov ponudnika garancije
Austria	Dyson Austria GmbH	Engerthstrasse 151 1020 Vienna Adana
Belgium	Dyson B.V.	Fried. Roesekestraat 109 1076 EE Amsterdam Netherlands
Denmark	Dyson Denmark ApS	c/o Mazanti-Andersen Korso Jensen Anlægsgade 10 DK-26 København K Denmark
Finland	Dyson Finland Oy	c/o Kogerus Altonen Oy Ltd Unioninkatu 22 00130 Helsinki Finland
France	Dyson SAS	9 Villa Pierre Gimier 75018 Paris France
Germany	Dyson GmbH	Lichtstraße 43e 50825 Cologne Germany
Ireland	Dyson Ireland Limited	Unit 2, Building 4 Vantage Central Leopardstown Dublin 18 Ireland
Italy	Dyson S.r.l.	Milano (MI) Piazza gae Autenti 4 Cap 20134 Milan
Netherlands	Dyson B.V.	Fried. Roesekestraat 109 1076 EE Amsterdam Netherlands
Norway	Dyson Norway AS	c/o KPMG Law Advokatforma AS Sønderstovnsveien 6 0469 Oslo Norway
Poland	Dyson Sp.zoo	CFM International Telebusiness SL, Edificio Ono, Carrer de Lepant 350, Planta 1a, 08025 Barcelona, Hispania
Spain	Dyson Spain S.L.	Dyson Spain, S.L.U. Paseo de Recoletos 37.3ª Planta 28004 Madrid
Sweden	Dyson Sweden AB	c/o Conendum Vasagatan 16 111 20 Stockholm Sweden
Switzerland	Dyson SA	Hardhurstrasse 253 8005 Zurich Switzerland
United Kingdom	Dyson Limited	Telbury Hill Wilmsbury Wiltshire SN16 0RP



GB Dyson customer care www.dyson.co.uk askdyson@dyson.co.uk 0800 298 0298 Dyson Limited, Tebbury Hill, Malmesbury, Wiltshire, SN16 0RP	DK Dyson Kundeservice help@dyson.dk 80705843 Dyson Denmark ApS, c/o Mazanti- Andersen Korsø Jensen, Amaliegade 10, 1256 København K, Denmark	ES Servicio de atención al cliente Dyson help@dyson.es 900 80 36 49 Dyson Spain S.L.U. Paseo de Recoletos, 37, 3ª Planta, 28004, Madrid, Spain	FI Dysoinin asiakaspalvelu help@fi.dyson.com 0800 07020 Dyson Finland Oy, c/o Krogerus Althomeys Ltd, Unioninkatu 22, 00130 Helsinki, Finland	FR Service consommateurs Dyson France help@dyson.fr 0800 94 58 01 Dyson SAS, 9 Villa Pierre Ginier, 75018, Paris, France	GR ΒΑΣΙΛΗΑΣ Α.Ε. dyson@vassilias.gr 800 111 3500 Κελετσέκη 8 (Παρασκευαστής Κινησού) 111 45 Αθήνα	HR Dyson servis tomislav@tehno-mag.hr 00 385 1 5790 602 Tehno-Mag, Slovanska avenija 53, 10000 Zagreb, Hrvatska	HU Kávé & Hűtő Profi Kft. info@khp.rofi.hu +36 1 248 0095 1118 Budapest, Budabörsi út 46	IT Assistenza clienti Dyson help@dyson.it 800 976 024 Dyson S.r.l. Milano (MI) Piazza gae, Aulenti 4 Cap, 20154, Milan, Italy	IE www.dyson.ie askdyson@dyson.ie 01 475 7109 Dyson Ireland Limited, Unit 2, Building 4 Vantage Central, Central Park, Leopardstown, Dublin 18, Ireland	AT Dyson Kundendienst help@dyson.at 0800 28 67 45 Dyson Austria GmbH, Engerthstrasse 151, 1020, Vienna, Austria	BE/LUX help@dyson.be 0800 392 08 Dyson BV, Fred. Roeskestraat 109, 1076 EE, Amsterdam, Netherlands	CH Service consommateurs Dyson Dyson Kundendienst help@dyson.ch 0800 740 183 Dyson SA, Hardhurmsstrasse 253, CH-8005 Zürich	CY Εξυπηρέτηση Πελατών της Dyson 24 53 2220 TheLaco Traders Ltd., Tapinooseos 6, Aradhippou Industrial Estate, Larnaka 7100, Cyprus, PO Box 41070	CZ Zákaznická linka společnosti Dyson servis@solight.cz 491 512 083 Solight Holding, s.r.o., Plumlovská 481/200, 796 01 Prostějov	DE Dyson Kundendienst help@dyson.de 0800 - 31 31 31 8 Dyson Servicecenter - DVG --, Birkenmaarstr. 5, 53340 Meckenheim	LB Burotek sarl (Member of Antaki Group) info@antaki.com.lb 01-252 474 Moutrou Bldg., Sin El Fil Boulevard, P.O.Box. 90-720, Beirut	LU Service consommateurs Dyson remontas@bcsclt 8 5 205 8833 UAB Baltic Continent, P. Lukšio g. 23, Vilnius LT-09132, Lietuva	MA Ideaplus sarl info@idea-group.ma 0801 001 424 18 Rue Sidi Benmour, Quartier Ain Borja, Casablanca, Maroc	NL Dyson Helpdesk help@dyson.nl 080 002 06 203 Dyson BV, Fred. Roeskestraat 109, 1076 EE Amsterdam, Nederland	NO Dyson Kundeservice help@dyson.no 80069196 Dyson Norway AS, c/o KPMG Law Advokatfirma AS, Sorkedalsveien 6, 0369 Oslo, Norway	PL Centralny Serwis Klienta Dyson help@dyson.pl 800 702025 CPM International Telebusiness SL, Edificio Orto, Carrer de Lepant 350, Planta 1a, 08025 Barcelona, Hiszpania	PT Serviço de apoio ao cliente Dyson help@dyson.pt 800 784 354 CPM International Telebusiness SL, Edificio Orto, Carrer de Lepant 350, Planta 1a, 08025 Barcelona, España	RO Restart Service SRL solufite@restart.ro 031/9999 Str. Splaiul Unirii, nr. 74, sector 4, Bucuresti, Romania.	RU Служба поддержки клиентов Dyson help@dyson.ru 8-800-100-100-2 119048, Москва, Усачева 35А, ООО «ДАЙСОН»	SE Dyson kundtjänst help@dyson.se 0200125871 Dyson Sweden AB, c/o Convendum, Vasagatan 16, 111 20, Stockholm, Sweden	SI Gaber avdio video servis Peter Kastelic s.p. servis.gaber@gmail.com 386 4 537 6600 Parizanska cesta 8, SI-1290 Grosuplje, Slovenija	TR Dyson müşteri hizmetleri Dyson Turkey Elektrikli Ürünler Ticaret Limited Şirketi destek@dyson.com.tr 0850 532 11 44 Dyson Turkey Ltd Esenlepe Mh. Büyükdere Cd. Tekfen Tower No:209 Kat:8 Levent / Şişli / İstanbul 34394	UA Інформаційна та технічна підтримка: info@dyson.com.ua 0 800 50 41 80 Адреса для поштових відправлень: 04655, м. Київ, просп. С. Бандери, 21	ZA Dyson customer care DysonService@tudortech.co.za 087 807 9353 Tudortech, 4th floor Park On Long, 66 Long Street, Cape Town, 8001, South Africa
---	---	---	--	---	---	---	---	---	--	---	---	--	---	---	--	--	--	---	---	--	---	--	--	---	--	---	--	---	---